





# БЕЗОПАСНОЕ ИСПОЛЬЗОВАНИЕ УСТРОЙСТВА

## ИНСТРУКЦИИ ПО ТЕХНИКЕ БЕЗОПАСНОСТИ ПРИ РАБОТЕ С ПРИБОРОМ

### Обозначения ⚠ ВНИМАНИЕ ⚠ МЕРЫ ПРЕДОСТОРОЖНОСТИ

|  |  |
|--|--|
|  <b>WARNING</b> | Предупреждает о риске смертельного исхода или получения телесных повреждений в результате неправильного использования устройства.  |
|  <b>CAUTION</b> | Предупреждает о риске получения телесных повреждений или материального ущерба в результате неправильного использования устройства.<br>*В понятие материального ущерба входят повреждение жилища, мебели и домашних животных. |

### Предупреждающие знаки

|   |   |
|---|---|
|  | ⚠ Предупреждает о необходимости соблюдения инструкций по технике безопасности. Специальное значение определено рисунком внутри треугольника. Знак, помещенный слева, информирует о соблюдении общих мер предосторожности. |
|  | ⊘ Знак сигнализирует пользователю об операциях, которые нельзя выполнять (запрещены). Специальное значение определено рисунком в круге. Знак, помещенный слева, означает, что разбирать устройство запрещено.             |
|  | ● Знак предупреждает о необходимости проведения определенных действий. Специальное значение определено рисунком внутри круга. Знак, помещенный слева, означает, что вилку сетевого шнура нужно вынуть из розетки.         |



### ВСЕГДА СОБЛЮДАЙТЕ СЛЕДУЮЩИЕ ПРАВИЛА

#### ⚠ ВНИМАНИЕ

- Перед использованием устройства обязательно прочитайте инструкции, приведенные ниже, и Руководство пользователя. 

- Не вскрывайте устройство и не производите никаких внутренних изменений 

- Не предпринимайте попыток самостоятельного ремонта или замены отдельных деталей устройства (за исключением специальных инструкций, предписанных настоящим руководством, которые предусматривают выполнение вами таких операций).  
Обращайтесь только в сервисный центр Roland или к официальным дистрибьюторам фирмы, адреса которых приведены на странице "Information". 

- Никогда не используйте и не храните устройство:
  - в местах, подверженных перепадам температуры (закрытое транспортное средство, вблизи батарей отопления, на выделяющем тепло оборудовании); или 
  - в местах с повышенной влажностью (напр. ванные комнаты, мокрый пол) или 
  - во влажных помещениях; или
  - под дождем; или
  - в пыльных помещениях; или
  - в помещениях с повышенным уровнем вибрации.



- Устанавливайте устройство на ровной и прочной поверхности. Не устанавливайте устройство на шатающейся или наклонной поверхности. 

- Удостоверьтесь, что уровень напряжения в сети соответствует уровню, указанному на корпусе устройства. 

- Используйте сетевой шнур, прилагаемый в комплекте. 

- Не перегибайте сетевой шнур, не ставьте на него тяжелых предметов и т.д. Поврежденный шнур может стать причиной короткого замыкания, пожара или поражения электрическим током. 

- Устройство (одно или вместе с усилителем и наушниками или акустической системой) способно формировать такие уровни громкости, которые могут стать причиной ухудшения слуха. Не работайте продолжительное время на высоких уровнях громкости или на таких уровнях, когда вы чувствуете себя не совсем комфортно. Если у вас наблюдается ухудшение слуха или появилось ощущение "звона" в ушах, следует немедленно прекратить занятия и обратиться к врачу. 

- Не допускайте попадания предметов (например, воспламеняющихся предметов, монет, шпилек и пр.) или протекания жидкости (воды, напитков) внутрь корпуса устройства.   



- Немедленно выключите питание, выньте вилку сетевого шнура из розетки и обратитесь в ближайший сервисный центр Roland или к официальным дистрибьюторам фирмы, адреса которых приведены на странице "Information", если:
  - поврежден сетевой шнур или вилка сетевого шнура; или
  - появился запах дыма или другой необычный запах;
  - внутрь корпуса устройства попали предметы или протекла жидкость; или
  - устройство использовалось под дождем (или намокло); или
  - устройство не функционирует должным образом или заметны значительные изменения в функционировании.

- В семьях, где есть маленькие дети, взрослые несут ответственность за соблюдение правил безопасного использования устройства. 

---

- Не ударяйте по устройству. Не роняйте устройство! 

---

- Не подключайте к устройству слишком большое количество других устройств. Будьте особенно осторожными при использовании удлинителей - общая мощность, потребляемая всеми устройствами, подключенными к розетке удлинителя, не должна превышать соответствующей нормы мощности (ватт/ампер) для удлинителя. Из-за чрезмерных нагрузок изоляция шнура может перегреться и, в конечном счете, оплавиться. 

---

- Перед использованием устройства в другой стране проконсультируйтесь в ближайшем сервисном центре Roland или с официальными дистрибьюторами фирмы, адреса которых приведены на странице "Information". 

---

- НЕ воспроизводите CD-ROM диск на обычном CD аудио плеере. Звук, исходящий в результате такого воспроизведения, может стать причиной ухудшения слуха. Также возможно повреждение акустической системы или других системных компонентов. 

## МЕРЫ ПРЕДОСТОРОЖНОСТИ

- Установите устройство таким образом, чтобы обеспечить его надежную вентиляцию. 

---

- При включении или выключении из розетки или устройства всегда беритесь только за вилку шнура. 

---

- Накопление пыли между вилкой сетевого шнура и штепсельной розеткой может стать причиной плохой теплоизоляции и привести к возгоранию. Периодически вытирайте пыль сухой тканью. Также, выньте вилку шнура из розетки если вы не используете устройство продолжительное время. 

---

- Не допускайте спутывания шнуров и кабелей. Также все шнуры и кабели следует хранить в недоступном для детей месте. 

---

- Не становитесь и не устанавливайте на устройство тяжелые предметы. 

---

- При включении или выключении из розетки или устройства не беритесь за сетевой шнур и его разъемы мокрыми руками. 

---

- Если нужно переместить устройство, выньте вилку сетевого шнура из розетки и отсоедините все внешние устройства. 

---

- Перед тем как почистить устройство, выключите питание и выньте вилку сетевого шнура из розетки (стр. 8). 

---

- Во время грозы выньте вилку сетевого шнура из розетки. 

---

- Отвернув винты заземления и сняв резиновые ножки, поместите их в недоступном для детей месте. 

# Важные замечания

В дополнение к пунктам, приведенным в "БЕЗОПАСНОМ ИСПОЛЬЗОВАНИИ УСТРОЙСТВА" на стр. 2 и 3, прочитайте и соблюдайте следующие инструкции.

•

## Источник питания:

- Не подключайте это устройство к той же розетке, к которой подключен электроприбор, управляемый инвертором (например, холодильник, стиральная машина, микроволновая печь или кондиционер), или который содержит мотор. В зависимости от способа использования электроприбора шум источника питания может вызвать сбои в работе данного устройства или производить шум. Если нет возможности использовать отдельную розетку, подсоедините между этим устройством и розеткой фильтр.
- После продолжительной работы АС-адаптер нагревается. Это нормально.
- Рекомендуется использовать АС-адаптер, поскольку потребление питания устройства относительно высокое. Если нужно использовать батареи, выбирайте только щелочные батареи.
- Вставляя и изымая батареи, выключайте питание на устройстве и отсоединяйте другие подключенные устройства. Таким образом, вы предотвратите сбои в работе и/или повреждения акустической системы или других устройств.
- Батареи входят в комплект устройства. Однако, длительность работы батарей может быть ограничена, поскольку изначально они предназначались для испытаний.
- Чтобы предотвратить сбой в работе и/или повреждение акустической системы или других устройств, перед подключением процессора к другим устройствам выключите питание на всех устройствах.

## Размещение

- При использовании устройства вблизи усилителей мощности (или другого оборудования, содержащего большие сетевые трансформаторы) могут индуцироваться наводки. Чтобы устранить эту проблему, измените ориентацию устройства; или установите его подальше от источника наводок.
- Устройство может мешать приему ТВ- и радиосигналов. Не используйте его вблизи ТВ- и радиоприемников.
- При работе вблизи ME-20B устройств беспроводных систем связи, таких как сотовые телефоны, может возникать шум. Такой шум может возникать при приеме или вводе вызова или во время разговора. При возникновении таких проблем вам следует переместить подобные беспроводные устройства возможно дальше от инструмента или выключить их.

- При перемещении устройства из одного места в другое, где температура и/или влажность иная, внутри устройства могут образоваться капли воды (конденсация). Используя устройство в таком состоянии, можно вызвать повреждение или сбой в работе. Поэтому, перед использованием устройства, следует подождать несколько часов, пока конденсация полностью не испарится.
- В зависимости от материала и температуры поверхности, на которую вы помещаете устройство, его резиновые ножки могут стать причиной обесцвечивания или повреждения поверхности. Чтобы этого избежать под ножки можно подложить кусок фетра или ткани, но при этом убедитесь, что устройство не скользит и не перемещается.

## Содержание и уход

- Для ежедневного ухода протирайте устройство мягкой, сухой или слегка влажной тканью. Чтобы удалить грязь, используйте мягкое неабразивное моющее средство.
- Чтобы избежать обесцвечивания и/или деформации корпуса устройства, никогда не используйте бензин, растворители, спирт или разбавители.

## Ремонт и данные

- Помните, что при отправке устройства на ремонт может произойти потеря всех данных, содержащихся в памяти устройства. Важные данные следует записать на бумаге (если возможно). Во время ремонта следует соблюдать надлежащую осторожность, чтобы не потерять данные. Однако в определенных случаях (например, когда схема, относящаяся к самой памяти, вышла из строя), мы с сожалением должны отметить, что восстановление данных не представляется возможным и фирма BOSS/Roland ответственности за такие случаи потери данных не несет.

## Дополнительные меры предосторожности

- Помните, что в результате сбоя в работе или ненадлежащего функционирования устройства, содержание памяти может быть безвозвратно утеряно. Чтобы избежать риска потери важных данных, мы рекомендуем вам периодически делать резервную копию важных данных или записывать их на бумаге.
- К сожалению, может не представиться возможности восстановления данных, которые были сохранены в памяти устройства, а затем утеряны. За такие случаи потери данных фирма BOSS/Roland ответственности не несет.
- Аккуратно пользуйтесь кнопками, ручками или другими органами управления, а также гнездами и соединителями. Грубое обращение может привести к сбоям в работе.

- При подсоединении/отсоединении кабелей беритесь только за соединители - не тяните за кабель. Таким образом, вы предотвратите короткое замыкание или повреждение внутренних элементов кабеля.
- Чтобы не беспокоить соседей, устанавливайте разумные уровни громкости. В позднее время суток предпочтительно пользоваться наушниками.
- Для транспортировки устройства по возможности упакуйте его в коробку, предназначенную для него, или используйте равносильный упаковочный материал.
- В соединительные кабели некоторых типов встроены резисторы. Не используйте такие кабели для выполнения подключений. В результате использования таких кабелей устанавливается чрезвычайно низкий, практически неслышимый уровень громкости. Запрашивайте технические данные на кабели у изготовителей.

## Условные обозначения и иконки, встречающиеся в настоящем Руководстве

|                                      |  |
|--------------------------------------|--|
| Текст или цифры в квадратных скобках | Обозначение кнопок [WRITE]<br>Кнопка WRITE                               |
| <b>NOTE</b>                          | Обозначает информацию, о которой следует помнить во время работы с VG-99 |
| <b>MEMO</b>                          | Обозначает дополнительные сведения об операции.                          |
| <b>TIP</b>                           | Обозначает информацию об удобстве выполнения операции.                   |
| <b>cf.</b><br>(р.**)                 | Обозначает справочную страницу   |

# Содержание

## **ВАЖНЫЕ ПРИМЕЧАНИЯ.....4**

## **Главные характеристики ..... 11**

|   |    |
|---|----|
| Самая новая система гитарного моделирования дает неограниченные возможности для создания звука.....     | 11 |
| Две полноценные системы создания звука.....   | 11 |
| С инфракрасным D-Beat контроллером, Ribbon-контроллером и другими контроллерами в реальном времени..... | 11 |
| Консольная конструкция предоставляет широкий выбор использования в разных условиях.....                 | 11 |
| Используйте с FC-300, чтобы создать идеальную систему "живого" звука.....                               | 11 |
| Имеет функцию конверсии питча/MIDI.....   | 11 |
| Функция V-LINK.....   | 11 |

## **Названия элементов управления и их предназначение ..... 12**

|                     |    |
|---------------------|----|
| Верхняя панель..... | 12 |
| Задняя панель.....  | 14 |

## **Глава 1 Вывод звуков..... 15**

|  |    |
|--|----|
| Установка селекторного звукоснимателя.....                                     | 15 |
| Перед подключением.....  | 15 |
| Совершение подключений.....  | 16 |
| Включение питания.....   | 18 |
| Об экране Play.....  | 19 |
| Об информации на дисплее (основные операции).....                              | 19 |
| Регулировка громкости.....   | 20 |
| Установка устройства (усилителя), подключенного к MAIN OUT (Выбор выхода)..... | 20 |
| Ввод установок селекторного звукоснимателя (Установки GK).....                 | 21 |
| Настройка гитары (TUNER).....  | 22 |
| Выбор тонов (Patch).....   | 23 |
| О номерах патчей.....  | 23 |
| Переключение с помощью лимба PATCH/VALUE.....                                  | 24 |
| Выключение питания.....  | 24 |

## **Глава 2 Создание звуков..... 25**

|  |    |
|--|----|
| Установка тона COSM GUITAR.....  | 25 |
| Установка Alternate Tuning.....  | 26 |
| Установка AB LINK.....   | 26 |
| Установка TUNING.....  | 27 |
| Установка BEND.....  | 27 |
| Установка 12-STRING.....   | 28 |
| Установка USER TUNING.....   | 29 |
| Установка DETUNE.....  | 29 |
| Установка HARMONY.....   | 30 |
| Установка тона COSM AMP.....   | 30 |
| Установка эффектов.....  | 31 |
| POLY FX (полиэффект).....  | 31 |
| FX (Эффекты).....  | 31 |
| Реконфигурация последовательности подключения эффекта и усилителя (CHAIN)..... | 32 |
| Определение темпа и тональности воспроизводимой композиции.....                | 32 |
| Установка темпа.....   | 32 |
| Установка тональности.....   | 33 |
| Смешивание звука обычного звукоснимателя.....                                  | 33 |
| Установка баланса громкости.....   | 33 |
| Установка точки подключения гитары COSM.....                                   | 34 |
| Смешивание двух тонов (MIXER).....   | 35 |

|   |    |
|---|----|
| Установка громкости и панорамы для каждого канала.....  | 35 |
| Установка баланса смешивания звукового сигнала .....  | 35 |
| Установка задержки и реверберации (DELAY/REVERB) .....  | 35 |
| Использование динамики звукоизвлечения для управления<br>смешиванием звука в двух каналах (DYNAMIC) ..... | 36 |
| Установка общего уровня громкости патча (PATCH LEVEL) .....   | 36 |
| Регулировка общего тона патча (TOTAL EQ) .....  | 36 |
| Установка выходного сигнала и его уровня (OUTPUT) .....   | 37 |
| Присвоение патчу названия (PATCH NAME) .....  | 37 |
| Сохранение патча (WRITE) .....  | 38 |

## **Глава 3 Создание ваших собственных типов эффектов (CUSTOMIZE) ..... 39**

|  |    |
|--|----|
| Реконфигурация передусилителя .....        | 39 |
| Реконфигурация динамика .....              | 40 |
| Реконфигурация овердрайва/дисторшена ..... | 40 |
| Реконфигурация педали Wah.....             | 41 |

## **Глава 4 Общие установки устройства (SYSTEM)..... 42**

|   |    |
|---|----|
| Ввод установок селекторного звукоснимателя .....  | 42 |
| Выбор установок.....  | 42 |
| Название установок GK (GK NAME) .....   | 42 |
| Выбор типа селекторного звукоснимателя .....  | 43 |
| Выбор мензуры гитары.....   | 43 |
| Соединение фаз селекторного и обычного звукоснимателей .....  | 43 |
| Установка указания (direction) селекторного звукоснимателя.....   | 43 |
| Установка переключателя DOWN/S1, UP/S2.....   | 44 |
| Установка расстояния между звукоснимателем и бриджем (PICKUP ФBRIDGE).....  | 44 |
| Настройка чувствительности каждой струны.....   | 45 |
| Установка использования селекторного звукоснимателя (GK CONNCT) .....   | 45 |
| Использование разных установок гитары в каждом патче (SET MODE) .....   | 46 |
| Установка функции регулятора громкости GK и переключателей<br>DOWN/S1, UP/S2 (GK FUNC).....   | 46 |
| Регулировка общего тона в зависимости от окружения (GLOBAL/OUTPUT SELECT) .....   | 46 |
| Выбор установок.....  | 46 |
| Присвоение названий установкам (GLOBAL NAME) .....  | 47 |
| Установка типов подключаемых устройств (OUTPUT SELECT).....   | 47 |
| Установка общего тона (GLOBAL EQ).....  | 48 |
| Установка общего эффекта подавителя шума (Total NS) .....   | 48 |
| Установка общего уровня реверберации (Total REVERB) .....   | 49 |
| Установка выходного сигнала из разъема SUB OUT (SUB OUT LEVEL) .....  | 49 |
| Установка регулятора и переключателя GK VOLUME и функции педали<br>(SYSTEM CONTROL ASSIGN) .....  | 49 |
| Передача величин, заданных с помощью внешней педали,<br>регулятора GK VOLUME или другого контроллера при вызове патчей<br>(ASSIGN HOLD) ..... | 50 |
| Ограничение количества патчей, которые можно выбрать (PATCH EXTENT) .....   | 50 |
| Регулировка контрастности изображения на экране .....   | 51 |
| Установка выходного сигнала и его уровня (SYSTEM OUTPUT) .....  | 51 |

## **Глава 5 Использование VG-99 с FC-300 ..... 52**

|  |    |
|--|----|
| Подключение с помощью соединителя RRC2 IN.....               | 52 |
| Установки, связанные с FC-300.....                           | 52 |
| Установки для управления FC-300 .....                        | 52 |
| Установка работы во время переключения патчей.....           | 53 |
| Активизация тюнера VG-99 с помощью FC-300 (QUICK TUNER)..... | 53 |
| Установка функции Amp Control на FC-300.....                 | 54 |

|  |           |
|--|-----------|
| <b>Глава 6 Использование MIDI .....</b>  | <b>55</b> |
| О MIDI .....   | 55        |
| Что можно делать, используя MIDI .....   | 55        |
| Главные типы сообщений MIDI, поддерживаемые VG-99 .....  | 56        |
| Карта MIDI реализации .....  | 57        |
| Обмен MIDI-сообщениями .....   | 57        |
| О каналах MIDI .....   | 57        |
| Сообщения Bank Select и Program Change .....   | 58        |
| Установка функций, связанных с MIDI .....  | 58        |
| Синхронизация с функцией MIDI CLOCK из внешнего устройства .....                                 | 64        |
| Игра на внешнем синтезаторном звуковом модуле (GUITAR TO MIDI) .....                             | 64        |
| Установка функции GUITAR TO MIDI (системные параметры) .....                                     | 64        |
| Установка функции GUITAR TO MIDI (патчевые параметры) .....                                      | 67        |
| <b>Глава 7 Использование VG-99, подключенного к компьютеру через USB .....</b>                   | <b>71</b> |
| Перед использованием USB-подключения .....   | 71        |
| Выбор режима драйвера .....  | 72        |
| Установка функций USB .....  | 73        |
| Установка входа и выхода цифрового аудиосигнала .....  | 73        |
| Установка Direct Monitor .....   | 74        |
| Запись выходного сигнала VG-99 с помощью компьютера .....  | 75        |
| Использование VG-99 для добавления эффектов к звуку, воспроизводимому с помощью компьютера ..... | 75        |
| <b>Глава 8 Другие функции .....</b>  | <b>76</b> |
| Изменение тона в реальном времени с помощью контроллеров D Beam и Ribbon .....                   | 76        |
| Регулировка контроллера D Beam (CALIBRATION) .....   | 76        |
| Выключение контроллера D Beam (DISABLE) .....  | 77        |
| Управление звуками вручную или с помощью гитарного грифа (контроллер D Beam) .....               | 77        |
| Регулировка контроллера Ribbon (CALIBRATION) .....   | 78        |
| Управление звуками движением пальца (контроллер Ribbon) .....                                    | 79        |
| Удерживание звуков на протяжении длительных промежутков времени (FREEZE) .....                   | 79        |
| Изменение питча (высоты) с помощью ручки тремоло (T-ARM) .....                                   | 80        |
| Добавление к звуку оттенка (FILTER) .....  | 81        |
| Изменение звуков с помощью ручек регуляторов во время игры (DIRECT EDIT) .....                   | 82        |
| Использование переключателей, педалей и MIDI для управления звуками (CONTROL ASSIGN) .....       | 82        |
| Вызов любимых патчей одним нажатием кнопки (DIRECT PATCH) .....                                  | 86        |
| Установка DIRECT PATCH .....   | 86        |
| Управление патчами .....   | 87        |
| Копирование выбранного патча в другой (PATCH COPY) .....   | 87        |
| Замена выбранного патча другим (PATCH EXCHANGE) .....  | 87        |
| Инициализация пользовательских патчей (PATCH INITIALIZE) .....                                   | 88        |
| Копирование установок из канала А в канал В и наоборот (A/B COPY) .....                          | 88        |
| Замена установок канала А установками канала В и наоборот (A/B Exchange) .....                   | 88        |
| Частичное копирование параметров в выбранный патч (MODULE COPY) .....                            | 89        |
| Частичная инициализация параметров патча (MODULE INITIALIZE) .....                               | 89        |
| Разделение патчей на группы (CATEGORY) .....   | 90        |
| Использование функции CATEGORY для вызова патчей .....   | 90        |
| Установка категорий патча .....  | 90        |
| Присвоение названий пользовательским категориям (CATEGORY NAME) .....                            | 91        |
| Индивидуальное сохранение любимых установок (FAVORITE SETTINGS) .....                            | 91        |
| Что такое Любимые Установки? .....   | 91        |
| Вызов любимых установок .....  | 92        |
| Изменение установок тона .....   | 92        |

|  |            |
|--|------------|
| Сохранение измененных тонов .....  | 93         |
| Присвоение названий любимым установкам (FAVORITE NAME) .....                           | 94         |
| Поиск патчей с одинаковыми любимыми установками .....                                  | 94         |
| Активация виртуальной педали экспрессии на начале работы (Internal Pedal System) ..... | 95         |
| Внешняя педаль .....   | 95         |
| Педаль Wave .....  | 95         |
| Управление видеоизображениями с помощью вашей гитары (V-LINK) .....                    | 96         |
| Что такое V-LINK? .....  | 96         |
| Подключение устройства, совместимого с V-LINK .....                                    | 96         |
| Включение и выключение функции V-LINK .....  | 96         |
| Настройка функции V-LINK .....   | 97         |
| Использование VG-99 на стойке .....  | 98         |
| Использование VG-99, установленного в рэк .....  | 99         |
| Возвращение устройства VG-99 к исходным заводским установкам (FACTORY RESET) .....     | 100        |
| <b>Розділ 9 Справочник по параметрам .....</b>   | <b>101</b> |
| COSM GUITAR .....  | 101        |
| Список типов моделирования .....   | 101        |
| ALTERNATE TUNING .....   | 116        |
| POLY FX (Poly Effect) .....  | 116        |
| FX (Effects) .....   | 118        |
| Использование HOLD (Hold Delay) .....  | 125        |
| PHASER .....   | 127        |
| FLANGER .....  | 128        |
| TREML (Тремоло) .....  | 128        |
| PAN .....  | 128        |
| T. WAH (Touch Wah) .....   | 129        |
| AUTO WAH .....   | 129        |
| OCTAVE .....   | 129        |
| PITCH SHIFT (Pitch Shifter) .....  | 130        |
| HARMONIST .....  | 130        |
| Создание гармонических звукорядов (Пользовательский звукоряд) .....                    | 131        |
| PEDAL BEND .....   | 132        |
| 2x2 CHORUS .....   | 132        |
| ROTARY .....   | 133        |
| UNI-V .....  | 133        |
| VIB (Вибрато) .....  | 133        |
| SLICER .....   | 134        |
| HUMANIZER .....  | 134        |
| SLOW GEAR .....  | 135        |
| DEFRET .....   | 135        |
| FEEDBACKER .....   | 135        |
| RING MOD (Ring Modulator) .....  | 136        |
| ANTI FB (Anti-feedback) .....  | 136        |
| ADV.COMP (Advanced Compressor) .....   | 136        |
| LIMITR (Лимитер) .....   | 137        |
| SUB EQ (Sub equalizer) .....   | 137        |
| SUB DELAY (Sub Delay) .....  | 138        |
| COSM AMP .....   | 140        |
| MIXER .....  | 146        |
| MIXER A, B (MIXER CHANNEL A, B) .....  | 146        |
| PATCH LEVEL .....  | 146        |
| TOTAL EQ .....   | 146        |
| OUTPUT .....   | 147        |
| DELAY .....  | 148        |
| MASTER .....   | 150        |



|   |            |
|---|------------|
| GK VOL (GK Volume).....   | 150        |
| GK S1, S2 (DOWN/S1, UP/S2 Switch).....                          | 150        |
| PANEL CTL1/CTL2 (Control Button 1/2).....                       | 151        |
| D BEAM .....  | 151        |
| RIBBON.....   | 153        |
| EXP PEDAL (Педадь экспрессии).....                              | 154        |
| CTL3, CTL4 (Control3, Control4).....                            | 154        |
| FC-300 CONTROL.....   | 155        |
| ASSIGN 1-16 .....   | 155        |
| DIRECT EDIT F1 -F6 .....  | 156        |
| GUITAR TO MIDI .....  | 164        |
| SYSTEM.....   | 166        |
| Параметры, которые можно назначить для разных контроллеров..... | 168        |
| V-LINK PATCH .....  | 174        |
| V-LINK SYSTEM.....  | 176        |
| GLOBAL .....  | 177        |
| TUNER .....   | 178        |
| <b>Глава 10 Приложения .....</b>                                | <b>179</b> |
| Карта MIDI-реализации.....                                      | 179        |
| Прохождение сигнала .....                                       | 183        |
| Технические характеристики.....                                 | 184        |
| VG-99: V-Guitar System.....                                     | 184        |
| VG-99 требования к программному обеспечению.....                | 185        |
| Для Windows.....  | 185        |
| Для Macintosh .....   | 185        |
| Сообщения об ошибке системы.....                                | 186        |
| Устранение неисправностей.....                                  | 186        |
| Проблемы со звуком .....  | 186        |
| Другие проблемы .....   | 188        |
| Указатель .....   | 189        |

# Главные характеристики

## Самая новая система гитарного моделирования дает неограниченные возможности для создания звука

VG-99 - это самая передовая технологии COSM от Roland, основывающаяся на системах гитарного моделирования. С продвинутым программным обеспечением, которое поддерживают самые последние ЦОС-микросхемы, этот инструмент также имеет большой высококонтрастный ЖК-дисплей, высококачественные АЦ/ЦА преобразователи, сбалансированные XLR-соединители, цифровые соединители, USB-соединитель и другие характеристики, которые вместе составляют действительно профессиональную систему.

### Что такое COSM (Composite Object Sound Modeling)

Моделирование сложного звукового объекта, или сокращенно COSM, новая и мощная технология Roland, используемая для воссоздания в цифровом виде звука классических музыкальных инструментов и эффектов. COSM анализирует множество факторов, которые формируют первоначальный звук (включая электрические и физические характеристики), и создает цифровую модель, которая точно воспроизводит оригинал.

## Две полноценные системы создания звука

В VG-99 предусмотрено 2 отдельные гитарные системы и системы усилителя COSM.

Вы можете использовать два разных типа моделированных гитар одновременно и создавать разные звучания усилителя для использования с каждой гитарой. Более того, VG-99 оснащен двумя системами с большим выбором эффектов BOSS, включая эффекты COSM. Все это позволяет достигать идеальной обработки звучания каждой отдельной гитары.

## С инфракрасным D-Beat контроллером, Ribbon-контроллером и другими контроллерами в реальном времени

Теперь VG-99 предоставляет новые и прежде невообразимые формы музыкального выражения, включая новые способы использования гитарного грифа и ваших собственных рук. Кроме того, вы также можете подключить педали экспрессии и контрольные переключатели, как и в предыдущих системах V-guitar.

## Консольная конструкция предоставляет широкий выбор использования в разных условиях

VG-99 можно установить разными способами в зависимости от

потребностей пользователя - как настольное устройство для записи или при использовании с компьютером, установить на стойке (опциональной) непосредственно исполнителем или же разместить в рэк, используя адаптер для крепления в рэк (опциональный).

## Используйте с FC-300, чтобы создать идеальную систему "живого" звука

Подключение к VG-99 ножного MIDI-контроллера Roland FC-300 (опционального) позволяет переключать тона и выполнять другие задания с помощью педалей FC-300, оставляя ваши руки свободными. Эти устройства также имеют соединитель RRC2, позволяющий подключать FC-300 к VG-99 с помощью одного кабеля. Эта функция RRC2 позволяет осуществлять двухстороннюю передачу информации между устройствами, в дальнейшем выполняя функцию источника питания FC-300 и, таким образом, сокращая количество кабелей, используемых для подключения устройств.

## Имеет функцию конверсии питча/MIDI

С помощью VG-99 можно конвертировать и выводить данные гитарного исполнения в качестве MIDI-информации, что позволит подключать звуковой модуль синтезатора или похожее устройство и использовать установку гитарного синтезатора.

## Функция V-LINK

Эта функция позволяет использовать данные исполнения и операции педалей для управления видеоизображением.

### V-LINK

V-LINK - это функция, позволяющая одновременно воспроизводить музыку и изображения. Используя MIDI для подключения двух или более устройств, совместимых с функцией V-LINK, вы можете наслаждаться широким диапазоном визуальных эффектов, привязанных к выразительным элементам музыкального произведения.

# Названия элементов управления и их предназначение

## Верхняя панель



### 1. D Beam

Включает и выключает D Beam. Вы можете добавлять разные эффекты к вашим звукам, движением руки или гитарного грифа в диапазоне действия инфракрасного луча (стр. 76).

- Кнопка **PITCH**.  
Кроме изменения питча гитары, данная кнопка может быть использована для функции Freeze, непрерывно удерживающей гитарный тон.
- Кнопка **FILTER**  
Изменяет гитарный тон.
- Кнопка **ASSIGNABLE**  
Используется для назначения разных параметров и функций для контроллера D-Beam и изменения тона в реальном времени.

### 2. ЖК-дисплей

Тут отображается различная информация относительно VG-99.

### 3. Лимб PATCH/VALUE.

Переключает патчи и изменяет величины установок.

### 4. Кнопка CATEGORY.

Используется для выбора и изменения категорий.

### 5. Ручка регулятора FUNCTION.

Изменяет значения установок для параметров, указанных на ЖК-дисплее.

### 6. Кнопки FUNCTION.

Выбирает параметры, указанные на ЖК-дисплее.

### 7. Кнопка ALTERNATE TUNING.

Устанавливает функцию Alternate Tuning (стр. 26).

### 8. Кнопки MODELING TYPE.

Устанавливают тип COSM-гитары и тон (стр. 25)

### 9. Кнопки POLY FX (полиэффекты).

Устанавливает полиэффекты (стр. 31)

### 10. Кнопки FX (эффекты).

Устанавливают эффекты (стр. 31)

### 11. Кнопки COSM AMP.

Используются для создания установок для усилителя COSM (стр. 30)

### 12. Кнопки MIXER.

Используются для установок микшера (стр. 35).

### 13. Кнопка DELAY/REVERB.

Используется для создания установок задержки и реверберации секции смешивателя (стр. 35).

### 14. Кнопка DYNAMIC.

Используется для установок динамики звукоизвлечения (стр. 36).

## 15. Ручка регулятора BALANCE

Устанавливает баланс смешивания звука (стр. 35).

## 16. Кнопка Chain.

Используется для создания установок эффекта и очередности подключения COSM-гитары/усилителя (стр. 34).

## 17. Кнопка CONTROL ASSIGN.

Устанавливают функции, назначенные для педалей и переключателей (стр. 82).

## 18. Кнопка NAME/KEY/BPM.

Используется для назначения патчам названий, темпа и тональности для композиций, которые будут воспроизводиться (стр. 32).

## 19. Ручка регулятора PATCH LEVEL.

Регулирует громкость патча.

## 20. Кнопка V-LINK.

Включает и выключает функцию V-LINK (стр. 96)

## 21. Кнопки DIRECT PATCH.

Используйте для мгновенного вызова патчей, назначенных для этих кнопок (стр. 86)

## 22. Кнопки CONTROL.

С помощью этих кнопок можно регулировать и управлять разными функциями (стр. 82).

## 23. Кнопка EXIT.

Используется для возврата предыдущих экранов и отмены действий.

## 24. Кнопка WRITE.

Используется для хранения установок в патчах и выполнения действий (стр. 38) (стр. 87).

## 25. Кнопки PAGE.

Переключает экраны, отображаемые на ЖК-дисплее.

## 26. Кнопка GUITAR TO MIDI.

Устанавливает функцию GUITAR TO MIDI (функция, преобразовывающая звук игры на гитаре в MIDI-сигналы) (стр. 64).

## 27. Кнопка SYSTEM

Используется для создания установок, связанных с режимом работы VG-99 (стр. 42).

## 28. Кнопка GLOBAL.

Устанавливает функцию GLOBAL (которая влияет на тон всех патчей) (стр. 46)

## 29. Кнопка TUNER.

Включает функцию настройки гитары (стр. 22).

## 30. RIBBON CONTROLLER

Позволяет менять тон движениям пальца по ленте (стр. 77).

Можно включать и выключать много эффектов непосредственно с помощью этих трех кнопок.

- Кнопка PITCH.  
Меняет питч гитары.
- Кнопка FILTER.  
Меняет ясность звука.
- Кнопка ASSIGNABLE.

Используется для назначения разных параметров и функций для ribbon-контроллера и изменения тона в реальном времени (стр. 82).

## 31. Соединитель GK IN.

Подключите сюда GK-кабель.

## 32. Включатель POWER.

Включает и выключает питание (стр. 18) (стр. 24).

## 33. Ручка регулятора OUTPUT LEVEL.

Регулирует уровень громкости для разъемов MAIN OUT и разъема для наушников.

## Задняя панель



### 1. Слот безопасности ( )

Подключите имеющийся в продаже кабель защиты от кражи.

<http://www.kensington.com/>

### 2. Разъем GUITAR INPUT.

Используйте этот разъем для подключения обычной гитары.

### 3. Разъем GUITAR OUTPUT.

С его помощью воспроизводится звучание обычных гитар, к которым подключен звукозаписывающий GK-3, и неизменные сигналы из разъема GUITAR INPUT.

### 4. Соединители L, R SUB OUT.

В этих балансных выходах используются XLR-соединители.

\* На соединители SUB OUT L и R не влияют установки ручки регулятора OUTPUT LEVEL; выходной сигнал постоянный при фиксированном уровне громкости (+4 dBu).

### 5. Переключатель GND LIFT.

Вы можете отключить штырь №1 соединителей SUB OUTPUT от заземления VG-99.

Переключите в положение LIFT, если заземляющий контур создает жужжание или шум. Обычно этот переключатель установлен на GND.

### 6. Разъемы MAIN OUT L/MONO, R

Это небалансные выходы phone. Используйте их для подключения усилителей, микшеров и подобного оборудования.

### 7. Разъем PHONES.

Сюда подключаются наушники.

### 8. Соединитель DIGITAL OUT.

Передаёт цифровые аудиосигналы. (стр. 37) (стр. 147).

### 9. Разъем EXP PEDAL (ПЕДАЛЬ ЭКСПРЕССИИ).

Сюда подключается опциональная педаль экспрессии (например, Roland EV-5) (стр. 16).

Во время производства VG-99 настраивается таким образом, что педаль автоматически выполняет функцию ножного регулятора громкости.

### 10. Разъем CTL3,4 (CONTROL 3,4)

Здесь подключается опциональный педальный переключатель (например, FS-6) (стр. 16).

\* При производстве этому разъему присваивается функции "на один патч вперед/на один патч назад".

### 11. Соединитель USB

С помощью USB-кабеля подключите компьютер к этому соединителю и производите обмен данными между VG-99 и компьютером (стр. 71),

### 12. Соединитель RRC2 IN.

Для подключения контроллера FC-300 (опционального). Этот соединитель дает питание FC-300 и обеспечивает двустороннюю связь между ними (стр. 52).

\* Соединитель RRC2 предназначен специально для FC-300. Он не может использоваться с другими устройствами.

### 13. Соединитель MIDI OUT, IN.

Подключите сюда внешнее MIDI-устройство для передачи и приема MIDI-сообщений (стр. 58).

### 14. Разъем DC IN (AC-адаптер).

Сюда подключается прилагаемый AC-адаптер.

Чтобы предотвратить нанесение ущерба VG-99, убедитесь, что вами не используется AC-адаптер, отличающийся от прилагаемого к VG-99.

\* Отключение AC-адаптера во время использования VG-99 может привести к повреждению важных данных.

## Установка селекторного звукоснимателя

Сначала установите селекторный звукосниматель GK-3 (опциональный) на используемую гитару. Инструкции об установке - в руководстве пользователя GK-3.

### NOTE

GK-3 не может использоваться со следующими гитарами (звукосниматель не будет функционировать должным образом даже при правильной установке):

- 12-струнными гитарами, электрическими стальными гитарами и шестиструнными гитарами.
- Гитарами с нейлоновыми или жильными струнами и гитарами, в которых используются любые нестальные струны.
- Бас-гитарами.
- Другими гитарами, чья конструкция не предоставляет достаточно пространства для правильного подключения GK-3.

### О регуляторе громкости GK Volume Control звукоснимателя GK-3.

С помощью VG-99 можно назначать различные функции для регулятора громкости GK звукоснимателя GK-3 (стр. 82).

Вы не сможете регулировать громкость VG-99 с помощью регулятора GK, если на регулятор громкости GK назначен другой параметр.

### О переключателях GK-3.

Поскольку VG-99 позволяет установить баланс громкости COSM-гитары и обычной гитары в каждом индивидуальном патче, рекомендуется сделать MIX основной функцией для выбора переключателей. Кроме того, примите во внимание, если для регулятора громкости GK в качестве функции назначен другой параметр, переключатель звукоснимателя перестанет функционировать нормально.

## Перед подключением

Чтобы начать работу с VG-99, сначала установите следующие устройства:

- гитару, на которой установлен звукосниматель GK-3 или гитару со встроенной функцией GK.
- Гитарный усилитель/динамик или наушники.

Работу с данной гитарной системой можно сделать еще более удобной, используя следующие устройства:

- Ножной MIDI-контроллер (Roland FC-300; опциональный)
- Педаль экспрессии (Roland EV-5 или BOSS FV-500L/500H с помощью соединительного кабеля (стереоразъем 1/4" phone - стереоразъем 1/4" phone); опциональный).
- Педальный переключатель (BOSS FS-5U или FS-6; опциональный).



- \* Чтобы не допустить сбоя в функционировании или повреждения динамиков или других устройств, всегда сбавляйте громкость и выключайте питание всех устройств перед выполнением подключений.
- \* Данный инструмент имеет балансные разъемы (TRS=CTL3.4; XLR=SUB OUT). Коммутационные схемы для этих разъемов указаны ниже. Совершайте подключения, предварительно проверив коммутационные схемы другого оборудования, которое вы намереваетесь подключить.

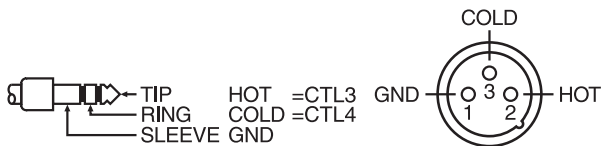

- \* ? Чтобы предотвратить случайное нарушение энергоснабжения вашего устройства (например, непреднамеренное выдергивание шнура из розетки) и избежать нежелательной нагрузки на разъем AC Adaptor, намотайте шнур питания на крюк, как указано на иллюстрации.

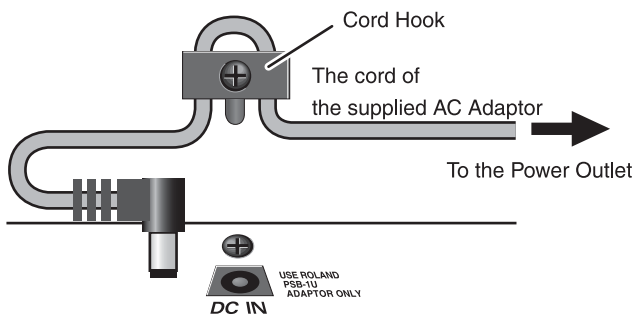

- \* Используйте только указанную педаль экспрессии (Roland EV-5, BOSS FS-500L/500H с соединительным кабелем - стереоразъем 1/4" phone : стереоразъем 1/4" phone - приобретается отдельно). Подключая другие педали соединения, вы рискуете нанести ущерб устройству.

- \* В зависимости от особенностей определенной настройки, вы можете испытывать дискомфорт или ощущать, что при касании к поверхности устройства, подключенного микрофона или металлическим частям гитар, по рукам у вас будто проползают мурашки. Это является результатом действия слабого разряда, который абсолютно безвреден. Но, если вас это беспокоит, подключите зажим заземления (см. рис) к внешнему заземлению. Когда устройство заземлено, может возникнуть легкий фоновый шум, в зависимости от особенности установки. Если вы не уверены в том, как производить заземление, свяжитесь с представителями ближайшего сервисного центра Roland или уполномоченным дистрибьютором Roland, как указано на странице "Информация".



### Места, непредназначенные для совершения подключений

- Вблизи водопроводных труб (следствием этого может стать шок или электрический удар).
- Вблизи газовых труб (результатом может стать пожар или взрыв).
- Вблизи заземления телефонных линий или громоотвода

(может быть опасным при возникновении грома или молний).

- При использовании кабелей соединения, которые содержат резисторы, уровень громкости оборудования, подключенного к разьему GUITAR INPUT, может быть низким. Если это действительно так, используйте кабели соединения, не содержащие резисторы.
- \* Не подключайте другого соединителя, кроме RRC2 OUT устройства FC-300 к соединителю RRC2 IN VG-99. Подключение к локальной сети или к другим устройствам, в которых используются модульные джеки того же размера и формы (RJ45), может привести к повреждению VG-99 и/или подключенного устройства.
- \* При использовании имеющегося в продаже Ethernet-кабеля в качестве соединительного кабеля RRC2, убедитесь, что он отвечает следующим техническим характеристикам:
  - Категория 5 (Cat5) или выше
  - Максимальная длина 15 метров
  - Кабель, предназначенных для прямых подключений.
- \* Ethernet-кабель не должен поддаваться действию нагрузки или физическим ударам.
- \* Осторожно подключите кабель RRC2, направляя соединитель вовнутрь пока он полностью не окажется в соединителе RRC2 IN.
- \* Когда выходной сигнал является монофоническим, подключайте кабель только к разьему MAIN OUT L/MONO.
- \* Нельзя использовать функции COSM GUITAR и POLY FX, если входной сигнал идет через GUITAR IN. Встроенные эффекты, технологии COSM AMP, MIXER и другие установки полностью можно использовать в двух каналах.
- \* При подключении к разьему EXP PEDAL педали экспрессии, используйте данную педаль на минимальном уровне громкости (положение MIN).
- \* При подключении к разьему CTL3/4 педального переключателя FS-6 (опционального), установите переключатели MODE и POLARITY, как указано ниже.

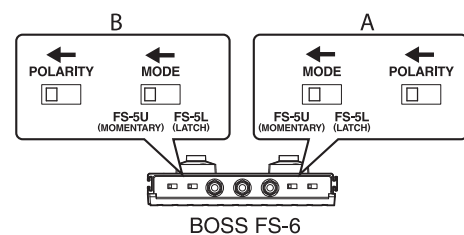

- \* При подключении к разьему CTL3/4 педального переключателя FS-5U (опционального), установите переключатель POLARITY, как указано ниже.





\* Вы можете подключать два педальных переключателя FS-5U, используя специальный соединительный кабель Roland PCS-31 (опциональный).

\* Когда к разъему CTL3,4 с помощью опционального соединительного кабеля (стереоразъем 1/4" phone - стереоразъем 1/4" phone) подключен переключатель FC-6, педальный переключатель B функционирует согласно установкам CONTROL 3, а педальный переключатель A - согласно установкам CONTROL 4.

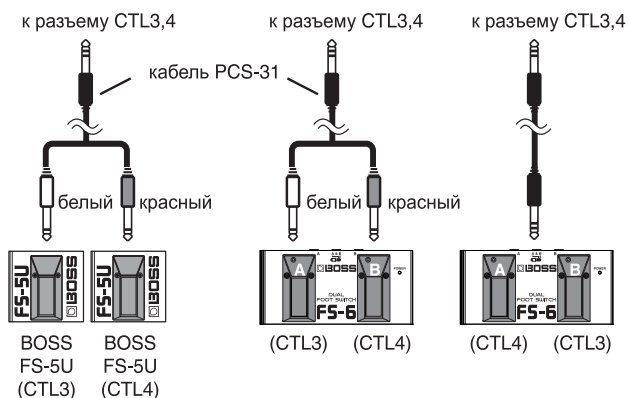

cf.

- При использовании VG-99 с педалью экспрессии, подключенной к разъему EXP PEDAL, произведите установки, описанные на странице 154.
- При использовании VG-99 с педальным переключателем, подключенным к разъему CTL3/4, произведите установки, описанные на странице 154.

## Включение питания

После совершения подключений (стр. 16), включите питание на разных устройствах в указанном порядке. Включая устройства в неправильном порядке, вы рискуете нанести ущерб динамикам и другим устройствам.

- Это устройство оснащено схемой защиты. Необходим короткий промежуток времени (несколько секунд) после включения питания, чтобы устройство начало функционировать в нормальном режиме.
- Всегда проверяйте, выключена ли громкость перед тем, как включить питание. Даже если громкость полностью убавлена, а питание включено, можно услышать определенный звук, но это нормально и не является сбоем в функционировании устройства.

\* Включение устройств в неправильном порядке может привести к повреждению динамиков и других устройств.

### 1. Включите кнопку POWER на верхней панели VG-99.

Дисплей становится таким, как указано ниже, и через несколько секунд VG-99 готов для работы в нормальном режиме. Этот экран называется "Play Screen".

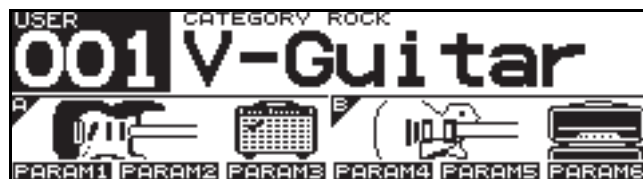

Если не указано специальное примечание, описанные в этом руководстве действия выполняются на отображаемом экране Play.

\* Когда питание VG-99 включено, то на дисплее отображается последний выбранный перед предыдущим выключением питания патч.

\* Объяснения в этом руководстве включают иллюстрации, изображающие то, что должно отображаться на дисплее. Однако, примите во внимание, что ваше устройство может включать более новую, усовершенствованную версию системы (например, новые звуки), поэтому отображаемое на дисплее может не совпадать с тем, что указано в руководстве.

### 2. Включите питание гитарного усилителя или микшера.

\* Добавьте громкость на усилителе только после включения всех устройств.

## Об экране Play

У VG-99 есть разные варианты экрана Play Screen, каждый из которых отображает информацию о текущем состоянии VG-99. Переключать информацию, отображаемую на экране Play можно с помощью кнопок PAGE [◀] и [▶].

### Экран 1:

Первые девять символов названия патча отображаются большим шрифтом; также показаны значки гитар и усилителей в обоих каналах.



### Экран 2:

Отображаются все шестнадцать символов названия патча.



### Экран 3:

Отображаются используемые эффекты, а также последовательность их подключения (CHAIN) в обоих каналах.



### Экран 4:

На экране показаны индикации струн GK IN 1-6, обычного звукоснимателя, уровней MAIN OUT, SUB OUT.

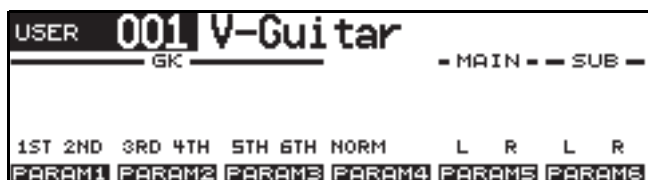

#### TIP

Назначая параметры на регуляторы F1-F6, как описано в разделе "Изменение звуков с помощью ручек регуляторов во время игры (DIRECT EDIT)" (стр. 82), можно использовать эти регуляторы для управления значениями в режиме экрана Play. Кроме того, можно отображать всплывающее меню для назначенных параметров и их значения, нажимая кнопки [F1]-[F6].

## Об информации на дисплее (основные операции)

На некоторых экранах могут содержаться параметры, охватывающие несколько страниц. Номер страницы указывается в верхнем правом углу экрана.

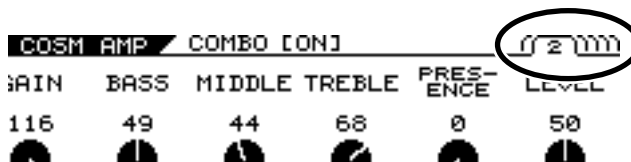

1. Используйте кнопки PAGE [◀] [▶] для переключения страниц.
2. С помощью кнопок [F1]-[F6] или ручек регуляторов F1-F6 измените значения.

#### TIP

Нажатие кнопки FUNCTION с появлением SET\*\* в нижней части экрана устанавливает соответствующую функцию на указанное значение \*\*.



## Регулировка громкости

С помощью ручки регулятора OUTPUT LEVEL установите громкость на необходимый уровень.



- \* Выходной сигнал из соединителя SUB OUT (типа XLR) останется стабильным, независимо от установок ручки регулятора OUTPUT LEVEL.
- \* Уровень громкости можно регулировать, назначив эту функцию на педаль экспрессии или регулятор громкости GK звукоснимателя GK-3. Более подробная информация - в разделе "Использование переключателей, педалей и MIDI для управления звуками (CONTROL ASSIGN)" (стр. 82).

## Установка устройства (усилителя), подключенного к MAIN OUTPUT (Выбор выхода)

Воспользуйтесь этой процедурой, чтобы установить тип устройства, подключенного к разъемам MAIN OUT.

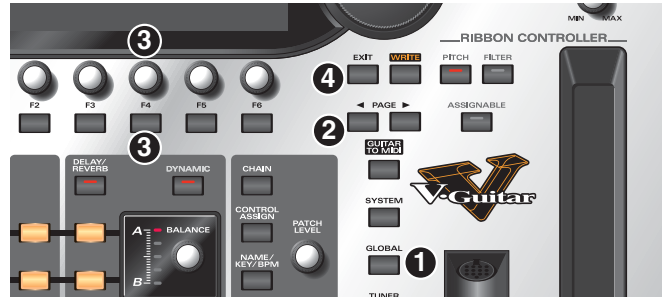

### 1. Нажмите [GLOBAL].

Отображается экран Global.



### 2. Нажмите PAGE [◀], чтобы перейти на страницу 1.

### 3. Нажмите [F4] (SELECT) или с помощью регулятора F4, чтобы установить тип устройства, подключаемого к разъемам MAIN OUT.

| Значение      | Объяснение  |
|---------------|---|
| JC-120        | Используйте эту установку при подключении гитарного усилителя Roland JC-120   |
| SMALL AMP     | Используйте эту установку при подключении к малому усилителю.   |
| COMBO AMP     | Используйте эту установку при подключении к гитарному входу комбоусилителя, любого, кроме JC-120 (в котором усилитель и динамик или динамики объединены в одной системе).<br>* В зависимости от используемого гитарного усилителя, вы можете добиться хороших результатов с установкой JC-120 |
| STACK AMP     | Используйте эту установку при подключении к гитарному входу гитарного усилителя стекового типа (в котором усилитель и динамик или динамики отделены друг от друга).   |
| JC-120 Return | Используйте эту установку при подключении к разъему RETURN JC-120.  |
| COMBO Return  | Используйте эту установку при подключении к разъему RETURN комбоусилителя.  |
| STACK Return  | Используйте эту установку при подключении к разъему RETURN стекового усилителя или к разъему INPUT установленного в рэк усилителя мощности.   |
| LINE/PHONES   | Примените эту установку, когда используете наушники или при подключении к мультитрассовому рекордеру для записи.  |

### 4. Нажмите [EXIT], чтобы вернуться к экрану Play.

## Ввод установок селекторного звукоснимателя (Установки GK)

Звуковые характеристики VG-99 значительно отличаются в зависимости от того, как установлен звукосниматель. Для обеспечения нормальных условий и оптимального звучания убедитесь в том, что сделанные установки касаются звукоснимателя (установки GK). С соответствующими установками VG-99 будет работать при оптимальных условиях.

\* Информация о параметрах, не описанных в этой главе, - в разделе "Установки GK" (стр. 166).

### МЕМО

При использовании с VG-99 более одной гитары, установки для каждой гитары можно сохранять отдельно.

### NOTE

Установки GK очень важны, чтобы тоны VG-99 звучали хорошо. Убедитесь в том, что значения установок введены правильно.

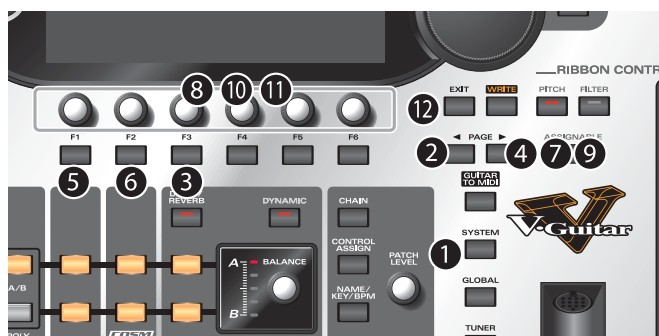

1. Нажмите [SYSTEM].  
Отображается экран System



2. Нажмите PAGE [◀], чтобы перейти на страницу 1.
3. Нажмите [F3] (GK).  
Отображается экран установок GK.



4. С помощью кнопок PAGE [◀][▶] перейдите к странице 2.

5. Выберите тип звукоснимателя.

С помощью регулятора F1 установите тип звукоснимателя, установленного на гитаре, которую вы используете.

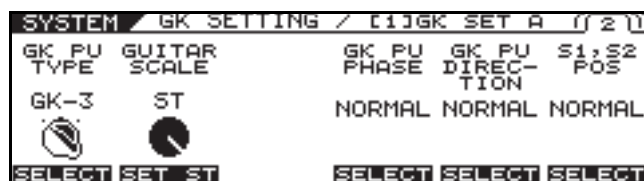

| Установки | Объяснение                |
|-----------|---------------------------|
| GK-3      | Specifies the GK-3.       |
| GK-2A     | Specifies the GK-2A.      |
| PIEZO     | Specifies a piezo pickup. |

\* Пьезозвукосниматель - это тип звукоснимателя, устанавливаемого возле подставки гитары, в конструкции которого используются пьезоэлектрические элементы для улавливания колебаний струн.

6. Установите длину мензуры.

С помощью ручки регулятора F3 установите длину мензуры (расстояние от нижнего до верхнего порожка) используемой вами гитары. Выберите наиболее подходящее значение в диапазоне от 620 до 660 мм. 648 мм соответствует установке ST, 628 - установке LP.

7. С помощью кнопок PAGE [◀][▶] перейдите к странице 3.

8. Введите значения расстояния между звукоснимателем и подставкой.

Установите расстояние между центром звукоснимателя и нижним порожком подставки.



\* При использовании пьезозвукоснимателей эта установка не является необходимой.

9. С помощью кнопок PAGE [◀][▶] перейдите к странице 4.

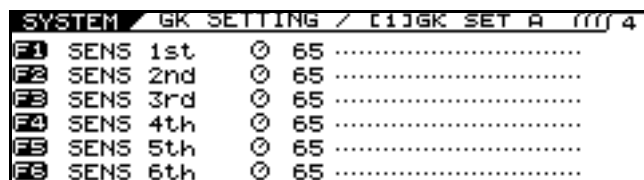

10. С помощью ручек регуляторов F1-F6 установите чувствительность звукоснимателя для каждой струны.

Сначала с максимальной силой, с которой будете играть, ударьте по шестой струне и после этого установите чувствительность с помощью ручки регулятора F1 - показатель чувствительности должен находиться непосредственно перед максимальным уровнем. Таким же способом установите чувствительность с пятой по первую струну.

\* Если показатель чувствительности достигает максимального уровня, значит, уровень чувствительности настроен слишком высоко. Сделайте установку уровня ниже.

\* В зависимости от используемой вами гитары, показатель уровня чувствительности может быть на максимальном уровне, даже если чувствительность установлена на минимум. Если это случилось, отрегулируйте расстояние между звукоснимателем и струнами, чтобы она была немного больше от заданной.

### 11. Проверьте баланс громкости шести струн.

Поиграйте на струнах, начиная с шестой и заканчивая первой, применяя обычную силу звукоизвлечения; если какая-либо из струн звучит громко, уменьшите величину установки чувствительности и продолжайте регулировать, пока разница в громкости звучания струн не станет минимальной.

### 12. Нажмите [EXIT] несколько раз, чтобы вернуться к экрану Play.

\* Производство этих установок необходимо при установке звукоснимателя на новую или другую гитару и при изменении физической высоты звукоснимателя. Если установки произведены правильно, они будут сохранены даже после выключения питания. Поэтому, впоследствии вам не нужно будет каждый раз перед игрой на инструменте производить установки.

cf.

Больше информации о параметрах установок GK в разделе "Установки GK" (стр. 166).

## Настройка гитары (TUNER).

Настройте гитару, используя функцию тюнера VG-99.

\* Для получения от VG-99 наилучшего качества звука, убедитесь в том, что настройка сделана правильно.

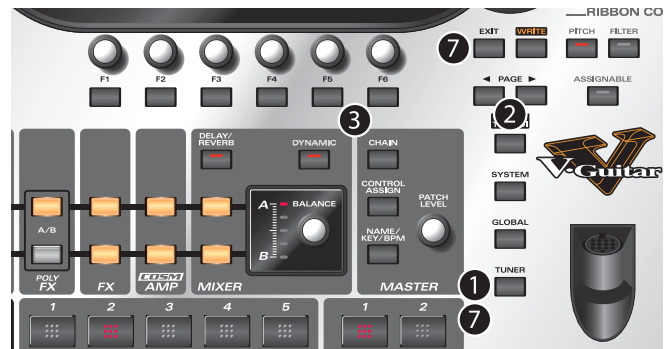

### 1. Нажмите [TUNER].

Включается функция тюнера.

### 2. Установите один из следующих режимов, используя кнопки PAGE [◀] [▶].

| режим настройки | Объяснение   |
|-----------------|--|
| MULTI MODE      | Можно играть и настраивать одновременно шесть струн. |
| SINGLE MODE     | Чтобы настроить струну, нужно играть на этой струне. |

### 3. Нажмите кнопку ([F5] [F6]), соответствующую функции, которую вы хотите настроить, затем с помощью ручек регуляторов выбрать величину установки.

Если вы не хотите менять эти установки, перейдите к шагу 4.

- [F5] (PITCH: 435 Гц-445 Гц)

Устанавливает базовый питч.

\* Согласно заводским установкам этот параметр составляет 440 Гц.

\* Этот базовый питч связан с эффектами, управление которыми совершается с помощью параметра KEY.

#### TERM

#### Что такое базовый питч?

Это частота при A4 ("ля" первой октавы, ноты, воспроизводимой с помощью клавиши A посередине клавиатуры фортепьяно), воспроизводимая инструментом (то есть, фортепьяно), используемым как основа для настройки игры.

- [F6] (MUTE OFF. MUTE on)  
Эта установка определяет наличие выходного сигнала из выходных разъемов во время настройки.

| ТЮНЕР    | Объяснение  |
|----------|---|
| MUTE OFF | Во время настройки есть выходной сигнал.  |
| MUTE ON  | Во время настройки нет выходного сигнала.<br><br>* Согласно заводским установкам тюнер установлен на MUTE ON. |

4. Сыграйте одну ноту, открытую, на настраиваемой струне.
5. Настраивайте струну, пока ее название не отобразится на дисплее.

**При выборе режима MULTI MODE.**

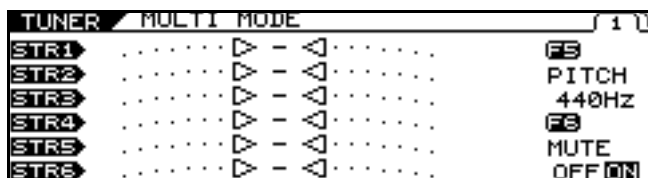

**При выборе режима SINGLE MODE.**

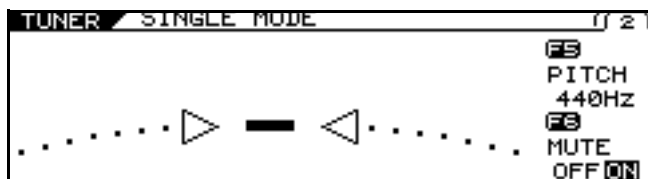

6. Во время настройки проверяйте экран, пока не засветится индикатор.

Повторите шаги 3-5, чтобы настроить все струны.

\* При настройке гитары с ручкой тремоло может оказаться, что при настройке одной струны, другие не настраиваются. Если это случилось, настройте сначала эту струну, пока ее название не отобразится на дисплее, затем продолжайте проводить более точную настройку каждой струны столько раз, сколько потребуется.

7. После окончания настройки нажмите [TUNER] или [EXIT].

Этой процедурой вы завершаете подготовку к игре на инструменте. Теперь вы можете играть.

## Выбор тонов (патчей).

**TERM**

Что такое патч?

В памяти VG-99 может храниться 400 конфигураций установок, связанных с тоном, включая установки технологии COSM-гитары, COSM-усилителя и эффектов. Каждая из этих установок называется патчем. Каждый раз при выборе патча у вас есть возможность мгновенно менять тона.

## О номерах патчей

Номер патчей (номера банков данных) и названия патчей отображаются на экране Play, как указано ниже:

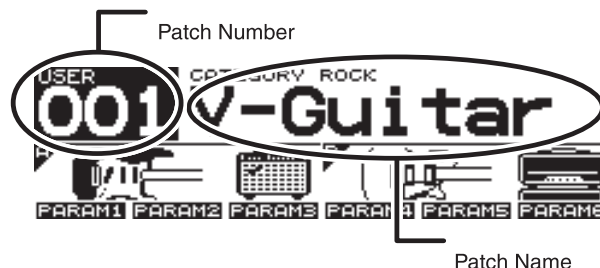

Патчи делятся на пользовательские и пресетные

**Пользовательские патчи.**

Сюда входят 200 запрограммированных заранее патчей. Можно свободно изменять тона и сохранять ваши изменения.

**Пресетные патчи.**

Сюда входят 200 запрограммированных заранее патчей. Хотя можно производить изменения в этих тонах, но их нельзя сохранять в пресетных патчах. Если вы хотите сохранить измененный тон, сохраните его в качестве пользовательского патча.

### Переключение с помощью лимба PATCH/VALUE

Вы можете последовательно переключать патчи с помощью лимба PATCH/VALUE.

- 1. Убедитесь в том, что на экране отображается экран Play.**  
Если отображается другой экран, нажмите несколько раз [EXIT], пока на дисплее не появится экран Play.
- 2. Для переключения патчей поверните лимб PATCH/VALUE.**

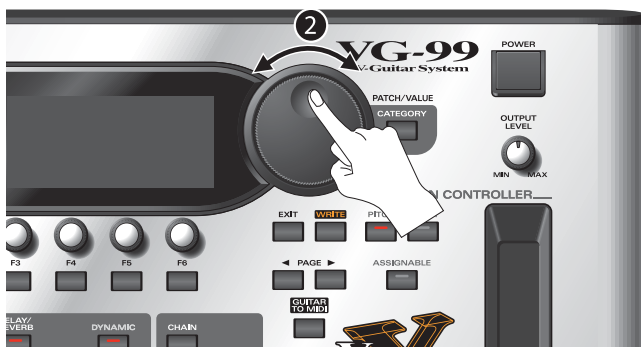

Чтобы выбрать следующий по номеру патч, поверните лимб вправо (по часовой стрелке) или влево (против часовой стрелки), чтобы перейти к предыдущему номеру патча.

### Выключение питания

- 1. Перед выключением питания убедитесь в следующем.**  
Полностью ли выключена громкость VG-99, подключенного усилителя и других устройств?
- 2. Выключите питание гитарного усилителя (усилителя мощности).**
- 3. Нажмите [POWER], чтобы выключить питание VG-99.**



#### NOTE

Во время выключения питания появляется сообщение "NOW SHUTDOWN". В этом случае текущие установки VG-99 сохраняются в памяти. Не отключайте AC-адаптер, пока это сообщение не пропадет

# Глава 2 Создание звуков

Сначала рассмотрим внутреннее устройство VG-99.

## ● Технология COSM-гитар

Для создания различных гитарных тонов можно использовать технологию COSM-моделирования. Доступные звуки включают в себя не только тона электрической и акустической гитар, но также и звуки синтезаторов и других инструментов и даже несуществующих воображаемых гитар. Поскольку созданные звуки основываются на сигналах, отсылаемых GK-3 на каждую индивидуальную струну, система позволяет воспроизводить эти звуки, сохраняя колорит, созданный уникальной техникой игры и воссоздавая все нюансы звучания.

VG-99 позволяет производить установки для двух разных типов COSM-гитар одновременно, давая возможность мгновенно переключаться на звучание двух гитар и создавать звуки, как будто две гитары играют одновременно.

### МЕМО

Вы можете использовать функцию Alternate Tuning, чтобы изменить высоту каждой струны COSM-гитары по-отдельности.

## ● Полиэффекты

Это оригинальные эффекты VG, которые могут применяться к каждой струне отдельно. Можно выбрать к которой из двух COSM-гитар применять эффекты.

## ● COSM-усилители

Поскольку эта технология моделирует схематехнику гитарного усилителя и технические характеристики динамика, моделированные усилители точно симулируют свойства настоящих динамиков, даже то, как добавляется искажение и работу регуляторов тембра.

Можно создавать конфигурацию предусилителей и кабинетов динамиков на ваше усмотрение - можно даже моделировать условия студийной записи с усилителем. VG-99 предусмотрено генерирование двух независимых систем COSM-усилителей одновременно, что позволяет обрабатывать каждую из двух COSM-гитар через другой усилитель.

## ● Эффекты

Гитарная система VG-99 оснащена двумя системами мультиэффектов класса BOSS GT-PRO. Эффекты можно применять к каждой из двух COSM-гитар по-отдельности.

## ● Микшер

Кроме полной свободы смешивания звуков двух COSM-гитар, звуковой сигнал двух гитар можно отдельно выводить через выходы MAIN OUT и SUB OUT. Функция Dynamic позволяет использовать силу звукоизвлечения для переключения с одного гитарного звука на другой или многих других функций. Более того, секция микшера также включает задержку/реверберацию и эквалайзер, позволяющий регулировать общий тон патчей.

## Установка тона COSM GUITAR

1. Нажмите [MODELING TYPE].
2. Нажмите PAGE [◀] несколько раз, чтобы отобразить страницу 1.

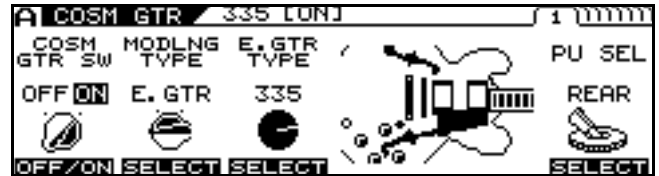

3. С помощью кнопки [F1] (ON/OFF) или ручки регулятора F1 включите установку COSM GUITAR ON/OFF.
4. С помощью кнопки [F2] (SELECT) или ручки регулятора F2 выберите тип моделирования.
5. С помощью [F3] (SELECT) или ручки регулятора F3, чтобы выбрать тип COSM GUITAR.
6. Нажмите PAGE [▶].

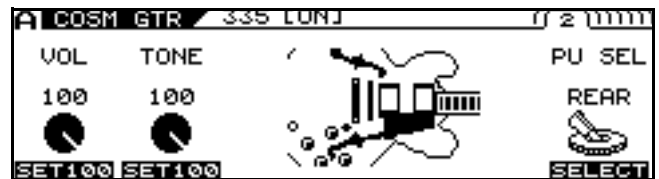

\* При каждом нажатии PAGE [?] вы переходите на следующий экран, в котором производятся установки параметра.

7. Настройте нужный параметр с помощью кнопок [F1]-[F6] или ручек регуляторов F1-F6.
8. Отрегулируйте параметры, пока не получите то звучание, которого добиваетесь.

### cf. →

Более подробная информация о каждом из параметров - в разделе "COSM GUITAR" (стр. 101).

9. Если вы хотите сохранить отредактированные установки, выполните процедуру Write (стр. 38).

\* Если вы не хотите сохранять их, нажмите [EXIT], чтобы вернуться к экрану Play.



### Установка Alternate Tuning

Функция Alternate Tuning позволяет изменять настройку COSM-гитары без изменения фактического питча струн гитары. Для этого VG-99 анализирует высоту сигнала, передаваемого звукоснимателем для каждой отдельной струны, удерживая при этом наилучшее качество звука.

Функция Alternate Tuning включает следующие пять функций.

#### TUNING (НАСТРОЙКА)

Используется для преобразования обычного режима настройки в открытые режимы настройки, такие как OPEN-D и OPEN-G, повышения или понижения всех струн на октаву, а также других настроек.

#### BEND (ИЗГИБ ВЫСОТЫ ЗВУКА)

Вы можете использовать педаль для изменения питчей от текущей настройки до установленной настройки в постоянной модуляции, так же как и с бендером струн или гавайской гитарой.

#### 12-STRING.

Изменяет звук обычной шестиструнной гитары на двенадцатиструнную.

Эта функция также дает вам полную свободу установки питча и громкости каждой второй струны отдельно, позволяя создавать моделированные 12-струнную гитары с абсолютно оригинальными настройками.

#### DETUNE.

Эта функция позволяет настроить легкое изменение высоты каждой отдельной струны.

#### HARMONY.

Анализирует высоту каждой струны, затем преобразовывает высоты в гармонии, соответствующие тональности.

Эти функции можно настроить отдельно для каждой из двух COSM-гитар A и B, что означает, что вы можете одновременно играть на шестиструнной и двенадцатиструнной гитарах, создавать гармонии на свое усмотрение, достигая "жирного" звучания в унисон и добиваться звуков, которые были до того невозможны, - и все это с помощью VG-99.

Кроме того, в VG-99 предусмотрена функция AB LINK, позволяющая одновременно настроить TUNING и BEND для двух COSM-гитар (A и B) для более быстрого произведения настройки.

#### МЕМО

Выходной сигнал питчей благодаря GUITAR TO MIDI (сообщения MIDI Note) изменяется соответственно установкам Alternate Tuning канала A (TUNING, BEND, HARMO).

- \* Установки Alternate Tuning канала B не имеют влияния на выходной сигнал питчей.
- \* Если уровень выходного сигнала питчей, передающийся с помощью GUITAR TO MIDI (сообщения MIDI Note) слишком низкий (или высокий) из-за влияния установок Alternate Tuning канала A, питч автоматически устанавливается на октаву выше (или ниже).

### Установка AB LINK

Установка функции AB LINK в положение ON позволяет использовать одинаковые установки TUNING и BEND для COSM GUITAR [A] и [B].

1. Нажмите [ALTERNATE TUNING].
2. Нажмите PAGE [?], чтобы отобразить страницу 1.

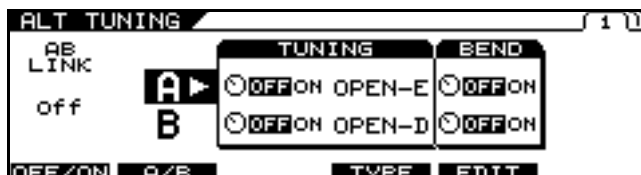

3. Включите и выключите AB LINK с помощью ручки регулятора [F1] (OFF/ON) или ручки регулятора.

#### cf.

Более подробная информация обо всех параметрах - в разделе "ALTERNATE TUNING" (стр. 116).

## Установка TUNING

1. Нажмите [ALTERNATE TUNING].
2. Нажмите PAGE [◀], чтобы перейти к странице 1.

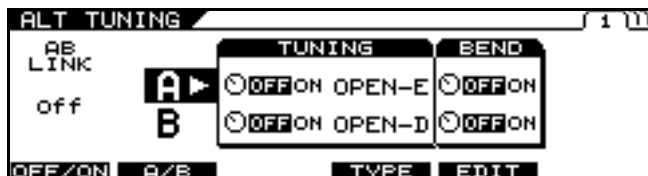

3. Выберите A или B с помощью кнопки [F2] (A/B) или ручки регулятора F2.

\* Этого нельзя сделать, когда включена функция AB LINK.

4. С помощью ручки регулятора F3 включите или выключите функцию.
5. Выберите настройку TYPE с помощью кнопки [F4] (TYPE) или ручки регулятора F4.

### TIP

Вы можете установить оригинальные пользовательские настройки, когда для TYPE выбран параметр USER (стр. 29).

- Нажмите [F3] (USER).
- Установите нужный параметр с помощью кнопок [F1]-[F6] или ручек регуляторов F1-F6.
- Нажмите [EXIT].

6. Если вы хотите сохранить отредактированные установки, выполните процедуру Write (стр. 38).

\* Если вы не хотите их сохранять, нажмите [EXIT], чтобы вернуться к экрану Play.

### cf.

Более подробная информация о всех параметрах - в разделе "ALTERNATE TUNING" (стр. 116).

## Установка BEND

1. Нажмите [ALTERNATE TUNING].
2. Нажмите PAGE [◀], чтобы отобразить страницу 1.

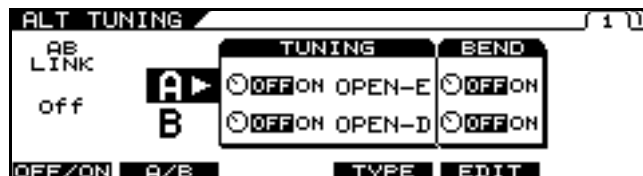

3. Выберите A или B с помощью кнопки [F2] (A/B) или ручки регулятора F2.

\* Этого нельзя сделать, когда включена функция AB LINK.

4. С помощью ручки регулятора F5 включите или выключите функцию.
5. Нажмите [F5] (EDIT).



6. С помощью ручек регуляторов установите изгибы высоты звучания струн.

7. Нажмите PAGE [▶], чтобы отобразить страницу 2.



8. С помощью ручки регулятора F1 подтвердите изменения питча.

9. С помощью функции Control Assign установите BEND в качестве целевого параметра для педали, используемой в управлении питчем.

### cf.

Более подробная информация о функции Control Assign - в разделе "Использование переключателей, педалей и MIDI для управления звуками (CONTROL ASSIGN)" (стр. 82).

### TIP

Пример установки параметра BEND.

Производя установки параметра, как указано ниже, можно достигнуть эффекта подобного изгибу питча звучания струн, плавно повышая питч второй струны на целый тон.

### Набор величин параметра Alternate Tuning [ALT TUNING]

AB LINK = ON  
 BEND SW = ON  
 BEND TUNING 1st = E 0  
 BEND TUNING 2nd = D + 2  
 BEND TUNING 3rd = G 0  
 BEND TUNING 4th = D 0  
 BEND TUNING 5th = A 0  
 BEND TUNING 6th = E 0

### Набор значений параметра Control Assign [CONTROL ASSIGN].

SOURCE = FC-300 EXP 1 или RIBBON POS  
 (Установите настройку ASSIGNABLE контроллера RIBBON в положение ON).  
 SW = ON  
 TARGET PARAMETER = ALT TUNE/[A]BEND/BEND

### cf.

Более подробная информация обо всех параметрах - в разделе "ALTERNATE TUNING" (стр. 116).

## Установка 12-STRING

1. Нажмите [ALTERNATE TUNING].
2. Нажмите PAGE [▶], чтобы перейти к странице 2



3. С помощью ручки регулятора F1 или F4 включите или выключите эту функцию.

\* Для COSM GUITAR [A] и COSM GUITAR [B] отдельно можно произвести установки 12STRING.

4. Для произведения подробных установок 12 STRING нажмите [F1] (12STR) или [F4](12STR).
5. Используйте кнопки [◀] [▶], чтобы отобразить параметр, который хотите установить.



6. Установите нужный параметр с помощью кнопок [F1]-[F6] или ручек регуляторов F1-F6.
7. Если вы хотите сохранить отредактированные установки, выполните процедуру Write (стр. 38).

\* Если вы не хотите сохранять их, нажмите [EXIT], чтобы вернуться к экрану Play.

### cf.

Более подробная информация обо всех параметрах - в разделе "ALTERNATE TUNING" (стр. 116).

## Установка USER TUNING

1. Нажмите [ALTERNATE TUNING].
2. Для отображения страницы 1 нажмите PAGE [◀]

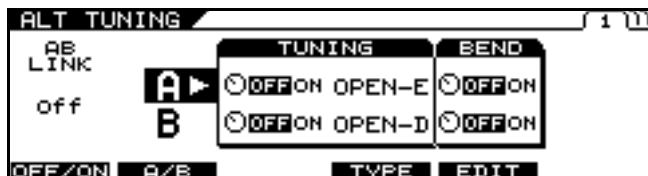

3. С помощью кнопки [F2] (A/B) или ручки регулятора F2 выберите A или B.
  - \* Если включена функция AB LINK, производить выбор нельзя.
4. С помощью ручки регулятора F3 включите или выключите данную функцию.
5. С помощью кнопки [F4] (TYPE) или ручки регулятора F4 выберите USER.
6. Нажмите [F3] (USER).

**cf.**

Появляется экран USER TUNING.

7. Установите нужную тональность струны с помощью кнопок [F1]-[F6] или ручек регуляторов F1-F6.
8. Если вы хотите сохранить отредактированные установки, выполните процедуру Write (стр. 38).

\* Если вы не хотите сохранять их, нажмите [EXIT], чтобы вернуться к экрану Play.

**cf.**

Более подробная информация обо всех параметрах - в разделе "ALTERNATE TUNING" (стр. 116).

## Установка DETUNE

1. Нажмите [ALTERNATE TUNING].
2. Для отображения страницы 2 нажмите PAGE [▶]



3. С помощью ручки регулятора F2 или F5 включите или выключите данную функцию.
4. При производстве подробных установок параметра для DETUNE, нажмите [F2] (DETUNE) или [F5] (DETUNE).

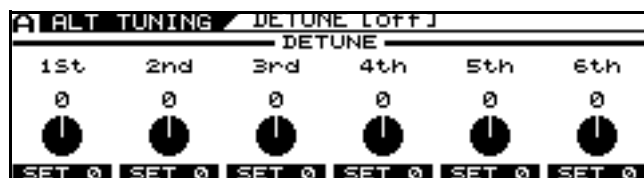

5. С помощью кнопок [F1]-[F6] или ручек регуляторов F1-F6 установите нужный параметр.
6. Если вы хотите сохранить отредактированные установки, выполните процедуру Write (стр. 38).

\* Если вы не хотите сохранять их, нажмите [EXIT], чтобы вернуться к экрану Play.

**cf.**

Более подробная информация обо всех параметрах - в разделе "ALTERNATE TUNING" (стр. 116).

## Установка HARMONY

1. Нажмите [ALTERNATE TUNING].
2. Для отображения страницы 2 нажмите PAGE [◀] [▶]



3. С помощью ручки регулятора F3 или F6 включите или выключите данную функцию.
4. При производстве подробных установок параметра для HARMONY, нажмите [F3] (HARMO) или [F6] (HARMO).

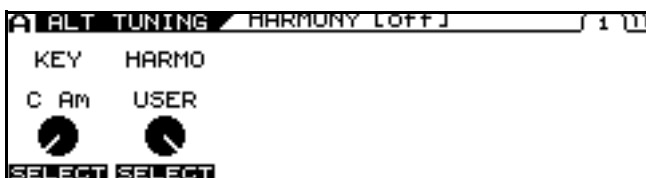

5. Установите нужный параметр с помощью кнопки [F1] (SELECT), [F2] (SELECT) или ручек регуляторов F1-F2.

### TIP

Вы можете установить питч для каждой тональности, когда параметр HARMO установлен на USER. Нажмите PAGE [◀] [▶], чтобы отобразить параметр, который вы хотите настроить.

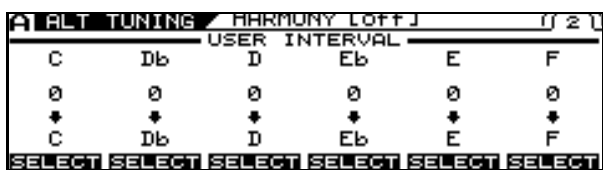

6. Если вы хотите сохранить отредактированные установки, выполните процедуру Write (стр. 38).

\* Если вы не хотите сохранять их, нажмите [EXIT], чтобы вернуться к экрану Play.

### cf.

Более подробная информация обо всех параметрах - в разделе "ALTERNATE TUNING" (стр. 116).

## Установка тона COSM AMP

1. Нажмите [COSM AMP].
2. Несколько раз нажмите PAGE [◀], чтобы перейти к странице 1.
3. С помощью [F1] (ON/OFF) или ручки регулятора F1 включите или выключите установку COSM AMP.

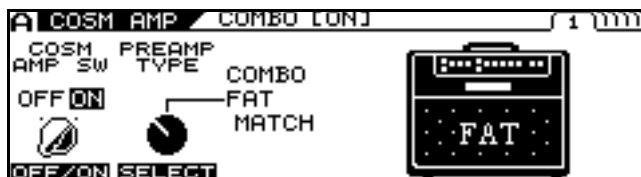

4. С помощью [F2] (ON/OFF) или ручки регулятора F2 выберите тип COSM AMP.
5. Нажмите PAGE [▶].

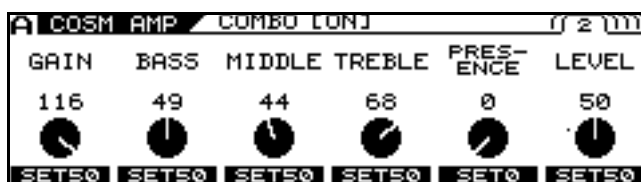

\* При каждом нажатии PAGE [?], вы переходите к следующему экрану, на котором производятся настройки параметра.

6. Отрегулируйте нужный параметр с помощью [F1]-[F6] или ручек регуляторов F1-F6.
7. Отрегулируйте параметры, пока не добьетесь желаемого звучания.

### cf.

Более подробная информация обо всех параметрах в разделе "COSM AMP" (стр. 140).

8. Если вы хотите сохранить отредактированные установки, выполните процедуру Write (стр. 38).

\* Если вы не хотите сохранять их, нажмите [EXIT], чтобы вернуться к экрану Play.

## Установка эффектов

### POLY FX (полиэффект)

\* Использовать полиэффект можно только в одном канале за один раз (A или B).

1. Нажмите [POLY FX] для канала (для A или B), в котором хотите использовать данный эффект.
2. Несколько раз нажмите PAGE [?], чтобы отобразить страницу 1.

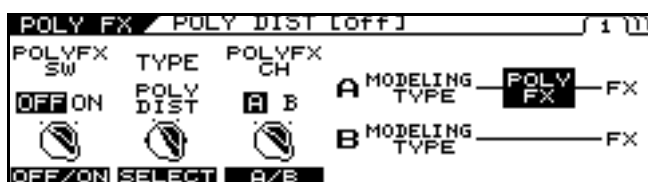

3. С помощью [F1] (ON/OFF) или ручки регулятора F1 включите или выключите данную функцию.
4. С помощью кнопки [F2] (SELECT) или ручки регулятора F2 выберите тип полиэффекта - POLYFX TYPE.
5. С помощью [F3] (A/B) или ручки регулятора F3 выберите тот канал, в котором будет использоваться полиэффект (POLY FX).
6. Нажмите PAGE [▶].

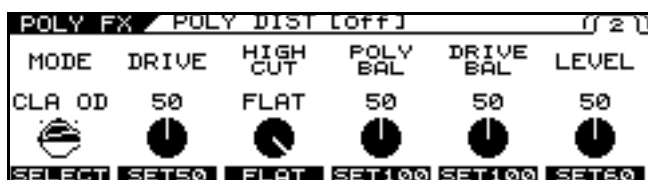

\* При каждом нажатии PAGE [?] вы переходите на экран установок к следующему параметру.

7. С помощью кнопок [F1]-[F6] или ручек регуляторов F1-F6 установите нужный параметр.
8. Отрегулируйте параметры, пока не добьетесь нужного звучания.

**cf.**

Более подробная информация обо всех параметрах - в разделе "POLY FX (Полиэффект)" (стр. 118).

9. Если вы хотите сохранить отредактированные установки, выполните процедуру Write (стр. 38).

\* Если вы не хотите сохранять их, нажмите [EXIT], чтобы вернуться к экрану Play.

### FX (Эффекты)

Установки эффектов производятся следующим образом.

1. Нажмите [FX].



2. Включайте и выключайте отдельные эффекты с помощью кнопок [F1]-[F6] (вкл./выкл.)

\* При каждом нажатии PAGE [◀] [▶], вы переходите к следующему экрану, на котором производятся настройки параметра.

**TIP**

Все включенные эффекты можно поочередно выключать (индикатор не светится) и включать (индикатор светится), нажимая одновременно [FX].

3. Нажмите [F1]-[F6], чтобы выбрать эффект, который хотите отредактировать.
4. Отрегулируйте нужный параметр с помощью [F1]-[F6] или ручек регуляторов F1-F6.

\* При каждом нажатии PAGE [?] вы переходите на экран установок к следующему параметру.

5. Отрегулируйте параметры, пока не добьетесь нужного звучания.

**cf.**

Более подробная информация обо всех параметрах - в разделе "POLY FX (Полиэффект)" (стр. 118).

6. Если вы хотите сохранить отредактированные установки, выполните процедуру Write (стр. 38).

\* Если вы не хотите сохранять их, нажмите [EXIT], чтобы вернуться к экрану Play.

## Реконфигурация последовательности подключения эффекта и усилителя (CHAIN)

Вы можете свободно устанавливать порядок, в каком подключаются эффекты и усилители COSM.

### 1. Нажмите [CHAIN].

Отображается экран Chain.



\* Если эффекты и усилители COSM выключены, на экране отображается OFF.

### 2. С помощью [F1] (A/B) выберите канал, для которого хотите изменить последовательность подключения.

### 3. Нажмите [F2] (◀ SEL) [F3] (SEL ▶), чтобы выбрать поочередную последовательность эффекта, гитары COSM или усилителя COSM.

Уровень выходного сигнала для выбранного эффекта отображается в верхнем правом углу экрана.

### 4. Нажмите [F4] (← MOVE) [F5] (MOVE→), чтобы перейти к месту в данной последовательности, куда хотите вставить очередной объект.

### 5. Чтобы произвести дополнительные изменения в последовательности подключения, повторите шаги 2-4.

\* Также вы можете включать и выключать эффекты, гитары COSM и усилители COSM при установке последовательности подключения. Нажатие [F6], когда выбран эффект, гитара COSM или усилитель COSM, переключает установку ON/OFF.

### 6. Нажмите [EXIT], чтобы вернуться к экрану Play.

### 7. Если вы хотите сохранить отредактированные установки, выполните процедуру Write (стр. 38).

## Определение темпа и тональности воспроизводимой композиции

Далее описано, как определять темп и тональность композиции, которую вы будете воспроизводить. Установите эти два параметра, когда вам нужно задать время задержки или скорость, соответствующую темпу композиции (определяя его в показателях длительности ноты) и при использовании функции HARMONY.

### Установка темпа

#### 1. Нажмите [NAME/KEY/BPM]

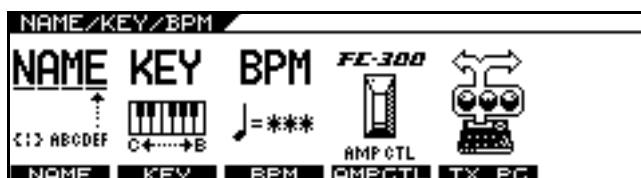

#### 2. Нажмите [F3] (BPM)



#### 3. Нажимайте [F1] (TAP), задавая темп композиции (в четвертных нотах) или отрегулируйте темп с помощью ручки регулятора F1.

\* Если вы хотите контролировать параметр патча при отрегулированном темпе, установите соответствующий параметр эффекта на BPM (знак шестнадцатой ноты) - BPM (знак целой ноты).

#### TERM

BPM означает "биты за минуту" и представляет собой количество четвертных нот, воспроизведенных за одну минуту.

#### cf.

Если вы хотите использовать функцию MIDI SYNC, параметр SYNC CLOCK нужно установить на AUTO (USB), AUTO (MIDI) или AUTO (RRC2). Более подробная информация в разделе "Синхронизация с MIDI CLOCK из внешнего устройства" (стр. 64).

#### МЕМО

Использование педали ввода данных Tap Input.

Нажмите [F5] (TAP) как минимум два раза в нужном темпе с интервалом в четвертную ноту. Темп будет вычислен автоматически и установлен на интервал, в котором нажималась кнопка.

#### 4. Если вы хотите сохранить отредактированные установки, выполните процедуру Write (стр. 38).

\* Если вы не хотите сохранять их, нажмите [EXIT], чтобы вернуться к экрану Play.

## Установка тональности

1. Нажмите [NAME/KEY/BPM].
2. Нажмите [F2] (KEY).

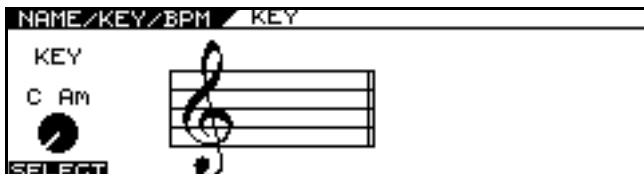

3. Установите тональность композиции с помощью кнопки [F1](SELECT) или ручки регулятора F1.

\* В данном случае функции альтернативной настройки HARMONY и FX MOD 1/2 HARMONIST работают в соответствии с настройкой тональности.

4. Если вы хотите сохранить отредактированные установки, выполните процедуру Write (стр. 38).

\* Если вы не хотите сохранять их, нажмите [EXIT], чтобы вернуться к экрану Play.

## Смешивание звука обычного звукоснимателя

Создание звуков с объединением входов Normal и GK. Возможным является одновременное объединение звука гитар COSM и обычных гитарных звукоснимателей.

## Установка баланса громкости

1. Нажмите [COSM GUITAR]



2. Установите COSM GTR SW в положение ON с помощью кнопки [F1] и ручки регулятора F1.

### MEMO

Звучание обычного звукоснимателя и гитары COSM не воспроизводится, когда COSM GTR SW установлен в положение OFF.

3. Нажмите PAGE [▶] несколько раз, чтобы перейти к экрану установки баланса громкости.



4. С помощью ручек регуляторов F1 и F2 установите баланс между звуком гитары COSM и звуком нормального звукоснимателя.

### Ручка регулятора F1.

Регулирует уровень громкости гитары COSM. Когда POLY FX установлен в положение ON, регулирует уровень громкости сигнала после его прохождения через POLY FX.

### Ручка регулятора F2.

Регулирует громкость обычного звукоснимателя. Когда гитара COSM подключена в цепочке CHAIN в точке, отличной от начала цепочки эффекта, вы можете регулировать громкость звуков, прошедших через эффекты от начала цепочки до точки подключения гитары.

5. Если вы хотите сохранить отредактированные установки, выполните процедуру Write (стр. 38).

\* Если вы не хотите сохранять их, нажмите [EXIT], чтобы вернуться к экрану Play.



## Установка точки подключения гитары COSM

### 1. Нажмите [CHAIN]



2. С помощью [F2](◀ SEL) и [F3](SEL ▶), чтобы выбрать стрелку, обозначающую точку подключения.
3. Используйте [F4](← MOVE) и [F5](MOVE →), чтобы сместить точку подключения гитары COSM.



4. Если вы хотите сохранить отредактированные установки, выполните процедуру Write (стр. 38).

\* Если вы не хотите сохранять их, нажмите [EXIT], чтобы вернуться к экрану Play.

## Звук обычного звукоснимателя

При использовании функции CHAIN и подключении гитары COSM в точке, не являющейся началом цепочки, звук обычного звукоснимателя, смешиваемый с помощью ручки регулятора BALANCE, - это звук, обрабатываемый с самого начала цепочки эффектов. Используя эту функцию, можно сочетать два следующих метода для создания звуков.

1. Звуки, включающие в себя COMPRESSOR, WAH, AMP и т.д., и звучание обычного звукоснимателя.
2. Звуки, имеющие только пространственные эффекты, применяемые к синтезатору секции COSM или другому источнику.



Когда громкость пункта (1) регулируется независимо, уровень эффектов до гитары COSM должен быть назначен на регулятор громкости GK звукоснимателя GK-3 или аналогичный контроллер (стр. 82).

### TIP

Если вам нужно только звучание обычного звукоснимателя без использования COSM GUITAR или POLY FX, настройте гитару COSM, как показано ниже.

### MIX LEVEL

(УРОВЕНЬ СМЕШИВАНИЯ ЗВУКА).

COSM GUITAR = 0

NORMAL PU = 100

## Смешивание двух тонов (MIXER)

cf.

Подробная блок-схема - в разделе "Поток сигнала" (стр. 183).

## Установка громкости и панорамы для каждого канала

1. Нажмите [MIXER].
2. Нажмите PAGE [◀], чтобы перейти к странице 1.

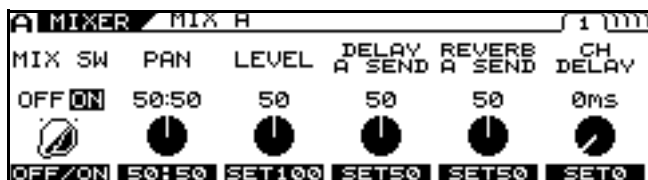

На этой странице вы можете произвести установки для каждого канала.

\* Страница 2 и другие страницы содержат общие установки секции микшера.

3. Установите громкость и панораму с помощью кнопок [F1]-[F6] или ручек регуляторов F1-F6.
4. Если вы хотите сохранить отредактированные установки, выполните процедуру Write (стр. 38).

\* Если вы не хотите сохранять их, нажмите [EXIT], чтобы вернуться к экрану Play.

TIP

При смешивании звука в двух каналах, можно создать более реалистичный двойной тон гитары, устанавливая задержку в один из каналов, таким образом, звуковой сигнал звучания двух гитар воспроизводится в разное время.

cf.

Более подробная информация обо всех параметрах - в разделе "MIXER" (стр. 146).

## Установка баланса смешивания звукового сигнала

Вы можете установить баланс смешивания звука в каналах A и B с помощью ручки регулятора BALANCE. Вскоре после поворачивания ручки регулятора, на экране появляется всплывающее окно с величиной баланса.

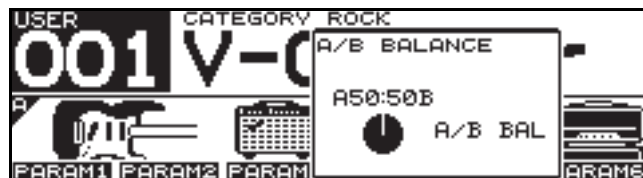

\* Также можно отрегулировать этот параметр на странице 2 экрана Mixer.

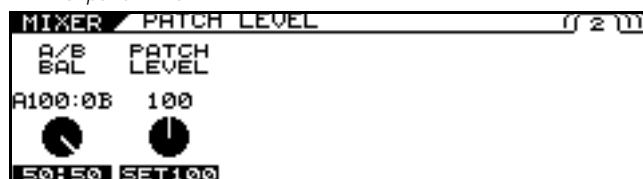

\* Когда включена функция Dynamic, эта ручка регулятора не функционирует.

## Установка задержки и реверберации (DELAY/REVERB)

Устанавливает задержку и реверберацию секции смешивания звукового сигнала.

1. Нажмите [DELAY/REVERB].
2. Нажмите PAGE [◀], чтобы перейти к стр. 1.



3. Задержка вкл. и выкл. с помощью кнопки [F1] (OFF/ON); реверберация вкл. и выкл. с помощью кнопки [F5] (OFF/ON).
4. Устанавливайте параметры с помощью кнопок [F1]-[F6] или ручек регуляторов F1-F6.

\* Каждое нажатие PAGE [▶] переносит вас на экран установок к следующему параметру.

5. Отрегулируйте параметры, пока не добьетесь ожидаемого звучания.
6. Если вы хотите сохранить отредактированные установки, выполните процедуру Write.

\* Если вы не хотите сохранять их, нажмите [EXIT], чтобы вернуться к экрану Play.

cf.

Более подробная информация обо всех параметрах - в разделе "DELAY/REVERB" (стр. 148).

## Использование динамики звукоизвлечения для управления смешиванием звука в двух каналах (DYNAMIC)

Регулировать степень смешивания звука в двух каналах можно в зависимости от силы удара по струнам.

1. Нажмите [DYNAMIC].
2. Нажмите PAGE [◀], чтобы отобразить страницу 1.

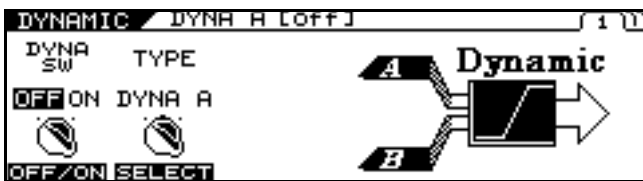

3. С помощью кнопки [F1] (OFF/ON) можно включить и выключить функцию Dynamic.
4. Выберите тип функции Dynamic.
5. Нажмите PAGE [◀][▶], чтобы отобразить страницу 2.

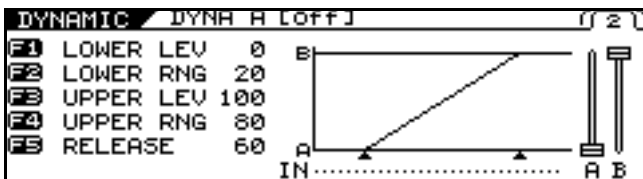

6. Установите параметры с помощью ручек регуляторов F1-F5.

cf. ➔

Более подробная информация обо всех параметрах - в разделе "DYNAMIC" (стр. 149).

## Установка общего уровня громкости патча (PATCH LEVEL)

С помощью ручки регулятора PATCH LEVEL можно установить общий уровень громкости патча. Вскоре после поворачивания ручки регулятора на экране появляется всплывающее окно величин установок уровня патча.



\* Этот параметр также можно регулировать на странице 2 экрана Mixer

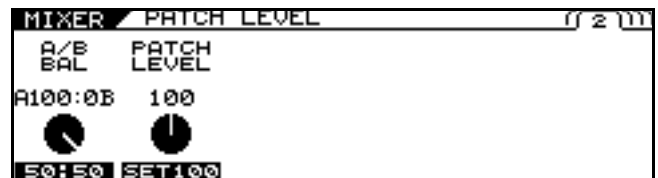

## Регулировка общего тона патча (TOTAL EQ)

Вы можете производить отдельные установки в каждом отдельном патче для общего тона после прохождения звука через микшер (смешиватель звуков).

1. Нажмите [MIXER].
2. С помощью кнопок PAGE [◀][▶] перейдите к страницам 3 или 4.



3. С помощью кнопки [F1](ON/OFF) на странице 3 включайте и выключайте эквалайзер.
4. Установите качество тона с помощью кнопок [F1]-[F6] или ручек регуляторов F1-F6.
5. Если вы хотите сохранить отредактированные установки, выполните процедуру Write (стр. 38).

\* Если вы не хотите сохранять их, нажмите [EXIT], чтобы вернуться к экрану Play.

cf. ➔

Более подробная информация обо всех параметрах - в разделе "TOTAL NEQ" (стр. 146).

## Установка выходного сигнала и его уровня (OUTPUT)

Устанавливает сигналы и уровни выходного сигнала для каждого из выходных разъемов и соединителей VG-99.

1. Нажмите [MIXER].
2. Нажмите PAGE [▶], чтобы перейти к странице 5.

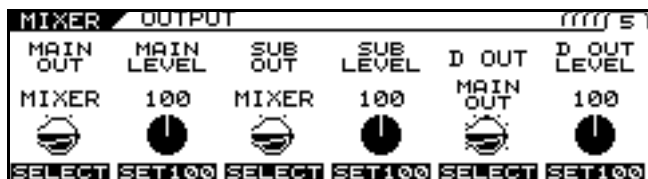

3. Установите сигнал и уровень выходного сигнала для MAIN OUT, SUB OUT и DIGITAL OUT с помощью кнопок [F1]-[F6] или ручек регуляторов F1-F6.

cf.

Более подробная информация о параметрах, которые можно установить, - в разделе "OUTPUT" (стр. 147).

4. Если вы хотите сохранить отредактированные установки, выполните процедуру Write (стр. 38).

\* Если вы не хотите сохранять их, нажмите [EXIT], чтобы вернуться к экрану Play.

### МЕМО

Вы также можете установить выходной сигнал и его уровень для всей системы.

1. Нажмите [SYSTEM].
2. С помощью PAGE [◀][▶] перейдите к странице 2.
3. Нажмите [F1].
4. Установите параметр OUTPUT MODE в положение SYSTEM с помощью кнопки [F1] или ручки регулятора F1.

Величина на экране MIXER будет проигнорирована, а вместо этого применяется величина SYSTEM.

Величина на экране MIXER будет проигнорирована, а вместо этого применяется величина < >.

## Присвоение патчу названия (PATCH NAME)

Вы можете присваивать создаваемым патчам названия.

1. Нажмите [NAME/KEY/BPM].

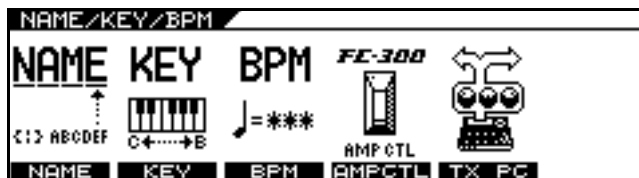

2. Нажмите [F1](NAME).



3. С помощью кнопок PAGE [◀][▶] переместите курсор к символу, который хотите изменить.
4. Выберите символ с помощью лимба PATCH/VALUE.

Продолжая поворачивать лимб PATCH/VALUE вы автоматически переключаете символы из прописных на строчные буквы, цифровые величины и символы. Нажимая [F1]-[F5] можно производить следующие действия.

| Кнопки функций | Описание   |
|----------------|--|
| [F1] (INSERT)  | Вставляет пробел на место курсора.   |
| [F2] (DELETE)  | Удаляет символ и смещает следующие символы влево.  |
| [F3] (SPACE)   | Вставляет пробел на место курсора.   |
| [F4] (A0!)     | Производит выбор между буквами, цифровыми значениями и символами.  |
| [F5] (A<=>a)   | Производит выбор между прописными и строчными буквами.   |
| [F6] (CATGRY)  | Установите категорию для текущего выбранного патча. Смотрите раздел "Установка категорий патча" (стр. 90). |

5. Повторите шаги 3 и 4, чтобы завершить процесс названия патча.
6. Если вы хотите сохранить отредактированные установки, выполните процедуру Write (стр. 38).

\* Если вы не хотите сохранять их, нажмите [EXIT], чтобы вернуться к экрану Play.

### Сохранение патча (WRITE)

Установки, произведенные для изменения звука, являются временными; при переключении на другой патч, возобновляются величины установок, действовавшие перед произведением изменений.

Если вы хотите сохранить изменения в установках, выполните процедуру Write. Если не хотите сохранять изменения, нажмите EXIT, чтобы вернуться к экрану Play.

#### 1. Нажмите [WRITE].

Появляется экран Write.

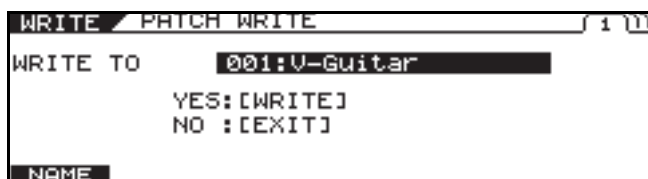

#### 2. Поворачивая лимб PATCH/VALUE, выберите номер патча, в который производится сохранение данных.

#### 3. Чтобы сохранить патч, нажмите [WRITE].

На экране отображается надпись "NOW WRITING..." (Производится сохранение), патч сохраняется и на дисплее снова отображается экран Play.

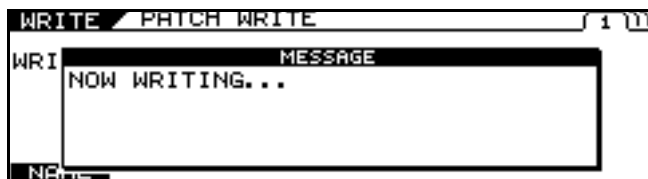

\* Если вы не хотите производить сохранение, нажмите [EXIT], чтобы вернуться к экрану Play.

# Глава 3 Создание ваших собственных типов эффектов (CUSTOMIZE)

Функция Customize позволяет производить более подробные изменения для установок COSM AMP (секция предусилителя, секция динамика), овердрайва/дисторшена и педали Wah, давая вам возможность создавать собственные процессоры оригинальных эффектов.

## Реконфигурация предусилителя

### 1. Нажмите [COSM AMP].

Появляется экран COSM AMP Edit.

### 2. Нажмите PAGE [◀], чтобы отобразить стр. 1.

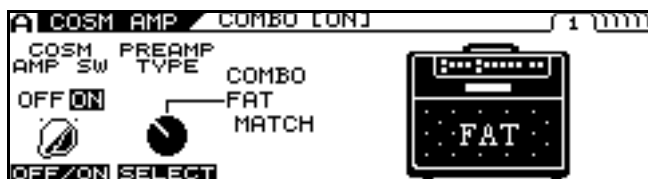

### 3. Выберите CUSTOM для PREAMP TYPE с помощью кнопки [F2](SELECT) или ручки регулятора F2.



### 4. Нажмите PAGE [▶], чтобы отобразить стр. 2.

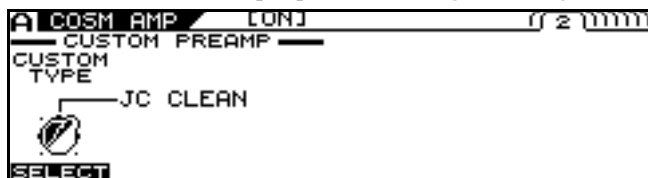

### 5. С помощью кнопки [F1](SELECT) или ручки регулятора F1 выберите тип основного предусилителя, который хотите переконфигурировать

### 6. Нажмите PAGE [▶], чтобы перейти к стр. 3.



### 7. Отрегулируйте нужный параметр с помощью кнопок [F1]-[F6] или ручек регуляторов F1-F6.

Если вы хотите отрегулировать другие параметры, нажмите PAGE [▶].

### 8. Повторите шаги 5-7, если нужно.

#### cf.

Более подробная информация обо всех параметрах - в разделе "COSM AMP" (стр. 140).

### 9. Если вы хотите сохранить отредактированные установки, выполните процедуру Write

\* Если вы не хотите сохранять их, нажмите [EXIT], чтобы вернуться к экрану Play.

## Customizing the Speaker

\* Нельзя произвести реконфигурацию динамика, если в качестве типа предусилителя (PREAMP TYPE) выбран BASS AMP VINTAGE или BASS AMP MODERN.

### 1. Нажмите [COSM AMP].

Появляется экран COSM AMP Edit.

### 2. Используйте кнопки PAGE [◀][▶], чтобы отобразить экран выбора типа динамика.

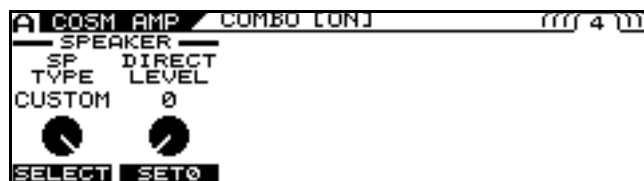

### 3. Выберите CUSTOM для SP TYPE с помощью [F1](SELECT) или ручки регулятора F1.

### 4. Нажмите кнопку PAGE [▶], чтобы отобразить экран реконфигурации динамика.



### 5. Отрегулируйте нужный параметр с помощью кнопок [F1]-[F5] или ручек регуляторов F1-F5.

#### cf.

Более подробная информация обо всех параметрах - в разделе "COSM AMP" (стр. 140).

### 6. Если вы хотите сохранить отредактированные установки, выполните процедуру Write (стр. 38).

\* Если вы не хотите сохранять их, нажмите [EXIT], чтобы вернуться к экрану Play.

## Реконфигурация овердрайва/дисторшена

1. Нажмите [FX].

Отображается экран FX Edit.

2. Нажмите PAGE [◀], чтобы перейти к странице 1.

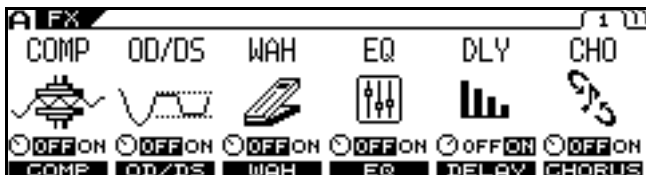

3. Нажмите [F2](OD/DS).

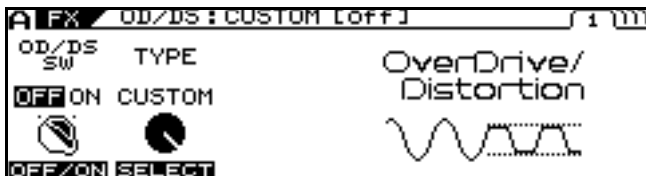

4. Выберите CUSTOM для OD/DS TYPE с помощью кнопки [F2](SELECT) или ручки регулятора F2.
5. Нажмите PAGE [▶], чтобы перейти к стр. 2.

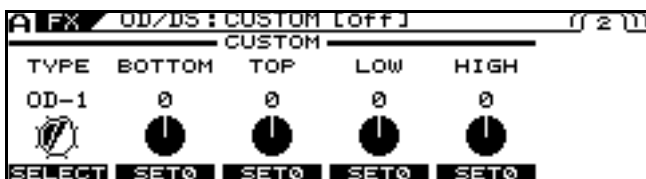

6. Выберите основной тип с помощью [F1](SELECT) или ручки регулятора F1.
7. Отрегулируйте нужный параметр с помощью кнопок [F1]-[F5] или ручек регуляторов F1-F5. Если вы хотите отрегулировать другие параметры, нажмите PAGE [▶].
8. Повторите шаги 6 и 7, если нужно.

### cf.

Более подробная информация обо всех параметрах - в разделе "OD/DS (Overdrive/Distortion)" (стр. 120).

9. Если вы хотите сохранить отредактированные установки, выполните процедуру Write (стр. 38).

\* Если вы не хотите сохранять их, нажмите [EXIT], чтобы вернуться к экрану Play.

## Реконфигурация педали Wah

1. Нажмите [FX].

Появляется экран FX Edit.

2. Нажмите PAGE [◀], чтобы перейти к стр. 1.

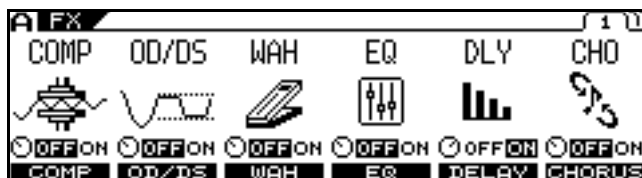

3. Нажмите [F3](WAH).

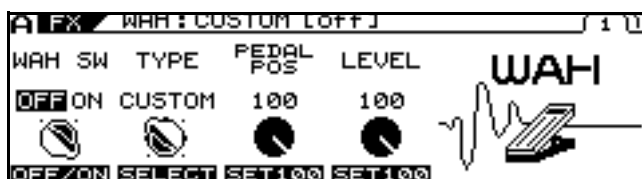

4. Выберите CUSTOM для WAH TYPE с помощью кнопки [F2](SELECT) или ручки регулятора F2.
5. Нажмите PAGE [▶], чтобы перейти к стр. 2.

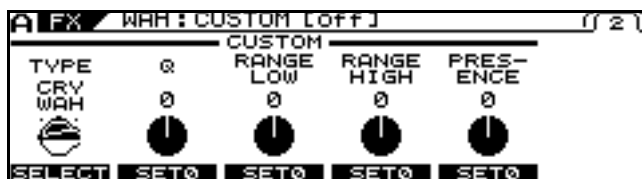

6. Выберите основной тип с помощью кнопки [F1](SELECT) или ручки регулятора F1.
7. Отрегулируйте нужный параметр с помощью кнопок [F1]-[F5] или ручек регуляторов F1-F5. Если вы хотите отрегулировать другие параметры, нажмите PAGE [▶].
8. Повторите шаги 6 и 7, если нужно.

### cf.

Более подробная информация обо всех параметрах - в разделе "WAH" (стр. 122).

9. Если вы хотите сохранить отредактированные установки, выполните процедуру Write (стр. 38).

\* Если вы не хотите сохранять их, нажмите [EXIT], чтобы вернуться к экрану Play.

# Глава 4 Общие установки устройства (SYSTEM)

\* Параметры, описанные в этом разделе, сохраняются, когда выключается питание. Поэтому, выполнять процедуру Write не нужно (стр. 38).

## Ввод установок селекторного звукоснимателя

Чтобы обеспечить оптимальные условия обработки звуков с помощью VG-99, необходимо создать правильные установки, влияющие на звукосниматель (установки GK).

## Выбор установок

В памяти VG-99 может храниться десять отдельных наборов установок GK. Если вы при использовании VG-99 играете на более чем одной гитаре, отдельные установки можно сохранять для каждой из них, что позволит иметь уже готовые установки, когда гитара включена.

После окончания ввода различных установок, нажмите [EXIT] один или несколько раз, чтобы вернуться к экрану Play.

1. Нажмите [SYSTEM].
2. Нажмите PAGE [◀], чтобы перейти к стр. 1.



3. Нажмите [F3](GK), чтобы на дисплее появился экран GK SETTING.
4. Нажмите PAGE [◀], чтобы перейти к стр. 1.



5. Нажмите кнопку [F4](SELECT) или поверните ручку регулятора F4, чтобы выбрать установку GK (1-10).

Определяет установку, сохраняемую в качестве установки GK.

\* Нажатие [EXIT] в этот момент и возвращение к экрану Play включает выбранную установку GK.

\* Когда в качестве параметра SETTING MODE выбран PATCH, преимущество отдается установкам GK, указанные в каждом патче. Более подробная информация - в разделе "Использование разных установок гитары в каждом патче (SET MODE)" (стр. 46).

**В следующем разделе описаны параметры, касающиеся установок GK.**

После окончания ввода различных установок, нажмите [EXIT] один или несколько раз, чтобы вернуться к экрану Play.

## Название установок GK (GK NAME)

Названия можно присваивать каждой из установок GK.

1. Выполните шаги 1-3 в "Выборе установок" (стр. 42), чтобы отобразить экран GK SETTING.
2. Нажмите PAGE [◀], чтобы перейти к стр. 1.



3. Нажмите [F6](NAME).



4. Введите название, используя кнопки PAGE [◀] [▶], [F1][F5] и лимб PATCH/VALUE.

| Кнопка функций | Описание   |
|----------------|--|
| [F1] (INSERT)  | Вставляет пробел на место курсора.   |
| [F2] (DELETE)  | Удаляет символ и смещает следующие символы влево.                                  |
| [F3] (SPACE)   | Вставляет пробел на место курсора.   |
| [F4] (A0!)     | Производит выбор между прописными и строчными буквами.                             |
| [F5] (A<=>a)   | Производит выбор между прописными буквами, строчными буквами, цифрами и символами. |

\* Нажмите [EXIT] один или несколько раз, чтобы вернуться к предыдущему экрану



### Выбор типа селекторного звукоснимателя

1. Выполните шаги 1–3, описанные в разделе "Выбор установок" (стр. 42), чтобы воспроизвести экран GK SETTING.
2. Нажмите PAGE [ ◀ ] [ ▶ ], чтобы перейти к стр. 2

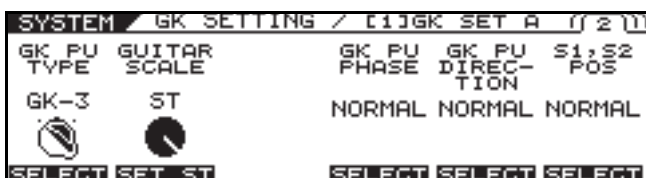

3. С помощью кнопки F1 (SELECT) или ручки регулятора F1 выберите тип звукоснимателя.

| Установки | Объяснение                               |
|-----------|--|
| GK-3      | Назначает установки звукоснимателей GK-3 |
| GK-2A     | Назначает звукоснимателей GK-2A          |
| PIEZO     | Назначает установки пьезозвукоснимателя. |

\* Пьезозвукосниматель - это тип звукоснимателя, устанавливаемого возле подставки гитары, в конструкции которого используются пьезоэлектрические элементы для улавливания колебаний струн.

### Выбор мензуры гитары

Установите длину мензуры (расстояние от нижнего до верхнего порожка).

1. Выполните шаги 1–3, описанные в разделе "Выбор установок" (стр. 42), чтобы воспроизвести экран GK SETTING.
2. Нажмите PAGE [ ◀ ] [ ▶ ], чтобы перейти к стр.2.
3. С помощью ручки регулятора F3 установите длину мензуры используемой гитары. Пресетные значения включают величины 648 мм (ST) и 628 мм (LP).

| Установки                          | Объяснение               |
|------------------------------------|--------------------------|
| 620–660 мм, ST(648 мм), LP(628 мм) | Назначает мензуру гитары |

### Соединение фаз селекторного и обычного звукоснимателя

Определенные особенности в звуке могут появиться при смешивании звучания гитары COSM и обычного звукоснимателя. Если это случилось, отрегулируйте этот параметр и переключите фазу COSM-гитары.

1. Выполните шаги 1–3, описанные в разделе "Выбор установок" (стр. 42), чтобы воспроизвести экран GK SETTING.
2. Нажмите PAGE [ ◀ ] [ ▶ ], чтобы перейти к странице 2.
3. С помощью [F4](SELECT) или ручки регулятора F4 выберите фазу.

| Установки | Объяснение                |
|-----------|---------------------------|
| NORMAL    | Оставляет фазу неизменной |
| REVRSE    | Инвертирует фазу          |

### Установка указания (direction) селекторного звукоснимателя

\* Произведите эту установку, если звукосниматель с отдельным съемом сигнала установлен под первой струной или под шестой.

1. Выполните шаги 1–3, описанные в разделе "Выбор установок" (стр. 42), чтобы воспроизвести экран GK SETTING.
2. Нажмите PAGE [ ◀ ] [ ▶ ], чтобы перейти к стр. 2
3. С помощью кнопки [F5](SELECT) или ручки регулятора F5 выберите указания установки звукоснимателя.

| Установки | Объяснение   |
|-----------|--|
| NORMAL    | Кабель выступает со стороны шестой струны. Обычно, используется эта установка. |
| REVRSE    | Кабель выступает со стороны первой струны.                                     |

## Установка переключателя DOWN/S1, UP/S2

На некоторых гитарах с подключенным селекторным звукоснимателем, положения переключателей DOWN/S1 и UP/S2 противоположны положениям селекторного звукоснимателя. Произведите такие установки, чтобы данные функции совпадали.

1. Выполните шаги 1-3, описанные в разделе "Выбор установок" (стр. 42), чтобы воспроизвести экран GK SETTING.
2. Нажмите PAGE [◀][▶], чтобы перейти к стр. 2

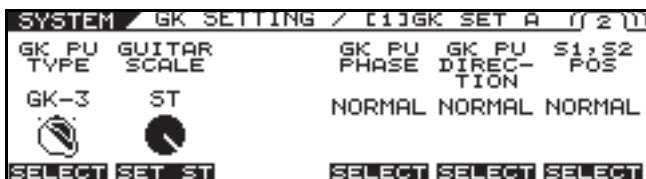

3. С помощью кнопки [F6](SELECT) или ручки регулятора F6, чтобы выбрать установку.

| Установки | Объяснение   |
|-----------|--|
| NORMAL    | Переключатели не будут установлены в противоположное положение.        |
| REVRSE    | Переключатели DOWN/S1 и UP/S2 установлены в противоположном положении. |

## Установка расстояния между звукоснимателем и бриджем (PICKUP ↔ BRIDGE)

Установите расстояние от центра селекторного звукоснимателя до нижнего порожка для каждой струны.

\* Эта установка не нужна, когда используются пьезозвукосниматели.

1. Выполните шаги 1-3, описанные в разделе "Выбор установок" (стр. 42), чтобы воспроизвести экран GK SETTING.
2. Нажмите PAGE [◀][▶], чтобы перейти к стр. 3



3. С помощью ручек регуляторов F1-F6 установите расстояние (промежуток) для струн 1-6.

| Установки    | Объяснение   |
|--------------|--|
| 10.0-30.0 mm | Укажите расстояние между центром селекторного звукоснимателя и центром нижнего порожка каждого бриджа. |

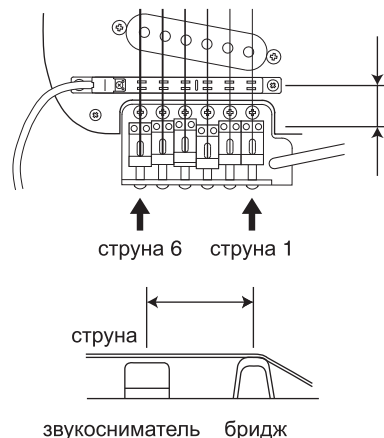

### Настройка чувствительности каждой струны

Установите чувствительность селекторного звукоснимателя для каждой струны.

1. Выполните шаги 1–3, описанные в разделе "Выбор установок" (стр. 42), чтобы воспроизвести экран GK SETTING.
2. Используйте кнопки PAGE [◀][▶], чтобы перейти к странице 4.

| SYSTEM |          | GK SETTING / [1]GK SET A [1] 4 |          |
|--------|----------|--------------------------------|----------|
| F1     | SENS 1st | ⊙                              | 65 ..... |
| F2     | SENS 2nd | ⊙                              | 65 ..... |
| F3     | SENS 3rd | ⊙                              | 65 ..... |
| F4     | SENS 4th | ⊙                              | 65 ..... |
| F5     | SENS 5th | ⊙                              | 65 ..... |
| F6     | SENS 6th | ⊙                              | 65 ..... |

3. С помощью ручек регуляторов F1–F6 отрегулируйте чувствительность.

Сыграйте на каждой струне с максимальной силой, которую будете использовать при настоящем выступлении и установите такую чувствительность, чтобы измерительная полоса была на уровне чуть меньше максимального уровня.

- \* Если в правом конце измерительной полосы появляются большие сегменты, это значит, что уровень слишком высокий. Сделайте установку чувствительности меньше.
  - \* Нажатие кнопок [F1]–[F6] возвращает величину каждой струны на 65.
  - \* В зависимости от используемой гитары, показатель полосы уровня может быть на максимальном уровне, даже если чувствительность установлена на минимум. Если это произошло, отрегулируйте промежуток между селекторным звукоснимателем и струнами, чтобы расстояние было чуть больше чем указано.
4. Играйте с шестой струны по первую, применяя обычную силу звукоизвлечения; если некоторые струны звучат особенно громко, сделайте меньше установку чувствительности для той струны и продолжайте регулировать, пока различие в уровнях громкости струн не будет минимальным.

| Установки | Объяснение  |
|-----------|---|
| 0–100     | Отрегулируйте входную чувствительность каждого селекторного звукоснимателя. |

### Установка использования селекторного звукоснимателя (GK CONNCT)

На VG-99 предусмотрена функция, которая автоматически определяет, существует ли GK-подключение и соответственно переключает внутренние установки. Это возможно для всех функций, кроме гитары COSM (усилитель COSM, эффекты, тюнер и т.д.), при подключении только к GUITAR INPUT.

1. Выполните шаги 1–3, описанные в разделе "Выбор установок" (стр. 42), чтобы воспроизвести экран GK SETTING.
2. Используйте кнопки PAGE [◀], чтобы перейти к странице 1.

| SYSTEM               |          | GK SETTING / [1]GK SET A [1] 1 |      |
|----------------------|----------|--------------------------------|------|
| GK CONCT             | SET MODE | SETTING:                       |      |
| AUTO                 | SYSTEM   | [1] GK SET A                   |      |
| SELECT GKFUNC SELECT |          | SELECT                         | NAME |

3. С помощью кнопки [F1](SELECT) или ручки регулятора F1 выберите одну из установок.

| Установки | Объяснение   |
|-----------|--|
| AUTO      | Автоматически отслеживается презенс GK-соединения, и соответственно переключаются внешние установки. |
| ON        | Всегда используются установки, подходящие для GK-подключения.  |
| OFF       | Всегда используются установки, подходящие для подключения к GUITAR INPUT.                            |

- \* Обычно используется AUTO (установка по умолчанию). В случае, когда функция автоматического отслеживания не функционирует надлежащим образом (например, при использовании селекторного звукоснимателя, отличающегося от GK-3), используйте кнопку [F2] или лимб F2 для изменения установки.

## Использование разных установок гитары в каждом патче (SET MODE)

Эта установка определяет, используется ли в VG-99 одна общая установка GK, а также могут ли установки GK быть назначены отдельно для каждого патча.

1. Выполните шаги 1–3, описанные в разделе "Выбор установок" (стр. 42), чтобы воспроизвести экран GK SETTING.
2. Нажмите кнопку PAGE [ ◀ ] для отображения страницы 1.
3. С помощью кнопки [F3](SELECT) или ручки регулятора F3 выбирайте установку.

| Установки | Explanation  |
|-----------|--|
| SYSTEM    | Установленные здесь GK SETTING - это общие установки VG-99. По умолчанию эта установка является заводской.                                     |
| PATCH     | Установки GK можно задать отдельно для каждого патча. Используйте эту установку при совершении выбора из нескольких гитар во время исполнения. |

## Установка функции регулятора громкости GK и переключателей DOWN/S1, UP/S2 (GK FUNC)

Задаёт функцию для регулятора громкости GK звукоснимателя GK-3 и переключателей DOWN/S1, UP/S2.

1. Выполните шаги 1–3, описанные в разделе "Выбор установок" (стр. 42), чтобы воспроизвести экран GK SETTING.
2. Нажмите кнопку PAGE [ ◀ ] для отображения страницы 1.
3. Нажмите [F2](GKFUNC).

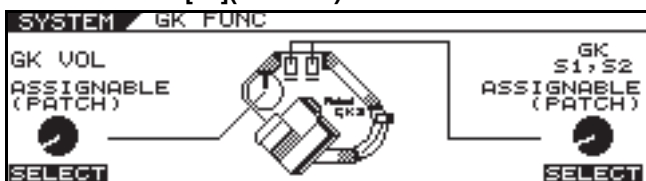

4. Установите параметр, который хотите задать, с помощью кнопок [F1](SELECT), [F6](SEELECT) или ручек регуляторов F1, F6.

cf.

Более подробная информация о параметрах, которые могут быть заданы, в разделе "GK VOL (GK Volume)" (стр. 166) и "GK S1, S2 (GK S1, S2 Switch)" (стр. 166).

\* При присвоении каждому патчу функций для DOWN/S1 и UP/S2, установите функцию Control Assign на ASSIGNABLE (PATCH). При других настройках, установки назначения в патчах будут проигнорированы. Та же установка, что и производимая с помощью GK VOL или GK S1, S2 в [SYSTEM](CTL)

## Регулировка общего тона в зависимости от окружения (GLOBAL/OUTPUT SELECT)

VG-99 включает в себя функцию для регулировки общего тона, производимого устройством. Эта функция называется Global. Функция Global используется для регулирования общего звука VG-99, чтобы он соответствовал используемому оборудованию или окружению, в котором вы находитесь, без изменения отдельных патчей.

### Выбор установок

В памяти VG-99 может храниться десять отдельных установок функции Global (1 - 10).

После завершения ввода различных установок, нажмите [EXIT] один или несколько раз, чтобы вернуться к экрану Play.

1. Нажмите [GLOBAL].
2. Нажмите кнопку PAGE [ ◀ ] для отображения страницы 1.

Появляется экран Global.



3. Выберите любую установку от 1 до 10 с помощью кнопки [F1](SELECT) или ручки регулятора F1.

Установки следующего параметра сохраняются в соответствующих зонах памяти.

## Присвоение названий установкам (GLOBAL NAME)

Вы можете задать до 10 пользовательских названий, каждое из которых может содержать до восьми символов. Например, можно создать названия, обозначающие оборудование, используемое в определенной установке, или то место, в котором вы играете.

1. Нажмите [GLOBAL].
2. Нажмите кнопку PAGE [◀] для отображения страницы 1.



3. Нажмите [F3](NAME).



4. Установите название, используя кнопки PAGE [◀] [▶] и [F5].

| Кнопка функции | Объяснение   |
|----------------|--|
| [F1] (INSERT)  | Вставляет пробел на место курсора.   |
| [F2] (DELETE)  | Удаляет символ и смещает следующие символы влево.                                  |
| [F3] (SPACE)   | Вставляет пробел на место курсора.   |
| [F4] (A0!)     | Производит выбор между прописными и строчными буквами.                             |
| [F5] (A<=>a)   | Производит выбор между прописными буквами, строчными буквами, цифрами и символами. |

## Установка типов подключаемых устройств (OUTPUT SELECT)

Вы можете привести в соответствие частотную характеристику выходного сигнала частотной характеристике подключенного устройства.

1. Нажмите [GLOBAL].
2. Нажмите кнопку PAGE [◀] для отображения страницы 1.



3. С помощью кнопки [F4](OUTPUT SELECT) или ручки регулятора F4 установите тип устройства, подключаемого к разъемам MAIN OUT.

| Величина      | Объяснение  |
|---------------|---|
| JC-120        | Используйте эти установки при подключении гитарного усилителя JC-120  |
| SMALL AMP     | Используйте эту установку при подключении к малому гитарному усилителю.   |
| COMBO AMP     | Используйте эту установку при подключении к гитарному входу комбоусилителя, любого, кроме JC-120 (в котором усилитель и динамик или динамики объединены в одной системе).<br><i>* В зависимости от используемого гитарного усилителя, вы можете добиться хороших результатов с установкой JC-120.</i> |
| STACK AMP     | Используйте эту установку при подключении к гитарному входу гитарного усилителя стекового типа (в котором усилитель и динамик или динамики отделены друг от друга).   |
| JC-120 Return | Используйте эту установку при подключении к разъему RETURN JC-120.  |
| COMBO Return  | Используйте эту установку при подключении к разъему RETURN комбоусилителя.  |
| STACK Return  | Используйте эту установку при подключении к разъему RETURN стекового усилителя или к разъему INPUT установленного в рэк усилителя мощности. Также установка STACK Return нужна при использовании комбинации гитарного усилителя мощности и гитарного кабинета.  |
| LINE/PHONES   | Используйте эту установку, когда используете наушники или при подключении к мультимедийному рекордеру для записи.<br><i>* При использовании COSM-кабинетов, используйте установку LINE/PHONES.</i>  |

## Установка общего тона (GLOBAL EQ)

И для MAIN OUT, и для SUB OUT предусмотрены четырехполосные эквалайзеры. EQ(MAIN) применяется к выходному сигналу из MAIN OUT; EQ(SUB) применяется к выходному сигналу из SUB OUT.

1. Нажмите [GLOBAL].
2. Используйте кнопки PAGE [ ◀ ] [ ▶ ] для отображения страниц 2–5.

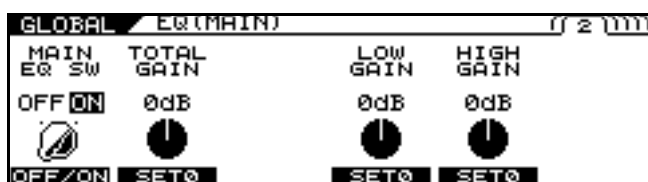

3. С помощью кнопок [F1]–[F6] или ручек регуляторов F1–F6 отрегулируйте тон.

| Параметр/диапазон  | Объяснение   |
|--|--|
| <b>MAIN EQ (Основной эквалайзер), SUB EQ (Вспомогательный эквалайзер)</b>  |  |
| Предусмотрен четырехполосный эквалайзер с ВЧ и НЧ-диапазонами. Обработанный эффектом звук перед воспроизведением усиливается частотным диапазоном. |  |
| <b>MAIN EQ SW (Переключ. основного эквалайзера), SUB EQ SW (Переключ. вспомогател. эквалайзера)</b>  |  |
| OFF, ON  | Включает или выключает эффект EQ.  |
| <b>TOTAL GAIN</b>  |  |
| -12–+12dB  | Регулирует громкость до обрабатывания сигнала эквалайзером.  |
| <b>LOW GAIN</b>  |  |
| -12–+12dB  | Регулирует звук НЧ-диапазона.  |
| <b>HIGH GAIN</b>   |  |
| -12–+12dB  | Регулирует звук ВЧ-диапазона.  |
| <b>LOW MID FREQ (Низкие СЧ)</b>  |  |
| 20Hz–10.0kHz   | Определяет центральные частоты, регулируемые LOW MID GAIN.   |
| <b>LOW MID Q (Добротность низких СЧ)</b>   |  |
| 0.5–16   | Регулирует ширину области, обрабатываемой эквалайзером с центром в LOW MID FREQ. Большие значения суживают область.  |
| <b>LOW MID GAIN (Усиление низких СЧ)</b>   |  |
| -12–+12dB  | Регулирует звук диапазона низких средних частот.   |
| <b>HIGH MID FREQ (Высокие СЧ)</b>  |  |
| 20Hz–10.0kHz   | Определяет центральные частоты, которые регулируются с помощью HIGH MID GAIN   |
| <b>HIGH MID Q (Добротность высоких СЧ)</b>   |  |
| 0.5–16   | Регулирует ширину области, обрабатываемой эквалайзером с центром в HIGH MID FREQ. Большие значения суживают область. |
| <b>HIGH MID GAIN (Усиление высоких СЧ)</b>   |  |
| -12–+12dB  | Регулирует тон диапазона высоких средних частот.   |

## Установка общего эффекта подавителя шума (Total NS)

Регулирует пороговую величину подавителя шума в отдельных патчах. Это эффективный инструмент изменения гитар во время исполнения и произведения установок в зависимости от уровня шума на месте исполнения. Это общая установка и она не влияет на установки отдельных патчей.

1. Нажмите [GLOBAL].
2. Нажмите PAGE [ ▶ ], чтобы перейти к стр. 6.

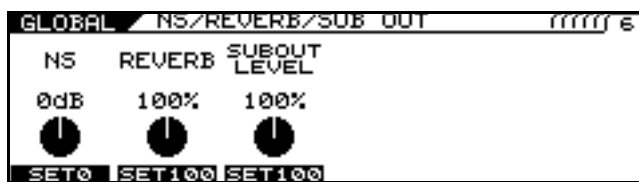

3. Отрегулируйте уровень с помощью ручки регулятора F1.

Регулирует пороговые уровни подавителя шума, установленные в каждом патче. -20dB - +20dB.

- \* Эта установка не влияет на патчи, для которых выключен подавитель шума.
- \* Для использования уровней, установленных в отдельных патчах, установка должна равняться "0dB".

### Установка общего уровня реверберации (Total REVERB)

Регулирует общий уровень установок реверберации в отдельных патчах. Это эффективно для приспособления к акустике места, в котором происходит исполнение.

1. Нажмите [GLOBAL].
2. Нажмите PAGE [▶], чтобы перейти к стр. 6.

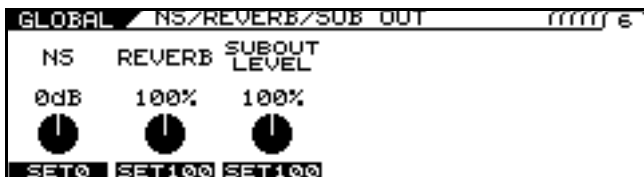

3. Отрегулируйте уровень с помощью ручки регулятора F2.

Регулирует пороговые уровни подавителя шума, установленные в каждом патче. 0-200%

\* Эта установка не влияет на патчи, для которых выключен подавитель шума.

\* Для использования уровней, установленных в отдельных патчах, установка должна равняться "100%".

### Setting the Sounds Output from SUB OUT (SUB OUT LEVEL)

This setting selects which signals are output from the SUB OUT jacks.

1. Press [GLOBAL].
2. Press PAGE [▶] to display Page 6.

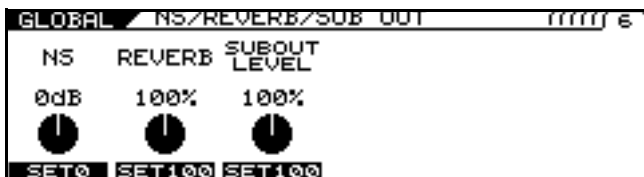

3. Adjust the setting with the F3 knob.

This adjusts the output level set in each patch. 0-200%

\* To use the levels set in the individual patches, set this to 100%.

### Установка регулятора и переключателя GK VOLUME и функции педали (SYSTEM CONTROL ASSIGN)

1. Нажмите [SYSTEM].
2. Нажмите PAGE [◀], чтобы перейти к стр. 1.



3. Нажмите [F4](CTL).
4. Нажмите PAGE [◀], чтобы перейти к стр. 1



5. Выберите любую установку от GK VOL до CTL8 на FC-300 с помощью кнопки [F2](SEL) или [F3](SEL) или ручек регуляторов F2 или F3, затем с помощью [F5](SELECT) или ручки регулятора F5 выберите функцию, которую хотите задать.

#### MEMO

Если вы хотите иметь возможность задавать функции для контроллеров на основе отдельных патчей, установите функцию Control Assign на ASSIGNABLE (PATCH). Когда Control Assign установлена на ASSIGNABLE (PATCH), устройство работает соответственно настроек, установленных в каждом патче, как описано в разделе "Использование переключателей, педалей и MIDI для управления звуками (CONTROL ASSIGN)" (стр. 82).

\* При других установках эти настройки в патчах игнорируются.

#### cf.

Информация о назначаемых контроллерах - в разделе "Использование переключателей, педалей и MIDI для управления звуками (CONTROL ASSIGN)" (стр. 82); больше информации о назначаемых параметрах - в разделе "Параметры, которые можно назначить для разных контроллеров" (стр. 168).

## Передача величин, заданных с помощью внешней педали, регулятора GK VOLUME или другого контроллера при вызове патчей (ASSIGN HOLD)

Эта установка определяет, применяются, или нет текущие установки для каждого контроллера (педаль экспрессии, педалей экспрессии FC-300, педалей управления или других контроллеров) к патчам, при выборе последних.

\* Функция Assign Hold не будет работать, когда параметр SW MODE в источнике Control Assign установлен на LATCH. (LATCH поочередно переключается с минимального на максимальное значение и, наоборот, при каждом нажатии переключателя).

1. Нажмите [SYSTEM].
2. Нажмите PAGE [◀], чтобы перейти к стр. 1.



3. Нажмите [F4](CTL).
4. Нажмите PAGE [▶], чтобы перейти к стр. 2.  
Появляется экран ASSIGN HOLD.

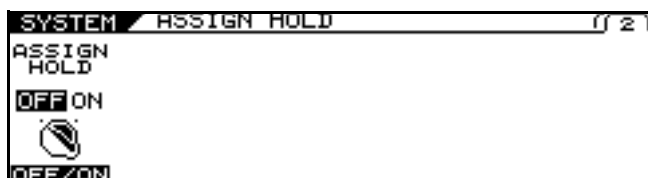

5. Выберите ON и OFF для функции Assign Hold с помощью кнопки [F1](OFF/ON) и ручки регулятора F1.

| Установки | Объяснение  |
|-----------|---|
| ON        | При вызове патчей применяются текущие значения контроллеров   |
| OFF       | Сохраненные значения контроллеров (с помощью функции Patch Write) используются при вызове патчей. (Текущие значения контроллеров игнорируются). |

## Ограничение количества патчей, которые можно выбрать (PATCH EXTENT)

Установка верхней и нижней границы выбираемых патчей позволяет работать только с теми патчами, которые вам нужны.

1. Нажмите [SYSTEM].
2. Используйте кнопки PAGE [◀][▶] для отображения страницы 2.



3. Нажмите [F6](MISC).

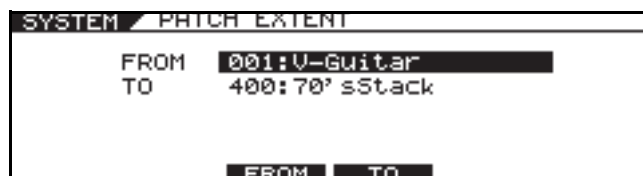

4. Нажмите [F3](FROM).
5. Установите нижнюю границу выбора патча с помощью лимба PATCH/VALUE и кнопки [F3](FROM) или ручки регулятора.
6. Нажмите [F4](TO).
7. Установите верхнюю границу выбора патча с помощью лимба PATCH/VALUE и [F4](TO) или ручки регулятора F4.

\* Эта установка применяется к патчам, переключаемым с помощью лимба PATCH/VALUE, контрольных переключателей или других подобных элементов управления. Настройки, произведенные с помощью подключенного FC-300 или внешнего MIDI-устройства, не влияют на эту установку.



### Регулировка контрастности изображения на экране

Текст и значки на ЖК-экране иногда трудно различить, например, сразу же после включения VG-99 или после продолжительного использования. Условия в том месте, где используется VG-99, также могут влиять на видимость. Если с вами случилась эта проблема, отрегулируйте контрастность дисплея.

1. Нажмите [SYSTEM].
2. Нажмите PAGE [ ◀ ], чтобы перейти к стр. 1.



3. Нажмите [F1](LCD).

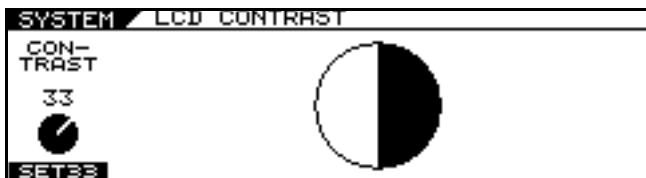

4. С помощью ручки регулятора F1 отрегулируйте контраст.

### Установка выходного сигнала и его уровня (SYSTEM OUTPUT)

Устанавливает сигналы и уровни выходного сигнала для каждого из выходных разъемов и соединителей VG-99 (MAIN OUT, SUB OUT и DIGITAL OUT).

1. Нажмите [SYSTEM].
2. Используйте кнопки PAGE [ ◀ ] [ ▶ ] для отображения страницы 2.



3. Нажмите [F1](OUTPUT).



4. Установите параметр OUTPUT MODE в положение SYSTEM с помощью кнопки [F1](SELECT) или ручки регулятора F1.

\* При установке на PATCH, включаются в работу величины, установленные в разделе "Установка выходного сигнала и его уровня (OUTPUT)" (стр. 37). Значение на экране MIXER перестает работать, а вместо него применяется значение <>.



5. Установите сигнал и уровень выходного сигнала для каждого разъема с помощью кнопок PAGE [ ◀ ] [ ▶ ] или ручек регуляторов F1-F6.

cf. ➔

Более подробная информация о параметрах, которые можно установить, - в разделе "OUTPUT" (стр. 147).

# Глава 5 Использование VG-99 с FC-300

С помощью педального переключателя FC-300 (опционального), подключенного к VG-99, вы можете выполнять следующие действия:

- Выбирать патчи
- Отображать названия патчей на дисплее FC-300
- Управлять тонами с помощью педалей FC-300 (Control Assign).
- Показывать тюнер VG-99 на дисплее FC-300 во время использования функции TUNER.
- Включать и выключать функцию Amp Control на FC-300.

## Подключение с помощью соединителя RRC2 IN

Подключайте FC-300 к VG-99, используя кабель RRC2, прилагаемый к устройству.

### TERM

Что такое RRC2?

RRC2 - это протокол Roland, предусматривающий электропитание и двусторонний обмен данными с использованием одного-единственного кабеля. Устройства также можно подключать, используя имеющийся в продаже Ethernet-кабель вместо прилагаемого кабеля RRC2.

### NOTE

- Убедитесь, что соединитель RRC2 подключен к устройству с соединителем RRC2 IN. Использование подключения с помощью локальной сети или других устройств может привести к выработыванию тепла и повреждению устройства.
- Осторожно подключите кабель RRC2, пока он не войдет плотно в соединитель RRC2 IN.
- Кабель RRC2 не должен поддаваться давлению или механическим ударам.
- При использовании имеющегося в продаже Ethernet-кабеля в качестве соединительного кабеля RRC2, убедитесь, что кабель соответствует следующим техническим характеристикам:
  - Категория 5 (Cat5) или выше
  - Максимальная длина - 15 метров.
  - Кабель, разработанный для прямого подключения.

\* Нельзя использовать Ethernet-кабели, разработанные для подключения кроссовера.

## Установки, связанные с FC-300

При подключении FC300 к VG-99, используя кабель RRC2, производя указанные ниже установки, если необходимо.

## Установки для управления FC-300

Устанавливает метод для управления FC-300.

1. Нажмите [SYSTEM].
2. Нажмите PAGE [◀], чтобы перейти к стр. 1.



3. Нажмите [F1](FC-300).

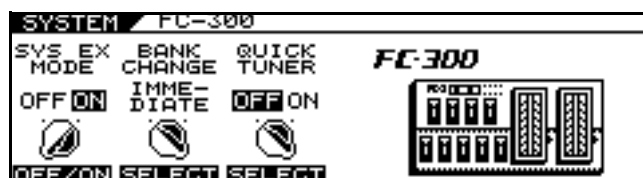

4. Установите SYS EX MODE с помощью [F1](OFF/ON) или ручки регулятора F1.

| Доступные установки | Описание  |
|---------------------|---|
| ON                  | При подключении к VG-99, FC-300 автоматически переходит в режим Exclusive и функции будут установлены соответственно функциям VG-99. Обычно выбирается именно эта установка. Управлять FC-300 можно даже без приведения в соответствие индикаторов устройств VG-99 и FC-300. Обычно нужно выбирать эту установку. |
| OFF                 | Выберите OFF при использовании FC-300 в любом другом режиме, кроме System Exclusive. Автоматический выбор режима не производится.   |

## Установка работы во время переключения патчей

Устанавливает промежуток времени, с которым будут переключаться патчи при нажатии педалей [▲][▼] на FC-300.

1. Нажмите [SYSTEM].
2. Нажмите PAGE [◀], чтобы перейти к стр. 1.



3. Нажмите [F5](FC-300).



4. Установите BANK CHANGE с помощью [F2](SELECT) или ручки регулятора F2.

| Доступные установки | Описание  |
|---------------------|---|
| IMMEDIATE           | После нажатия педалей [▲][▼] на FC-300 немедленно выбирается другой патч.                                       |
| WAIT NUM            | Даже после нажатия педалей [▲][▼] на FC-300 не выбирается другой патч до того как произведена установка NUMBER. |

## Активизация тюнера VG-99 с помощью FC-300 (QUICK TUNER)

Вы можете использовать обозначенные цифрами педали FC-300 для включения и выключения функции Tuner.

- \* Функция Quick Tuner работает только на экране Play.
- \* Функция Quick Tuner работает только когда режим (MODE) установлен на SYS EX.

1. Нажмите [SYSTEM].
2. Нажмите PAGE [◀], чтобы перейти к стр. 1.
3. Нажмите [F5](FC-300).
4. Установите QUICK TUNER с помощью [F3](SELECT) или ручки регулятора

| Доступные установки | Описание   |
|---------------------|--|
| OFF                 | Функция QUICK TUNER не работает.   |
| ON                  | Функция QUICK TUNER работает. Функция TUNER поочередно включается и выключается каждый раз при нажатии выбранной обозначенной цифрой педали. |

## Установка функции Amp Control на FC-300

Включает и выключает параметры AMP CTL1 и AMP CTL2 на FC-300.

Когда к разъему канала гитарного усилителя подключен разъем AMP CONTROL 1 на FC-300 (или AMP CONTROL 2), вы можете выбирать каналы гитарного усилителя с помощью параметра AMP CTL1 (или AMP CTL2) на VG-99.

1. С помощью лимба PATCH/VALUE выберите патч, который хотите установить.
2. Нажмите [NAME/KEY/BPM].

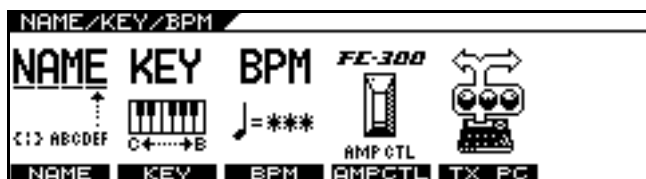

3. Нажмите [F4](AMPCTL).

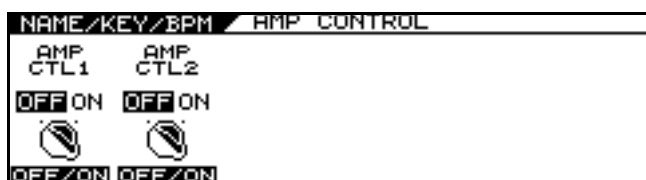

4. С помощью кнопок [F1] и [F2] или ручек регуляторов F1 и F2 установите AMP CTL1 и AMP CTL2 на ON или OFF.

| Доступные установки | Описание  |
|---------------------|---|
| OFF                 | Параметры AMP CTL1 и AMP CTL2 на FC-300 установлены на OFF (выключены). |
| ON                  | Параметры AMP CTL1 и AMP CTL2 на FC-300 установлены на ON (включены).   |

# Глава 6 Использование MIDI

## О MIDI

MIDI, сокращенно от Musical Instrument Digital Interface (Цифровой интерфейс музыкальных инструментов), - это универсальный стандарт, позволяющий производить обмен данными композиций, сообщениями об изменении в звучании и другой информацией между музыкальными инструментами. Любое устройство, отвечающее техническим характеристикам MIDI, может быть подключено (при условии, что это соответствие обоюдное) к любому другому MIDI-устройству, даже разработанному другим производителем или принадлежащему к другой категории инструмента.

Согласно техническим характеристикам MIDI, данные исполнения, произведенные такими действиями как игра на клавиатуре или нажатие педали, называются MIDI-сообщениями.

## Что можно делать, используя MIDI

Используя MIDI, вы можете выполнять следующие действия с помощью VG-99.

При использовании VG-99 с подключенной педалью FC-300 также смотрите раздел

"Глава 5 Использование VG-99 с FC-300" (стр. 52).

*\* Для использования MIDI необходимо, чтобы каналы MIDI подключенных устройств совпадали.*

Если MIDI-каналы не установлены правильно, получить или передать данные из других MIDI-устройств будет невозможным.

## Работа с VG-99.

### Вывод сообщений об изменении программы (Program Change Messages).

При выборе патча на VG-99 одновременно передаются сообщения об изменении программы, соответствующие выбранному номеру. Внешнее MIDI-устройство переключает установки соответственно полученному сообщению об изменении программы.

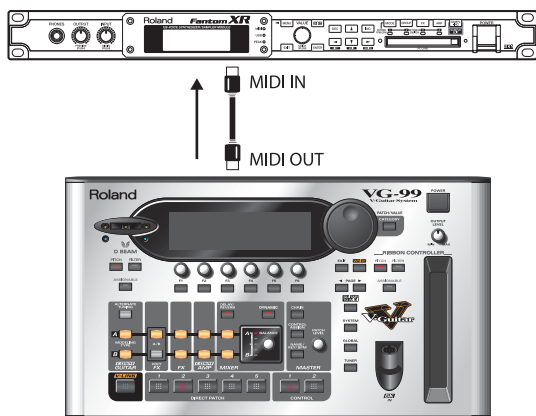

### Вывод сообщений об изменении режима управления (Control Change Messages).

Данные, описывающие действие внешнего устройства (педаль экспрессии или педаль переключателя), подключенного к VG-99 выводятся в виде сообщений об изменении режима управления. Эти сообщения могут использоваться для таких задач, как регулирование параметров внешнего MIDI-устройства.

### Вывод данных об исполнении.

Данные о музыкальном исполнении на гитаре можно выводить с помощью сообщений Note и Bend, позволяющих вам исполнять композиции на синтезаторных звуковых модулях и других устройствах, подключенных к VG-99. Более подробная информация - в разделе "Игра на внешнем синтезаторном звуковом модуле (GUITAR TO MIDI)" (стр. 64).

### Передача данных.

Сообщения Exclusive можно использовать для передачи установок для звуковых эффектов и других данных, которые хранятся в VG-99, на MIDI-устройства. Это позволяет передавать на другой VG-99 идентичные установки и сохранять установки звуковых эффектов для MIDI-секвенсора и других устройств.

### Управление VG-99 из внешнего MIDI-устройства.

#### Выбор номеров патчей.

Патчи VG-99 переключаются сразу же после получения сообщения об изменении программы из внешнего MIDI-устройства.

МЕМО.

#### МЕМО

Соответствие между MIDI-сообщениями об изменении программы и патчами VG-99 можно установить, руководствуясь информацией в разделе "RX PC MAP (КАРТА ПОЛУЧЕНИЯ СООБЩЕНИЙ ОБ ИЗМЕНЕНИИ ПРОГРАММЫ)" (стр. 61). Произведите эту установку, чтобы звуковые эффекты VG-99 соответствовали звуковым эффектам других MIDI-устройств.

Подключения, показанные на схеме внизу, используются при игре на гитаре с автоматическим исполнением на секвенсере в качестве фона. Патчи VG-99 изменяются автоматически при вводе номера программы с данными исполнения, в которой вы хотите изменить патчи на VG-99.

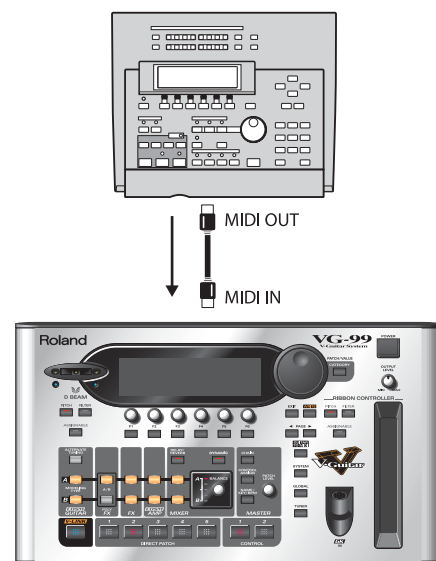

## Получение сообщений об изменении режима управления.

### МЕМО

VG-99 может получать сообщения об изменении режима управления для управления указанными параметрами во время исполнения. Установите параметры для управления согласно разделу "Использование переключателей, педалей и MIDI для управления звуками (CONTROL ASSIGN)" (стр. 82).

## Получение данных.

VG-99 может получать данные, переданные из другого устройства VG-99 и данные, сохраненные в памяти MIDI-секвенсоров.

## Главные типы сообщений MIDI, поддерживаемые VG-99

Чтобы выразить всю полноту экспрессивности, возможной во время исполнения MIDI предусматривает разные типы MIDI-сообщений. MIDI-сообщения можно в общем поделить на две группы; сообщения, управление которых производится на основе отдельно MIDI-канала (сообщения Channel) и управляемые независимо от MIDI-каналов (сообщения System).

### Сообщения Channel.

Эти сообщения используются для уведомления о событиях, происходящих во время исполнения. Обычно, большинство исполнений контролируются только с помощью этих сообщений. Действие, управление над которым совершается с помощью каждого MIDI-сообщения, определяется установками устройства-получателя.

### Сообщения Program Change.

Эти сообщения в основном используются для выбора звуков; звуки выбираются с помощью сообщений об изменении программы от 1 до 128. Кроме того, на VG-99 также можно использовать сообщения из банка данных об изменении режима управления (Control Change Bank Select) вместе с сообщениями об изменении программы, позволяющими вам выбирать 400 различных патчей.

### Сообщения Control Change.

Сообщения об изменении режима управления используются для увеличения выразительности исполнения. Функции отличаются друг от друга номерами; отдельные функции, управление над которыми можно совершать, отличаются от функций MIDI-устройства. С помощью VG-99 вы можете управлять определенными параметрами.

### Сообщения Note On.

Эти сообщения передают устройству данные о питчах и громкости воспроизведения звуков.

### Сообщения Note Off.

Эти сообщения передают устройству информацию о прекращении воспроизведения звуков.

### Сообщения Bend.

Эти сообщения отсылаются для проведения длительных изменений питча.

### Сообщения System.

Системные сообщения включают сообщения Exclusive, сообщения, необходимые для синхронизации исполнений и сообщения, разработанные для предотвращения проблем при работе с устройством.

### Сообщения Exclusive.

Эксклюзивные сообщения используются для работы со звуками, специально разработанными для определенного устройства и других подобных сообщений. В основном, можно обмениваться сообщениями между устройствами того же типа от того же производителя. Используя эксклюзивные сообщения, можно сохранять установки параметра для секвенсоров и передачи установок параметров на другие устройства VG-99.

Чтобы обмениваться эксклюзивными сообщениями идентификационные номера устройств для каждого инструмента должны совпадать.

## Карта MIDI реализации

Хотя использование MIDI позволяет передавать информацию для разных устройств, это не значит, что может производиться обмен любой информацией. Данные, которые могут передаваться между двумя подключенными устройствами, ограничены сообщениями, общими для обеих устройств.

Таким образом, руководство пользователя MIDI-устройства всегда содержит карту MIDI-реализации, позволяющую пользователю быстро определять какие MIDI-сообщения поддерживает определенное устройство. Сравнение карт MIDI-реализаций для каждого устройства позволяет узнать, обмен какой информацией может быть произведен и как выполнить его. Поскольку эти карты равны по размеру, при проверке информации можно наложить карты для принимающего и передающего устройств одну на другую.



Также доступна отдельная публикация "MIDI-реализация". Она дает подробности о том, как реализовано MIDI на этом устройстве. Если вам понадобится эта публикация (например, для выполнения программирования на байтовом уровне), зайдите на веб-сайт компании Roland. <http://www.roland.com/>

## Обмен MIDI-сообщениями

В этом разделе дано простое описание процесса обмена MIDI-сообщениями.

### О MIDI-соединителях.

Обмен MIDI-сообщениями осуществляется через соединители, как описано ниже. Подключите MIDI-кабели к этим соединителям согласно их назначению.

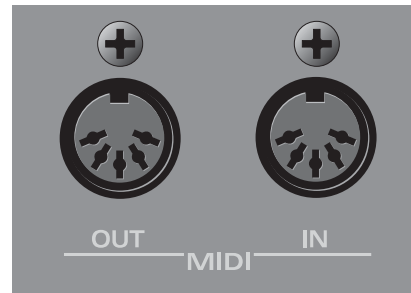

| MIDI-соединитель | Описание  |
|------------------|---|
| MIDI IN          | Позволяет получить сообщения из MIDI-устройств. |
| MIDI OUT         | Позволяет передавать сообщения из VG-99.        |

## О MIDI-каналах

MIDI позволяет отдельно отсылать различные сообщения на несколько MIDI-устройств с использованием одного-единственного MIDI-кабеля. Это возможно благодаря принципам устройства MIDI-каналов.

В устройстве MIDI-каналов использован тот же подход, что и в телевизионных каналах. Переключение каналов на телевизоре позволяет телезрителю смотреть программы разных станций телевидения. Это происходит потому, что информация передается по каналу, на который настроены и передатчик, и приемник.



MIDI включает в себя каналы от 1 до 16; MIDI-сообщения передаются на приборы (приемники), установленные на тот же канал, что и устройство-передатчик.

## Сообщения Bank Select и Program Change

Bank Select (сообщения выбора банка) и Program Change (сообщения об изменении программы) - это MIDI-сообщения, используемые в основном для переключения патчей.

Обычно, патчи переключаются с помощью сообщений Program Change. Но, если используются только сообщения Program Change, вы сможете выбрать максимум лишь 128 различных патчей. Из-за этого, для некоторых устройств также предусмотрены сообщения Bank Select, которые увеличивают количество выбираемых патчей.

Для этих устройств патчам назначаются номера, объединяющие сообщения Bank Select MSB, LSB 0-127 и Program 1-128.

\* VG-99 игнорирует сообщения Bank Select LSB.

## Установка функций, связанных с MIDI

В этом разделе описываются функции VG-99, связанные с MIDI. Настройте их согласно тому, как они будут использоваться.

1. **Нажмите [SYSTEM].**  
Появляется экран System.
2. **Нажмите PAGE [◀], чтобы перейти к стр. 1.**



3. **Нажмите [F6](MIDI).**  
Появляется экран установок MIDI.

**В следующем разделе описаны установки, используемые с MIDI.**

### Канал MIDI.

Устанавливает канал, используемый для передачи и получения MIDI-сообщений, соответствующих патчам и действиям VG-99. Также, если вы пользуетесь функцией GUITAR TO MIDI, смотрите раздел "Игра на внешнем синтезаторном звуковом модуле (GUITAR TO MIDI)" (стр. 64) и, если используете функцию V-LINK, смотрите раздел "Управление видеоизображениями с помощью вашей гитары (V-LINK)" (стр. 96).

1. **Выполните шаги 1-3, описанные в разделе "Установка функций, связанных с MIDI" (стр. 58), чтобы отобразить экран MIDI.**
2. **Нажмите PAGE [◀], чтобы перейти к стр. 1.**
3. **С помощью ручки регулятора F1 установите MIDI-канал (1-16).**

#### МЕМО

Убедитесь в том, что не установили один и тот же MIDI-канал, что и для GUITAR TO MIDI или функции V-LINK.



## Режим MIDI Omni.

При установке на режим MIDI Omni, VG-99 получает сообщения обо всех MIDI-каналах независимо от установок этих каналов. Вы можете использовать режим Omni, если вам не нужно использовать определенные MIDI-каналы независимо для управления VG-99.

1. Выполните шаги 1-3, описанные в разделе "Установка функций, связанных с MIDI" (стр. 58), чтобы отобразить экран MIDI.
2. Нажмите PAGE [ ◀ ], чтобы перейти к стр. 1.



3. Включите или выключите режим Omni с помощью кнопки [F2] или ручки регулятора F2.

### MEMO

Даже когда режим Omni установлен на ON (включен), единственными полученными сообщениями Exclusive будут те, которые несут информацию об идентификации устройства.

### MEMO

Согласно заводским установкам режим Omni установлен на ON (вкл.).

## Идентификационный номер MIDI-устройства (ID).

Устанавливает идентификационный номер устройства, используемого для передачи и получения сообщений Exclusive.

### MEMO

Идентификационный номер устройства согласно заводским установкам установлен на "1".

1. Выполните шаги 1-3, описанные в разделе "Установка функций, связанных с MIDI" (стр. 58), чтобы отобразить экран MIDI.
2. Нажмите PAGE [ ◀ ], чтобы перейти к странице 1.
3. С помощью ручки регулятора F3 установите идентификационный номер устройства.

## SYNC CLOCK.

VG-99 можно синхронизировать с функцией MIDI-часов (темпом), данные которой передаются из MIDI-секвенсора или другого внешнего MIDI-устройства.

1. Выполните шаги 1-3, описанные в разделе "Установка функций, связанных с MIDI" (стр. 58), чтобы отобразить экран MIDI.
2. Нажмите PAGE [ ◀ ], чтобы перейти к стр. 1.
3. С помощью кнопки [F6](SELECEТ) или ручки регулятора F6 установите MIDI-часы для использования в качестве ссылки на темп.

### cf.

Более подробная информация о параметрах, которые можно установить - в разделе "Синхронизация с функцией MIDI CLOCK из внешнего устройства" (стр. 64).

## MIDI-трассировка (MIDI ROUTING)

Установите путь прохождения контрольного сигнала VG-99. В VG-99 предусмотрено 3 типа соединителей для ввода и вывода данных: MIDI-соединители (IN/OUT), USB-соединитель и соединитель RRC2 IN. При подключении VG-99 ко всем другим устройствам, кроме педального контроллера FC-300, вам нужно принять во внимание трассировку контрольного сигнала. Проверьте дисплей после проведения необходимых подключений.

Установки для MIDI IN и OUT можно произвести на странице 2, для USB-соединителя - на странице 3, а для соединителя RRC2 IN - на странице 4.

1. Выполните шаги 1-3, описанные в разделе "Установка функций, связанных с MIDI" (стр. 58), чтобы отобразить экран MIDI.
2. С помощью кнопок PAGE [ ◀ ][ ▶ ] выберите страницы 2-4.

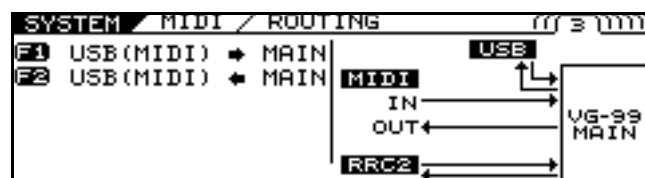
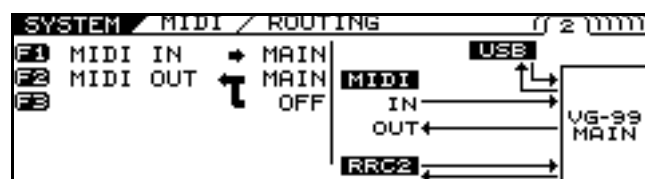

3. Произведите подключения, используя кнопки [F1]-[F3] или ручек регуляторов F3.

### MIDI PC OUT.

Определяет передаются или нет сообщения Program Change при переключении патчей VG-99.

1. Выполните шаги 1-3, описанные в разделе "Установка функций, связанных с MIDI" (стр. 58), чтобы отобразить экран MIDI.
2. С помощью кнопок PAGE [ ◀ ] [ ▶ ] выберите страницы 5.



3. С помощью кнопки [F1] или ручки регулятора F1 установите PC OUT в положение ON или OFF (вкл. или выкл.).

#### MEMO

При приеме сообщений Program Change VG-99 одновременно передает сообщения MIDI Bank Select.

### TX PC MAP (КАРТА ПЕРЕДАЧИ СООБЩЕНИЙ ОБ ИЗМЕНЕНИИ ПРОГРАММЫ).

С помощью этой установки задается последовательность передачи сообщений Program Change при переключении патчей на VG-99.

Также можно выбрать передавать ли сообщения Program Change, установленные в общем для патчей, перед сообщениями Program Change, установленными для каждого патча.

1. Выполните шаги 1-3, описанные в разделе "Установка функций, связанных с MIDI" (стр. 58), чтобы отобразить экран MIDI.
2. С помощью кнопок PAGE [ ◀ ] [ ▶ ] выберите страницы 5.



3. С помощью кнопки [F2] или ручек регуляторов F2 установите используется ли канал передачи программы.

| Доступные установки | Описание  |
|---------------------|---|
| FIX                 | Независимо от установок патча сообщения об изменении программы, назначенные для каждого номера патча, будут передаваться. |
| PROG                | Сообщения об изменении программы, заданные в каждом патче, будут передаваться.  |

Указанная ниже таблица отображает соответствие между патчами и сообщениями об изменении программы, когда функция TX PC MAP установлена на FIX.

| Номер патча | Bank Select | Program Number |
|-------------|-------------|----------------|
| 001         | 0           | 1              |
| :           | :           | :              |
| 100         | 0           | 100            |
| 101         | 1           | 1              |
| :           | :           | :              |
| 200         | 1           | 100            |
| 201         | 2           | 1              |
| :           | :           | :              |
| 400         | 3           | 100            |

## Установка TX PC MAP.

Чтобы настроить передачу сообщений Program Change для отдельных патчей произведите установки, как описано ниже.

### МЕМО

Параметры патчей - это установки, произведенные отдельно для каждого патча. Процедура Write необходима для сохранения изменений в установках.

1. Выберите патч, для которого хотите назначить передачу сообщения об изменении программы.
2. Нажмите [NAME/KEY/BPM].
3. Нажмите [F5](TX PC).



4. С помощью кнопок [F1]-[F3] или ручки регуляторов F1-F3 установите номер сообщения Program Change и Bank Select.
5. Если вы хотите сохранить отредактированные установки, выполните процедуру Write (стр. 38).

\* Если вы не хотите их сохранять, нажмите [EXIT], чтобы вернуться к экрану Play.

## RX PC MAP (КАРТА ПОЛУЧЕНИЯ СООБЩЕНИЙ ОБ ИЗМЕНЕНИИ ПРОГРАММЫ)

Вы можете выбрать использовать ли фиксированное или свободно устанавливаемое отношение между номерами полученных сообщений об изменении программы и выбираемыми патчами когда патчи VG-99 переключаются с помощью сообщений об изменении программы, передаваемых внешним MIDI-устройством.

1. Выполните шаги 1-3, описанные в разделе "Установка функций, связанных с MIDI" (стр. 58), чтобы отобразить экран MIDI.
2. С помощью кнопок PAGE [◀][▶] выберите страницы 5..



3. С помощью [F3] или ручки регулятора F3 установите, будет ли использоваться карта получения сообщений об изменении программы.

| Доступные установки | Описание  |
|---------------------|---|
| FIX                 | VG-99 переключается на патчи, назначенные для соответствующих получаемых сообщений об изменении программы, независимо от установок карты. |
| PROG                | VG-99 переключается на патчи, устанавливаемые на карте.   |

4. Чтобы изменить патч, назначенный на номер получаемого сообщения об изменении программы, нажмите [LEFT][RIGHT] для отображения страницы на дисплее 6.

Появляется экран RX PC MAP.

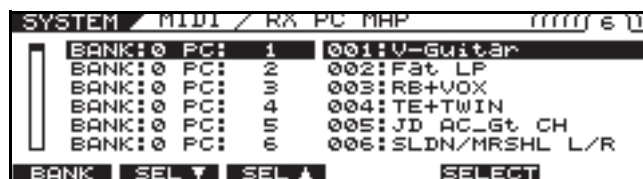

5. Назначение патча на номер получаемого сообщения об изменении программы.
  - Кнопка [F1](BANK)/ручка регулятора F1  
Выбирает номер банка сообщений.
  - [F2](SEL ▲) или [F3](SEL ▼)/ручка регулятора F2 или F3.  
Выбирает номер программы.
  - [F5](SELECT)/ручка регулятора F5.  
Выбирает патч.

Когда получена комбинация номеров сообщений Bank Select и Program Change, выбранных с помощью ручек регуляторов F1, F2 или F3, VG-99 переключается на патч, выбранный с помощью F5.

На таблице ниже показано отношение между картой сообщений Program Change с заводскими установками и сообщениями Program Change, полученными, когда RX PC MAP установлен на FX.

| Bank Select | Program Number | Patch Number |
|-------------|----------------|--------------|
| 0           | 1              | 001          |
| :           | :              | :            |
| 0           | 128            | 128          |
| 1           | 1              | 101          |
| :           | :              | :            |
| 2           | 128            | 328          |
| 3           | 1              | 301          |
| :           | :              | :            |
| 3           | 100            | 400          |

\* При установке "OMNI MODE" (стр. 170) на OFF, сначала убедитесь в том, что описанные в разделе "MIDI CH (MIDI-канал)" (стр. 170) установки соответствуют каналу передачи внешнего MIDI-устройства.

### Установка номера передаваемого MIDI-сообщения об изменении режима управления.

Устанавливает номера сообщений об изменении режима управления передаваемых при использовании педалей VG-99 и внешних педалей или педали FC-300 и внешних педалей.

1. Выполните шаги 1-3, описанные в разделе "Установка функций, связанных с MIDI" (стр. 58), чтобы отобразить экран MIDI.
2. С помощью кнопок PAGE [◀][▶] выберите страницы 7.

Появляется экран TX CC.



3. С помощью кнопки [F2](SEL ▼) или [F3](SEL ▲), ручки регулятора F2 или F3 выберите контроллер, который хотите установить.
4. С помощью кнопки [F5] или ручки регулятора F5 задайте номер передаваемого сообщения об изменении режима управления при настройке контроллера.

При работе с контроллером, выбранным регулятором F2 или F3, передается сообщение Control Change, выбранное с помощью F5.

\* Сообщение Control Message не передается, если выбран режим OFF (выкл.).

### Функция Bulk Dump.

При помощи VG-99 можно использовать сообщения Exclusive для установки тех же настроек на другом VG-99 или для сохранения установок звукового эффекта на MIDI-секвенсеры и другие подобные устройства.

Эта передача данных называется функцией Bulk Dump. Данные, которые могут быть переданы, описаны ниже.

| Отображается на дисплее | Передаваемые данные.   |
|-------------------------|--|
| ALL                     | Все передаваемые данные (SYSTEM, GK SETTING, GLOBAL, PATCH 001-200, FAVORITE SETTING). |
| SYSTEM                  | Параметры SYSTEM   |
| GK SETTING              | Установка значения для GK SETTING  |
| GLOBAL                  | Установки функции GLOBAL   |
| PATCH                   | Установки номеров патча 001-200.   |
| FAVORITE SETTING        | Установки значения в FAVOURITE SETTINGS 01-10 для всех эффектов                        |

### Как передавать данные.

#### При сохранении данных на MIDI-секвенсер.

Подключайте устройства, как указано ниже, затем переведите MIDI-секвенсер в режиме ожидания, чтобы подготовиться к приему сообщений Exclusive.

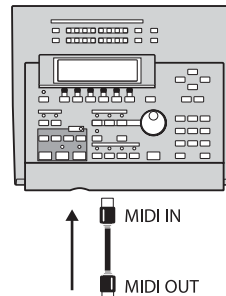

#### MEMO

Информация о работе используемого секвенсора - в прилагаемом руководстве пользователя.

### При передаче данных на другое устройство VG-99.

Подключите устройства, как показано ниже, затем приведите в соответствие идентификационные номера устройств, передающих и принимающих данные.

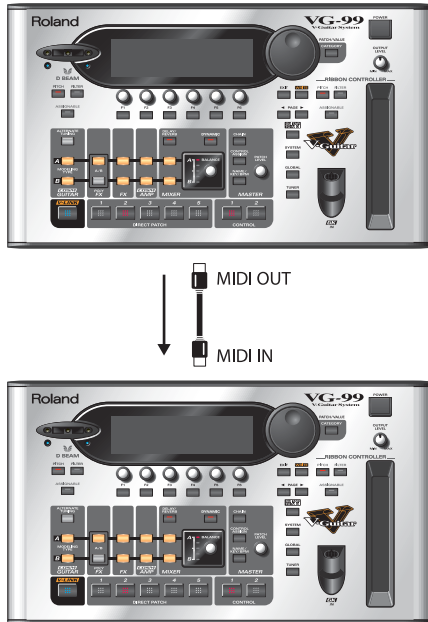

1. Выполните шаги 1–3, описанные в разделе "Установка функций, связанных с MIDI" (стр. 58), чтобы отобразить экран MIDI.
2. С помощью кнопок PAGE [ ◀ ] [ ▶ ] выберите страницу 8.



3. С помощью [F2](SEL) или [F3](SEL) выберите данные, которые хотите передать.
4. Нажмите [F1](CHECK).

Передается только тот вид данных, возле которого поставлена галочка.

#### МЕМО

При выборе PATCH FROM/TO можно использовать лимб PATCH/VALUE, чтобы определить диапазон номеров передаваемых патчей.

5. Повторите шаги 2 и 3, если необходимо.
6. Нажмите [F6](DUMP).  
Начинается передача данных. Когда она завершена, на дисплее снова появляется экран, отображавшийся перед передачей.

#### МЕМО

Эту процедуру можно отменить во время ее выполнения, нажав [EXIT].

### Функция Bulk Load.

Прием данных VG-99, сохраненных на MIDI-секвенсоре и других устройств, называется функцией Bulk Load.

При получении данных, сохраненных на MIDI-секвенсере:

1. Подключите устройства, как указано ниже. Установите идентификационный номер устройства VG-99 на то же значение, что используется VG-99, при передаче данных на MIDI-секвенсер.

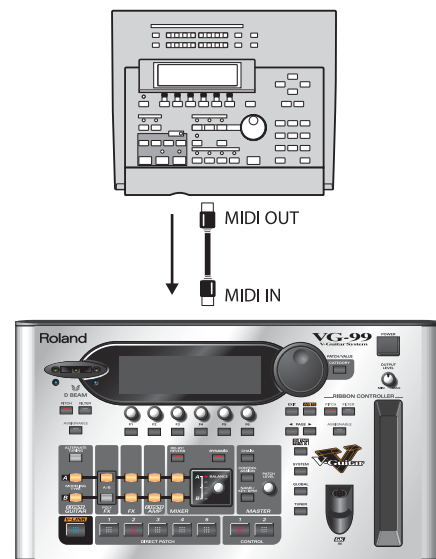

2. Совершите передачу данных из MIDI-секвенсера.

Во время передачи данных на дисплее отображается сообщение "SYSTEM EXCLUSIVE MESSAGE...". После завершения этого процесса, на дисплее снова появляется экран, который был до передачи данных. В этом состоянии VG-99 может получать другие данные.

#### МЕМО

Если на дисплее появляется сообщение "MIDI BUFFER FULL", проверьте подключения и уменьшите темп устройства передающего MIDI.

## Синхронизация с функцией MIDI CLOCK из внешнего устройства

1. Выполните шаги 1–3, описанные в разделе "Установка функций, связанных с MIDI" (стр. 58), чтобы отобразить экран MIDI.
2. С помощью кнопки PAGE [◀] выберите страницу 1.

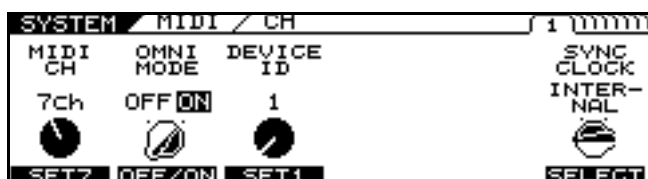

3. С помощью кнопки [F6](SEELECT) или ручки регулятора F6 выберите синхронизирующий сигнал.

Он определяет установку, сохраняемую в качестве SYNC CLOCK.

- INTERNAL  
VG-99 работает отдельно.
- AUTO (USB).  
VG-99 синхронизируется с сигналом MIDI-часов, получаемым через USB. Однако действия автоматически синхронизируются с встроенной функцией часов на VG-99, если данная гитарная система не может получить сигнал внешних MIDI-часов.
- AUTO (MIDI)  
VG-99 синхронизируется с сигналом MIDI-часов, получаемым через MIDI. Однако, действия автоматически синхронизируются с встроенной функцией часов на VG-99, если данная гитарная система не может получить сигнал внешних MIDI-часов.
- AUTO (RRC2)  
VG-99 синхронизируется с сигналом MIDI-часов, получаемым через RRC2. Однако, действия автоматически синхронизируются с встроенной функцией часов на VG-99, если данная гитарная система не может получить сигнал внешних MIDI-часов.

## Игра на внешнем синтезаторном звуковом модуле (GUITAR TO MIDI)

VG-99 может конвертировать данные исполнения для сообщений MIDI Note и Bend и передавать их. Использование этой функции позволяет записывать исполнения на секвенсоры и воспроизводить звуки через звуковой модуль внешнего секвенсора.

Функция GUITAR TO MIDI имеет системные параметры, установки которых влияют на общую функциональность устройства, параметры патча, устанавливаемые на основе отдельного патча.

### MEMO

На питча, воспроизводимые с помощью GUITAR TO MIDI (MIDI -сообщения Note), влияют установки Alternate Tuning канала A (TUNING, BEND, HARMO) и установки инфракрасного (D Beam) и ленточного (ribbon) контролера (T-ARM).

\* Установки Alternate Tuning канала B не имеют отношения к воспроизводимым питчам.

\* Если уровень питча, воспроизводимый с помощью GUITAR TO MIDI (MIDI -сообщений Note), слишком низкий (или высокий) из-за влияния установок Alternate Tuning канала A, питч автоматически устанавливается на октаву выше (или ниже).

## Установка функции GUITAR TO MIDI (системные параметры)

Эти процедуры используются для производства установок устройства в целом. Изменения сохраняются во время их производства. Выполнять процедуру Write не надо.

После введения значений этих параметров нажмите [EXIT] несколько раз, чтобы вернуться к экрану Play.

### Включение и выключение функции GUITAR TO MIDI.

1. Нажмите [GUITAR TO MIDI].

Появляется экран GUITAR TO MIDI.

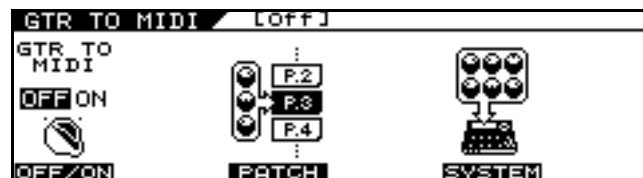

2. Установите GTR TO MIDI на ON с помощью [F1](OFF/ON) или ручки регулятора F1.

Установка в положение OFF блокирует передачу всех MIDI-сообщений, связанных с функцией GUITAR TO MIDI.

## Выбор контроллера, используемого для управления функцией Hold (HOLD CTL).

1. Нажмите [GUITAR TO MIDI].

Появляется экран GUITAR TO MIDI.

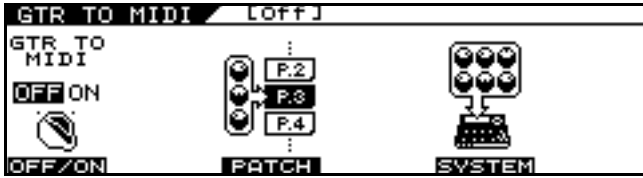

2. Нажмите [F5](SYSTEM)



3. С помощью кнопки [F1](SEELECT) или ручки регулятора F1 выберите контроллер, который хотите установить.

| HOLD CTL      | Контроллер   |
|---------------|--|
| GK S1, S2     | Переключатели DOWN/S1, UP/S2 звукоснимателя GK-3                                       |
| CTL 1-4       | Кнопки CONTROL 1, 2 VG-99 или педальный переключатель, подключенный к разъемам CTL 3,4 |
| FC-300 CTL1-8 | Педали CTL 1,2 или ножные переключатели, подключенные к разъемам 3-8 CTL.              |

### МЕМО

Контроллеры, на которые назначается HOLD CTL, начинают работать одновременно с параметрами, настроенными в установках SYSTEM CONTROL ASSIGN (стр. 167). Установите CONTROL ASSIGN на OFF, если хотите использовать только функцию Hold.

### cf.

Вы можете выбрать то, как будет работать функция Hold. Более подробная информация - в разделе "Выбор типа функций Hold" (стр. 69).

## Сокращение сообщений Bend (BEND THIN).

Данные о вибрато, глиссандо и других подобных приемах при исполнении на гитаре передаются в виде сообщений Pitch Bend.

По этой причине, в работе устройства-получателя MIDI могут возникнуть проблемы при получении сообщений Pitch Bend, содержащих большой объем данных.

Функция BEND THIN сокращает сообщения Pitch Bend и регулирует громкость MIDI-данных.

1. Выполните шаги 1-2 в разделе "Выбор контроллера, используемого для управления функцией Hold (HOLD CTL)" (стр. 65) для отображения экрана GTR TO MIDI.



2. Установите функцию на ON (вкл.) с помощью [F2](OFF/ON) или ручки регулятора F2.

Выберите OFF, если не хотите сокращать объем передаваемых с помощью сообщений Pitch Bend данных.

### Установка канала передачи MIDI (BASIC CH).

Установите MIDI-канал, используемый для воспроизведения данных игры на гитаре на VG-99.

Установите MIDI-каналы в соответствии с режимами POLY и MONO, как указано ниже.

- При установке на режим POLY.  
Данные исполнения для всех струн передаются через основной канал.
- При установке на режим MONO
  - 1 струна: сигнал передается через основной канал.
  - 2 струна: сигнал передается через канал, с номером на один больше от основного.
  - :
  - 6 струна: сигнал передается через канал с номером на пять больше от основного.

**cf.**

Более подробная информация о режимах - в разделе "Установка режима передачи данных (MODE)" (стр. 67).

1. Выполните шаги 1-2 в разделе "Выбор контроллера, используемого для управления функцией Hold (HOLD CTL)" (стр. 65) для отображения экрана GTR TO MIDI.



2. Установите канал с помощью кнопки [F3](SELECT) или ручки регулятора F3.

### Предотвращение передачи сообщений об изменении программы (PC MASK).

Передачу сообщений об изменении программы можно предотвратить, используя инструкции в разделе "Отсылка сообщений Program Change одновременно с переключением патчей (PC)" (стр. 70).

\* Это не влияет на такие сообщения Program Change, как описано в разделе "MIDI PC OUT" (стр. 60).

1. Выполните шаги 1-2 в разделе "Выбор контроллера, используемого для управления функцией Hold (HOLD CTL)" (стр. 65) для отображения экрана GTR TO MIDI.



2. Установите функцию на ON (вкл.) с помощью кнопки [F4](OFF/ON) или ручки регулятора F4.

Когда функция PC MASK установлена на ON (включена), сообщения Program Change, установленные параметрами PC (стр. 70) в GUITAR TO MIDI, не передаются.



## Установка функции GUITAR TO MIDI (патчевые параметры)

### MEMO

Патчевые параметры - это установки, произведенные отдельно для каждого патча. Для сохранения этих установок необходимо выполнить процедуру Write. Выполните процедуру Write, если необходимо.

### Установка режима передачи (MODE).

#### 1. Нажмите [GUITAR TO MIDI].

Появляется экран GTR TO MIDI.

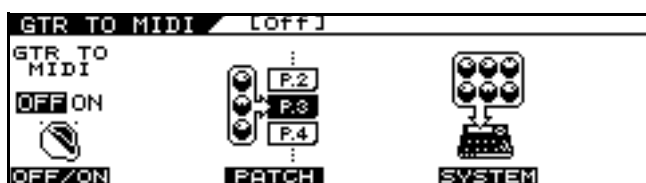

#### 2. Нажмите [F3](PATCH).

#### 3. Нажмите PAGE [◀], чтобы перейти к стр. 1.



#### 4. Установите режим с помощью [F1](SELECT) или ручки регулятора F1.

- MONO (режим MONO)



В этом режиме используется один канал на струну; таким образом, в общем, используется шесть каналов.

Поскольку для каждой струны используется отдельный MIDI-канал, для каждой струны можно выбирать другой тон, используя изменение питча струн или постоянно изменяя питч определенной струн; однако, для этого необходим мультитембральный звуковой модуль.

- POLY (режим POLY)



В этом режиме сообщения для всех шести струн передаются через один канал.

Поскольку передача MIDI-сообщений для всех струн через один канал действительно упрощает производство установок, необходимых для звукового модуля и сокращает количество используемых MIDI-каналов, на данный процесс налагаются определенные ограничения; например, можно выбирать только один тон для всех струн.

### MEMO

Все патчи настроены на режим MONO согласно заводским установкам.

### MEMO

При воспроизведении аккордов в режиме POLY, параметры высота и хроматические гаммы изменяются в полутоновых интервалах, а вибрато использовать нельзя. Изменение питча и хроматические гаммы нормально функционируют в режиме POLY при воспроизведении отдельных нот.

## Настройка ощущения игры на гитаре (PLAY FEEL).

Выбирает чувствительность синтезированного звука по отношению к динамике звукоизвлечения.

Изменение этой установки в зависимости от стиля исполнения, при использовании гитары или тона позволяет выразить динамику игры более естественно.

1. Выполните шаги 1–2 в разделе "Выбор контроллера, используемого для управления функции Hold (HOLD CTL)" (стр. 65) для отображения экрана GTR TO MIDI.
2. С помощью кнопки PAGE [ ◀ ] выберите страницу 1.



3. Произведите эту настройку с помощью [F2](SELECT) или ручки регулятора F2.

- FEEL1-FEEL4

FEEL1 - это режим, дающий звукам широкий диапазон громкости, основывающийся на динамике звукоизвлечения. С увеличением номера данной установки становится легче воспроизводить громкие звуки даже при более слабом звукоизвлечении.

Это позволяет играть при стабильном уровне громкости, играете ли вы тэппингом или жестким боем (rough picking).

- NO DYNA

В этом режиме звуки воспроизводятся на фиксированном уровне громкости независимо от силы звукоизвлечения.

- STRUM

Звук не воспроизводится при слабом звукоизвлечении. Эта установка позволяет избежать формирования ненужных звуков, возникающих при отбивании ритма или из-за случайного контакта со струной при неправильном звукоизвлечении.

## Изменение питча полутоновыми шагами (CHROMATIC)

При использовании техники изменения питча струны или других техник для постепенного изменения питча гитары или бас-гитары, можно настроить VG-99, чтобы питч передаваемых MIDI-сообщений изменялся полутоновыми шагами.

1. Выполните шаги 1–2, описанные в разделе "Установка режима передачи (MODE)" (стр. 67), для отображения на дисплее экрана GTR TO MIDI.
2. С помощью кнопки PAGE [ ◀ ] выберите страницу 1.



3. Произведите эту настройку с помощью [F3](SELECT) или ручки регулятора F3.

- OFF

Происходит передача сообщений Normal Pitch Bend. Питч изменяется постоянно в зависимости от техники изменения питча струны или вибрато.

- TYPE 1

При изменении питча установка с результатами изменений питча применяется без остановки воспроизведения текущей ноты.

Это дает уникальный эффект, в соответствии с которым при изменении питча не возникает звук атаки, похожий на неразборчивое воспроизведение на рекордере.

- TYPE 2

При изменении питча VG-99 воспроизводит звук уже с измененным питчем с произведением изменений последнего в полутоновых шагах.

В результате этого, звук атаки воспроизводится каждый раз при изменении питча. Ослабление колебания струны после игры на ней отображается в постепенном затухании измененного звука.

- TYPE 3

Как и в TYPE 2, звуки переустанавливаются на измененный питч, отображая изменения в последнем только в полутоновых шагах.

Однако, вместо отображения ослабления колебания струны, новый назначенный звук будет тем же, что и при первоначальной игре на струне.

## Выбор типа функций Hold (HOLD TYPE)

Используя этот параметр можно выбрать тип функции Hold, когда на контроллере установлен параметр HOLD CTL (стр. 65).

1. Выполните шаги 1–2, описанные в разделе "Установка режима передачи (MODE)" (стр. 67), для отображения на дисплее экрана GTR TO MIDI.
2. С помощью кнопки PAGE [ ◀ ] выберите страницу 1.



3. С помощью кнопки [F1](SEELECT) или ручки регулятора F1 выберите режим MONO.
4. Произведите эту настройку с помощью [F4](SELECT) или ручки регулятора F4.

### • HOLD 1

Сообщения Note On сохраняются, когда функция Hold включена с помощью контроллера.

Если функция Hold остается включенной при продолжении игры на гитаре, каждое удачное сообщение Note On сохраняется и когда данные сообщения Note воспроизводятся для той же струны, предыдущее сообщение Note игнорируется, а следующее Note On сохраняется. Это позволяет избежать перерывов в звуке, даже звуков отпускания струн с касанием к ладу.

### • HOLD 2

Сообщения Note On сохраняются, когда функция Hold включена с помощью контроллера.

Однако следующие сообщения Note ON не будут передаваться, если продолжать играть на инструменте с включенным эффектом On.

### • HOLD 3

Сообщения Note On сохраняются, когда функция Hold включена с помощью контроллера.

Если функция Hold остается включенной при продолжении игры на гитаре, сообщения Note On с данными о струнах, кроме той, что удерживается, будут передаваться, но на эти струны функция Hold не распространяется.

## Передача сообщений Control Change с помощью контроллеров (CC).

Для передачи сообщений Control Change используйте ручки регуляторов на панели и педали.

Существуют две разные установки.

1. Выполните шаги 1–2, описанные в разделе "Установка режима передачи (MODE)" (стр. 67), для отображения на дисплее экрана GTR TO MIDI.
2. С помощью кнопки PAGE [ ◀ ][ ▶ ] выберите страницу 2.



3. С помощью кнопки [F1](SEELECT) или ручки регулятора F1 либо кнопки [F4](SELECT) или ручки регулятора F4 выберите контроллер, который хотите установить.

| SRC           | Контроллер  |
|---------------|---|
| GK VOL        | Ручка регулятора громкости GK-3                                       |
| GK S1         | Переключатель DOWN/S1 звукоснимателя GK-3                             |
| GK S2         | Переключатель UP/S2 звукоснимателя GK-3                               |
| CTL1          | Кнопка управления 1   |
| CTL2          | Кнопка управления 2   |
| EXP PEDAL     | Подключаемая педаль экспрессии  |
| CTL3          | Подключаемый педальный переключатель 3                                |
| CTL4          | Подключаемый педальный переключатель 4                                |
| D BEAM V      | D BEAM Height   |
| D BEAM H      | D BEAM Left-Right   |
| RIBBON ACT    | Контроллер Ribbon Touch   |
| RIBBON POS    | Контроллер Ribbon Touch Position                                      |
| FC-300 EXP1   | Педаль экспрессии 1 FC-300's  |
| FC-300 EXPSW1 | Педаль экспрессии 1 FC-300's SW1                                      |
| FC-300 EXP2   | Педаль экспрессии 2 FC-300's  |
| FC-300 EXPSW2 | Педаль экспрессии 1 FC-300's SW2                                      |
| FC-300 CTL1   | FC-300's CTL1   |
| FC-300 CTL2   | FC-300's CTL2   |
| FC-300 E3/C3  | Подключаемая педаль экспрессии 3 и педальный переключатель 3 FC-300's |
| FC-300 CTL4   | Педальный переключатель 4 FC-300's                                    |
| FC-300 E4/C5  | Подключаемая педаль экспрессии 3 и педальный переключатель 3 FC-300   |
| FC-300 CTL6   | Педальный переключатель 6 FC-300                                      |
| FC-300 E5/C7  | Подключаемая педаль экспрессии 5 и педальный переключатель 7 FC-300   |
| FC-300 CTL8   | Педальный переключатель 8 FC-300                                      |

4. С помощью кнопки [F2](SELECT) или ручки регулятора F2 либо кнопки [F5](SELECT) или ручки регулятора F5 выберите номер сообщения Control Change, которое будет отослано.

Off, CC#1-#31, CC #64-95

**MEMO**

MIDI-канал, через который передаются сообщения в режиме POLY, это только базовый канал. В режиме MONO сообщения передаются через шесть каналов, охватывающих базовый плюс пять каналов.

**Передача сообщений Program Change одновременно с выбором патчей (PC).**

Устанавливает сообщения Program Change, передаваемые при выборе патчей VG-99.

\* Сообщения Program Change не передаются, когда включена функция PC MASK (стр. 66).

1. Выполните шаги 1-2, описанные в разделе "Установка режима передачи (MODE)" (стр. 67), для отображения на дисплее экрана GTR TO MIDI.
2. С помощью кнопки PAGE [?][?] выберите страницу 3-5.

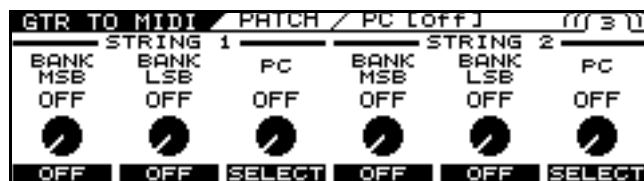

Когда режим MODE (стр. 67) установлен на MONO для каждой из 6 струн, можно произвести установки STRING 1-6.

3. С помощью кнопок [F1]-[F6] или ручек регуляторов F1-F6 произведите установки. Установите следующие параметры.

| BANK MSB   | Объяснение                                     |
|------------|--|
| OFF, 0-127 | Назначает сообщение Bank Select (из банка MSB) |

| BANK LSB   | Объяснение                                     |
|------------|--|
| OFF, 0-127 | Назначает сообщение Bank Select (из банка LSB) |

| PC         | Объяснение  |
|------------|---|
| OFF, 1-128 | Назначает номер сообщения об изменении программы. |

**MEMO**

MIDI-канал, через который передаются сообщения в режиме POLY, - это только основной канал. В режиме MONO сообщения передаются через шесть каналов, охватывающих базовый плюс пять каналов.

# Глава 7 Использование VG-99, подключенного к компьютеру через USB

## Перед использованием USB-подключения

Используя USB-накопитель с VG-99 можно совершать обмен цифровыми аудиосигналами и MIDI-сообщениями с помощью компьютера.

### Инсталлирование и установка USB-драйвера

Использование функции USB для VG-99 требует, чтобы на ваш компьютер сначала был установлен USB-драйвер.

Соответствующий драйвер VG-99 содержится на диске "VG-99 Software CD-ROM", прилагаемом к VG-99.

Поскольку программа и процедуры, используемые в установке драйвера, отличаются в зависимости от условий работы, перед началом установки внимательно прочитайте файл Readme, находящийся на диске "VG-99 Software CD-ROM".

| Используемая операционная система | Место сохранения файла     |
|-----------------------------------|----------------------------|
| Windows XP                        | \Driver\XP\Readme_E.htm    |
| Windows Vista                     | \Driver\Vista\Readme_E.htm |
| Mac OS X                          | \Driver\Readme_E.htm       |

### Что такое USB-драйвер?

USB-драйвер - это программное обеспечение, являющееся связующим звеном в передаче данных между приложениями компьютера (программным обеспечением для записи или секвенсора) и USB-устройством при подключении USB-устройства к компьютеру с помощью USB-кабеля.

USB-драйвер передает данные из приложения на USB-устройство и, наоборот, сообщения из USB-устройства на приложение.

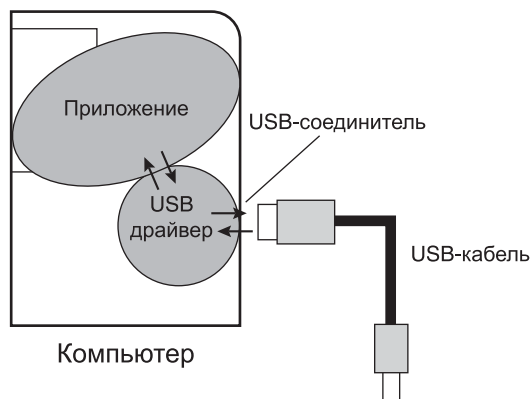

VG-99

## О прилагаемом программном обеспечении

Кроме USB-драйверов, на прилагаемом диске "VG-99 Software CD-ROM" также имеется специальное программное обеспечение, которое может быть использовано при подключении к компьютеру. На диске содержатся разные версии для использовании операционных систем Windows и Macintosh.

### VG-99 Editor.

Эта функция используется для произведения установок VG-99 из вашего компьютера. Также можно сохранять установки данных тона (патча), созданные на компьютере в виде файлов.

### VG-99 Librarian.

Установки и патчи VG-99 с помощью компьютера можно собрать все вместе.

## Режим использования драйвера

В VG-99 предусмотрено два режима работы, в одном из которых используется специальный драйвер, хранящийся на прилагаемом диске CD-ROM, а в другом используется стандартный драйвер операционных систем Windows/Mac.

Используя специальный драйвер, можно записывать, воспроизводить и редактировать аудиоматериал с высококачественным звуком и заданным временем звучания. Этот режим также позволяет управлять VG-99, используя MIDI-сообщения.

## Выбор режима использования драйвера

1. Нажмите [SYSTEM].
2. Используя кнопки PAGE [◀][▶], перейдите к странице 2.



3. Нажмите [F2](USB).
4. С помощью PAGE [▶] выберите страницу 2.

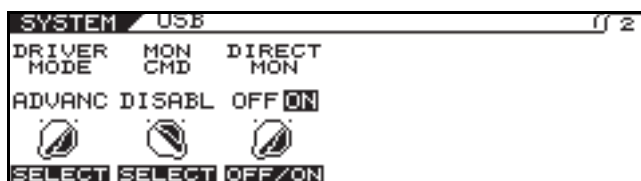

5. Установите DRIVER MODE с помощью кнопки [F1](SEELECT) или ручки регулятора.

| Установка | Объяснение   |
|-----------|--|
| STNDRD    | Для этого режима используется стандартный USB-драйвер.                         |
| ADVANC    | В этом режиме используется соответствующий драйвер, который хранится на диске. |

- \* При использовании VG-99 Editor/Librarian, выберите установку ADVANC.
  - \* При выборе режима DRIVER MODE появляется сообщение "PLEASE RESTART".
6. Нажмите [EXIT] один или несколько раз, чтобы вернуться к экрану Play.
  - \* Если вы еще не установили драйвер для настроенного режима, то, в этом случае, выключите питание VG-99 и установите драйвер.
  7. Закройте все программное обеспечение секвенсора и другие приложения на компьютере, с которым используется VG-99.
  8. Включите питание VG-99 снова.
  - \* Функции режима не будут доступны, пока питание не будет выключено и включено снова.

## О MIDI в стандартном режиме драйвера.

Нельзя использовать MIDI при выборе установки STNDRD в качестве режима драйвера. Если вы хотите использовать MIDI с USB, установите VG-99 на режим ADVANC.

## Установка функций USB

В следующем разделе описываются совместимые с USB функции VG-99. Произведите эти установки соответственно с тем, как хотите использовать VG-99.

### Установка входа и выхода цифрового аудиосигнала

1. Нажмите [SYSTEM].
2. Нажмите PAGE [▶], чтобы перейти к стр. 2.



3. Нажмите [F2](USB).
4. Нажмите PAGE [◀], чтобы перейти к стр. 1.

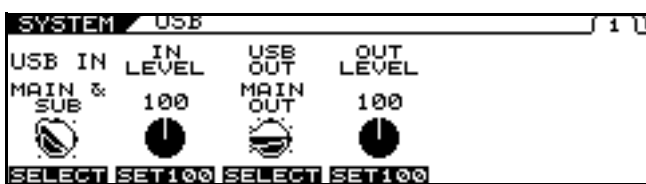

5. Измените величину установки с помощью кнопок [F1]–[F4] или ручек регуляторов F1–F4.
6. Нажмите [EXIT] один или несколько раз, чтобы вернуться к экрану Play.

| Параметр/<br>Диапазон | Объяснение  |
|-----------------------|---|
| <b>USB IN</b>         |   |
|                       | Задаёт точку, в которой цифровой аудиосигнал, полученный через USB (из компьютера), будет добавлен для VG-99.<br>* Если данная функция не выключена, убедитесь, что это программное обеспечение не установлено на thru для аудиосигналов.<br>* Если параметр USB установлен на COSM GTR A, COSM GTR B или NORMAL PU, то эта установка автоматически изменяется на MAIN&SUB при следующем включении VG-99. Если вы хотите использовать COSM GTR A, COSM GTR B или NORMAL PU, производите установку каждый раз при включении питания VG-99. |
| OFF                   | Сигнал не добавляется ни в какой из точек   |
| COSM GTR A            | Сигналы добавляются в точке вывода COSM GUITAR A.<br>Вместо звуковых сигналов COSM-гитары, воспроизводимых с помощью подключенной гитары, к этим эффектам добавляется выходной аудиосигнал из компьютера.<br>* Полиэффект (POLY FX) не применяется.   |

| Параметр/<br>Диапазон  | Объяснение  |
|--|---|
| COSM GTR B   | Сигналы добавляются в точке вывода COSM GUITAR B.<br>Вместо звуковых сигналов COSM-гитары, воспроизводимых с помощью подключенной гитары, к этим эффектам добавляется выходной аудиосигнал из компьютера.           |
| NORMAL PU  | Сигналы добавляются к входному сигналу обычного звукоснимателя.<br>Вместо обычных звуковых сигналов, воспроизводимых с помощью подключенной гитары, к этим эффектам добавляется выходной аудиосигнал из компьютера. |
| MAIN OUT   | Сигналы добавляются в точке вывода MAIN OUT.<br>Сигналы из MAIN OUT VG-99 и выходной аудиосигнал из компьютера смешиваются и воспроизводятся  |
| SUB OUT  | Сигналы добавляются в точке вывода SUB OUT.<br>Сигналы из SUB OUT VG-99 и выходной аудиосигнал из компьютера смешиваются и воспроизводятся  |
| MAIN&SUB   | Сигналы добавляются в точке вывода MAIN OUT и SUB OUT.<br>Каждый из сигналов из MAIN OUT на VG-99 и выходной аудиосигнал из компьютера, SUB OUT и выходной аудиосигнал из компьютера смешиваются и воспроизводятся. |
| <b>IN LEVEL</b>  |   |
| 0–200  | Регулирует уровень громкости цифрового звука, полученного через USB (из компьютера)   |
| <b>USB OUT</b>   |   |
| Устанавливает точку в VG-99, из которой выводится сигнал через USB (на компьютер). |   |
| COSM GTR A   | Воспроизводится выходной сигнал COSM GUITAR A   |
| COSM GTR B   | Воспроизводится выходной сигнал COSM GUITAR B   |
| NORMAL PU  | Воспроизводится входной сигнал обычного звукоснимателя.   |
| CH A   | Воспроизводится выходной сигнал канала A.   |
| CH B   | Воспроизводится выходной сигнал канала B.   |
| MIXER (DRY)  | Воспроизводятся сигналы, смешанные с помощью микшера, до применения DELAY/REVERB  |
| MIXER  | Воспроизводятся сигналы, смешанные с помощью микшера, после применения DELAY/REVERB   |
| MAIN OUT   | Воспроизводятся те же сигналы, что и из MAIN OUT.   |
| SUB OUT  | Воспроизводятся те же сигналы, что и из SUB OUT   |
| <b>OUT LEVEL</b>   |   |
| 0–200  | Регулирует уровень громкости цифрового сигнала, выводимого через USB (на компьютер).  |

## Установка Direct Monitor

1. Нажмите [SYSTEM]
2. Используя кнопки PAGE [◀][▶], перейдите к стр. 2



3. Нажмите [F2](USB)
4. Нажмите PAGE [◀], чтобы перейти к стр. 2.

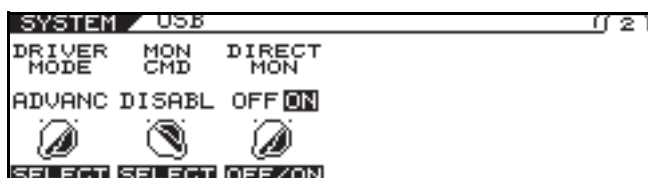

5. Измените величину установки с помощью кнопок [F2](SELECT), [F3](OFF/ON) или ручек регуляторов F2, F3.

Более подробная информация о пути прохождения сигнала, устанавливаемого с помощью установок параметров Direct Monitor, - в разделе "Прохождение сигнала" (стр. 183).

6. Нажмите [EXIT] один или несколько раз, чтобы вернуться к экрану Play.

| Параметр/ Диапазон   | Объяснение   |
|--|--|
| <b>MON CMD (Monitor Command)</b>   |  |
| Эта установка определяет, включена ли команда (команда Direct Monitor), с помощью которой совершается управление установкой Direct Monitor (описана ниже). |  |
| DISABL   | Команда Direct Monitor выключена, сохраняя режим Direct Monitor, установленный VG-99   |
| ENABLE   | Команда Direct Monitor включена, позволяя выбирать режим Direct Monitor из внешнего устройства.  |
| <b>DIRECT MON (Direct Monitor)</b>   |  |
| Переключает выходной сигнал VG-99 на разъем PHONES, разъемы MAIN OUT или разъемы SUB OUT.  |  |
|  |  |
| OFF  | При передаче аудиоданных в пределах через компьютер (Thru), установите данную функцию на OFF (выкл.)   |
| ON   | Воспроизводится звук VG-99. Включите данную функцию при использовании VG-99 в качестве автономного устройства, без подключения к компьютеру (если данная функция выключена, будет воспроизводиться только звук USB IN) |
| * Эту установку сохранить нельзя. Когда питание включается, эта установка включена.  |  |
| * При использовании специального драйвера можно производить включение/выключение функции DIRECT MON с помощью приложения совместимого с ASIO 2.0.          |  |



### Запись выходного сигнала VG-99 с помощью компьютера

В компьютерном приложении установите порт входного сигнала на VG-99. Можно свободно установить точку посылы сигналов на компьютер, используя инструкции раздела "USB OUT" (стр. 73). Например, выбрав COSM GTR A или COSM GTR B можно прослушивать исполнение с примененными эффектами, а записывать без этих эффектов.

\* При прохождении аудиоданных через используемое программное обеспечение отключите функцию *Direct Monitor*.

### Использование VG-99 для добавления эффектов к звуку, воспроизводимому с помощью компьютера

В компьютерном приложении установите порт выходного аудиосигнала для VG-99. VG-99 можно использовать для применения эффектов к аудиоданным, воспроизводимых с помощью компьютера, затем снова записать данные, используя компьютер. Применяйте эту процедуру, когда, например, хотите добавить эффекты к существующим аудиоданным.

\* Произведите такую установку программного обеспечения, чтобы звук не передавался через него.

1. Нажмите [SYSTEM].
2. Используя кнопки PAGE [◀][▶], перейдите к странице 2.



3. Нажмите [F2](USB)
4. Нажмите PAGE [◀], чтобы перейти к стр. 1.



5. С помощью кнопки [F1] или ручки регулятора F1 установите точку в пределах VG-99, в которой хотите произвести добавление эффекта.

Назначьте COSM GTR A, COSM GTR B или NORMAL PU.

**cf.** →

Более подробная информация о установках параметра USB IN - в разделе "Установка входа и выхода цифрового аудиосигнала" (стр. 73).

6. Используя кнопку [F2] или ручку регулятора F2 отрегулируйте уровень цифрового сигнала из USB (компьютера).
7. Нажмите [EXIT] один или несколько раз, чтобы вернуться к экрану Play.

# Глава 8 Другие функции

## Изменение тона в реальном времени с помощью контроллеров D Beam и Ribbon.

### Регулировка контроллера D Beam (CALIBRATION)

Чувствительность контроллера D Beam может отличаться в зависимости от количества света в пределах действия контроллера и объекта (напр., руки, гитарного грифа), используемого для работы с этим контроллером. Выполните регулировку таким образом, чтобы можно было управлять тоном в заданном диапазоне.

1. Нажмите [SYSTEM].
2. Используя кнопки PAGE [◀][▶], перейдите к странице 2.



3. Нажмите [F5](CALIB).
4. Нажмите PAGE [◀], чтобы перейти к стр. 1.



5. Установите диапазон чувствительности луча также как и при фактическом использовании D Beam-контроллера.
  - Сначала поместите используемый для активации контроллера объект (вашу руку, гитарный гриф и т.д.) в самой дальней от VG-99 точке в ожидаемом диапазоне работы контроллера и нажмите [F1](SetMIN).
  - Затем поместите этот объект в ближайшей точке ожидаемого диапазона работы и нажмите [F4](SetMAX).
6. Нажмите [EXIT] несколько раз, чтобы вернуться к экрану Play.

#### NOTE

- Чувствительность D Beam-контроллера также может варьироваться в зависимости от освещения на сцене. Испробуйте работы контроллера, проверив его на сцене при фактическом освещении.
- Если диапазон установки слишком мал или если установка в определенном положении невозможна, появляется сообщение "OUT OF RANGE! SET AGAIN" ("УСТАНОВКА ПРОИЗВЕДЕНА ЗА ПРЕДЕЛАМИ ДИАПАЗОНА!). Чтобы это сообщение не появлялось, измените диапазон или положение, или же произведите повторную калибровку.
- Контроллер может не работать должным образом при прямом попадании на него световых пятен или подобного освещения.

#### MEMO

- Убедитесь в том, что калибровка (CALIBRATION) проводится прямо над D Beam-контроллером.



- Если появляется сообщение "MISSING THE TARGET!", это значит, что калибровка не была выполнена правильно.
- Установка CALIBRATION – это системный параметр, поэтому процедура Write не нужна.

## Выключение контроллера D Beam (DISABLE)

Вы можете отключить D Beam-контроллер для всего устройства. При использовании VG-99, установленного в рэк или другим способом, когда не используется D Beam-контроллер, рекомендуется отключать данный контроллер, установив функцию D BEAM DISAB на OFF.

1. Нажмите [SYSTEM].
2. Используя кнопки PAGE [◀][▶], перейдите к странице 2.
3. Нажмите [F5](CALIB).
4. Нажмите PAGE [◀], чтобы перейти к стр. 1.  
Появляется экран D BEAM CALIB.



5. С помощью кнопки [F6](OFF/ON) включите и выключите контроллер.

| Доступные установки | Объяснение  |
|---------------------|---|
| OFF                 | D Beam-контроллер включен   |
| ON                  | D Beam-контроллер выключен.<br>* Нажатие кнопки D BEAM [PITCH], [FILTER] или [ASSIGNABLE], чтобы включить D Beam-контроллер, не будет иметь соответствующего воздействия. |

### MEMO

Установка DISABLE - это системный параметр, поэтому процедура Write не нужна.

## Управление звуками вручную или с помощью гитарного грифа (контроллер D Beam)

D Beam-контроллер позволяет изменить звуки, воспроизводимые с использованием вашей руки или гитарного грифа. К звуку можно применять разные эффекты, изменяя функции, заданные для этого контроллера.

### NOTE

Перед использованием D Beam-контроллера нужно отрегулировать чувствительность, как описано в разделе "Регулировка D Beam (CALIBRATION)" (стр. 76).

1. Нажмите кнопку D BEAM [PITCH], [FILTER] или [ASSIGNABLE], чтобы включить D Beam-контроллер.

### MEMO

Установки ON/OFF D Beam-контроллера - это патчевый параметр. Выполните процедуру Write, если необходимо (стр. 38).

| Доступные установки | Объяснение   |
|---------------------|--|
| PITCH               | Вы можете использовать функцию T-Arm, чтобы управлять питчем гитары, и функцию Freeze, чтобы сохранить гитарные звуки.<br>* Эффект PITCH применяется только к COSM-гитарах. Используйте этот эффект с включенной COSM-гитарой (стр. 33). |
| FILTER              | С помощью D Beam-контроллера можно изменить тон.   |
| ASSIGNABLE          | С помощью D Beam-контроллера осуществляется управление функцией, назначенной для него. На контроллер можно назначать различные функции.  |

### cf.

Более подробная информация об установке этих функций и тонов, прочитайте раздел "Использование переключателей, педалей и MIDI для управления звуками (CONTROL ASSIGN)" (стр. 82).

2. При игре на гитаре для извлечения звука, поместите руку или гриф гитары над D Beam-контроллером и медленно двигайте вверх и вниз.

### NOTE

Использование установки D Beam ASSIGNABLE также делает возможным горизонтальное движение (слева направо).

3. Эффект применяется к звуку, в зависимости от функции, присвоенной D Beam-контроллеру.  
Синий индикатор под D Beam-контроллером засвечивается, когда применяется эффект D Beam.
4. Чтобы выключить D Beam-контроллер, нажмите ту же кнопку, что и в шаге 1 снова, чтобы индикатор перестал светиться.

### Диапазон действия D Beam-контроллера.

Диапазон действия D Beam-контроллера показан на рисунке ниже. Движение рукой за пределами диапазона действия не будет иметь никакого воздействия.

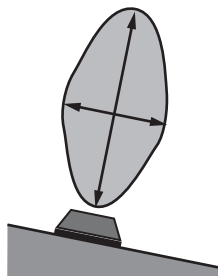

#### NOTE

Диапазон действия D Beam-контроллера будет значительно ограничен при использовании сильного прямого солнечного света. Помните это при использовании D Beam-контроллера на открытом воздухе.

#### NOTE

Чувствительность D Beam-контроллера может варьироваться в зависимости от количества света вблизи устройства. Если контроллер не работает должным образом, отрегулируйте D-Beam луч (стр. 76).

#### MEMO

Значения параметра, установленные удерживанием вашей руки или другого объекта над D Beam-контроллером меняются, как указано ниже.

| Вертикальное движение лучом | Объяснение                          |
|-----------------------------|-------------------------------------|
| Closer to the D Beam        | The value approaches the MAX value. |
| Farther from the D Beam     | The value approaches the MIN value. |

| Горизонтальное движение лучом | Объяснение                          |
|-------------------------------|-------------------------------------|
| To the right of the D Beam    | The value approaches the MAX value. |
| To the left of the D Beam     | The value approaches the MIN value. |

## Регулировка контроллера Ribbon (CALIBRATION)

При установке ribbon-контроллера на заводе для оптимального исполнения диапазон чувствительности может варьироваться шириной пальца, используемого для активации контроллера. Если это так, используйте эту процедуру для повторной регулировки диапазона.

1. Нажмите [SYSTEM].
2. Используя кнопки PAGE [◀][▶], перейдите к странице 2.



3. Нажмите [F5](CALIB).
4. Нажмите PAGE [▶], чтобы перейти к стр. 2.  
Появляется экран RIBBON CALIB.



5. Установите такой диапазон чувствительности, какой нужен для фактической работы.
  - Сначала, держа палец впритык к ближнему концу ribbon-контроллера, нажмите кнопку [F1](SetMIN).
  - Затем, держа палец впритык к дальнему концу ribbon-контроллера, нажмите [F4](SetMAX).

#### NOTE

Если на экране отображается сообщение "OUT OF RANGE! SET AGAIN" ("УСТАНОВКА ПРОИЗВЕДЕНА ЗА ПРЕДЕЛАМИ ДИАПАЗОНА!"), выполните процесс калибровки еще раз. Если сообщение продолжает появляться даже после корректного завершения калибровки, это может быть следствием повреждения или сбоя в функционировании устройства. Обратитесь к вашему дилеру Roland или свяжитесь с сервисной службой Roland.

6. Нажмите [EXIT] несколько раз, чтобы вернуться к экрану Play.

#### MEMO

Установка CALIBRATION - это системный параметр, поэтому процедура Write не нужна.

## Управление звуками движением пальца (контроллер Ribbon)

Ribbon-контроллер позволяет изменить звуки "потирая" или проводя пальцем по ленте. К звуку можно применять разные эффекты, изменяя функции, назначенные на этот контроллер.

1. **Нажмите кнопку RIBBON CONTROLLER [PITCH], [FILTER] или [ASSIGNABLE], чтобы включить ribbon-контроллер.**

| Доступные установки | Объяснение   |
|---------------------|--|
| PITCH               | Вы можете использовать функцию T-Arm, чтобы управлять питчем гитары, и функцию Freeze, чтобы сохранить гитарные звуки.<br>* Эффект PITCH применяется только к COSM-гитарах. Используйте этот эффект с включенной COSM-гитарой (стр. 33). |
| FILTER              | С помощью ribbon-контроллера можно изменить тон.   |
| ASSIGNABLE          | С помощью ribbon-контроллера совершается управление функцией, назначенной для него. На контроллер можно назначать различные функции.   |

**cf.**

Более подробная информация об установке этих функций и тонов, прочитайте раздел "Использование переключателей, педалей и MIDI для управления звуками (CONTROL ASSIGN)" (стр. 82).

2. **Во время игры на гитаре для извлечения звука проводите пальцем по ribbon-контроллеру.**
3. **Эффект применяется к звуку в соответствии с функцией, назначенной на ribbon-контроллер.**
4. **Чтобы выключить ribbon-контроллер, нажмите ту же кнопку, что и в шаге 1 и индикатор перестанет светиться.**

### МЕМО

Установка, включающая и выключающая ribbon-контроллер - это параметр патча. Выполните процедуру Write если нужно.

### NOTE

При работе с ribbon-контроллером достаточно легкого прикосновения. Никогда не нажимайте на ribbon-контроллер с чрезмерной силой или тяжелым или острым предметом.

## Удерживание звуков на протяжении длительных промежутков времени (FREEZE)

Для использования эффекта FREEZE нажмите кнопку D BEAM [PITCH], что позволит удерживать звуки неограниченное время.

1. **Нажмите [CONTROL ASSIGN].**
2. **Используя кнопки PAGE [◀] [▶], перейдите к странице 2.**

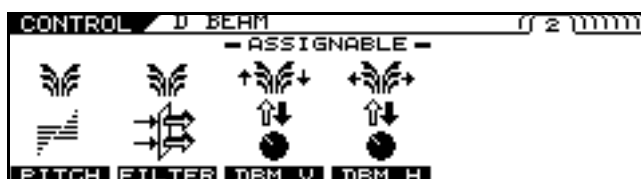

3. **Нажмите [F1](PITCH).**
4. **С помощью кнопки [F1](SELECT) или ручки регулятора F1 выберите FREEZE.**  
Появляется экран D BEAM FREEZE.



5. **С помощью кнопки [F2](SELECT) или ручки регулятора F2 выберите канал со звуками, которые хотите "заморозить".**
6. **Установите каждый из параметров FREEZE на странице 1 или 2.**

**cf.**

Более подробная информация о параметрах, которые можно установить - на странице 151.

7. **Нажмите [EXIT] несколько раз, чтобы вернуться к экрану Play.**
8. **Нажмите кнопку D BEAM [PITCH] - засвечивается индикатор.**
9. **Играйте на гитаре и во время воспроизведения звуков проводите рукой или грифом гитары через D Beam-луч.**
10. **Функция FREEZE включается и тот же звук продолжает воспроизводиться, а синий индикатор D Beam-контроллера засвечивается.**

\* При установке для функции Control Assign в качестве объекта D BEAM:FREEZE:SW, включать и выключать эффект FREEZE можно с помощью подключаемой педали, MIDI-устройства или других контроллеров.

## Изменение питча (высоты) с помощью ручки тремоло (T-ARM)

Нажмите кнопку D BEAM или RIBBON CONTROLLER [PITCH], чтобы использовать функцию T-ARM, с помощью которой можно изменять питч COSM-гитары как с помощью ручки тремоло.

1. Нажмите [CONTROL ASSIGN].
2. Используя кнопки PAGE [◀][▶] перейдите к странице 2, чтобы выбрать D Beam-контроллер или к странице 3, чтобы выбрать ribbon-контроллер

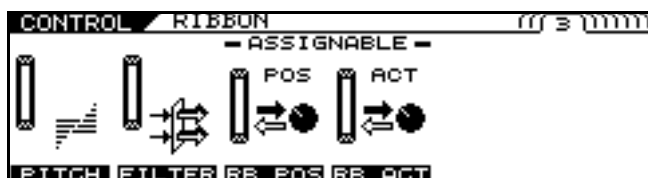
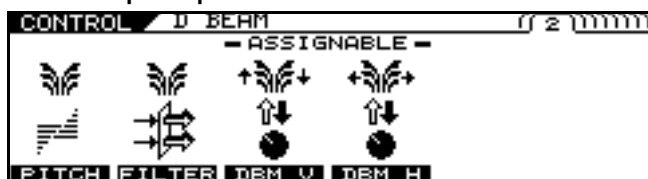

3. Нажмите [F1](PITCH).
4. Нажмите PAGE [◀], чтобы перейти к стр. 1.
5. Выберите T-ARM с помощью кнопки [F1](SELECT) или ручки регулятора F1.

\* Появляется экран D BEAM T-ARM или RIBBON T-ARM.



6. С помощью кнопки [F2](SELECT) или ручки регулятора F2 на экране D Beam или же используя кнопку [F1](SELECT) или ручку регулятора F1 на экране Ribbon Controller выберите канал, к которому хотите применить этот эффект.
7. Установите каждый из параметров T-ARM на странице 1 или 2.

cf. ➔

Более подробная информация о параметрах, которые можно установить - в разделе "PITCH" (стр. 151), (153).

8. Нажмите [EXIT] несколько раз, чтобы вернуться к экрану Play.
9. Нажмите кнопку D BEAM или RIBBON CONTROLLER [PITCH] - индикатор засвечивается.
10. С помощью D Beam или ribbon-контроллера, такого как ручка тремоло, измените питч.

\* При установке для функции Control Assign в качестве объекта D BEAM:T-ARM:SW или RIBBON:T-ARM:SW, и BEAM:T-ARM:CONTROL, и RIBBON:T-ARM:CONTROL управлять эффектом T-ARM можно, используя подключенную педаль, MIDI-устройство или другие контроллеры

## Добавление к звуку оттенка (FILTER)

Нажмите кнопку D BEAM или RIBBON CONTROLLER [FILTER] для применения эффекта FILTER и добавления оттенка к тону в канал А, В или в оба сразу.

1. Нажмите [CONTROL ASSIGN].
2. Используя кнопки PAGE [◀][▶] перейдите к странице 2, чтобы выбрать D Beam-контроллер или к странице 3, чтобы выбрать ribbon-контроллер.

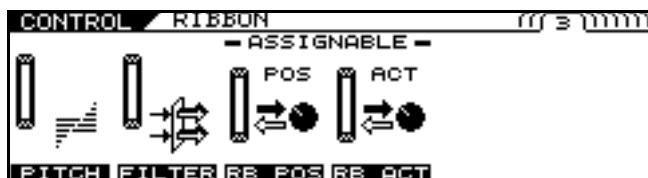
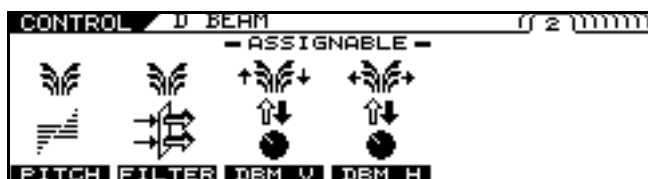

3. Нажмите [F2](FILTER).
4. Нажмите PAGE [◀], чтобы перейти к стр. 1.  
Появляется экран D BEAM FILTER или RIBBON FILTER.



5. С помощью кнопки [F1](SELECT) или ручки регулятора F1 выберите канал, к которому хотите применить данный эффект.
6. Установите каждый из параметров FILTER на странице 1.

cf. ➔

Более подробная информация о параметрах, которые можно установить, в разделе "FILTER" (стр. 152), (стр. 153).

7. Нажмите [EXIT] несколько раз, чтобы вернуться к экрану Play.
8. Нажмите кнопку D BEAM или RIBBON CONTROLLER [PITCH] – засвечивается соответствующий индикатор.

9. С помощью D Beam или ribbon-контроллера примените фильтр или добавьте нюанс к звуку.

\* При установке для функции Control Assign в качестве объекта D BEAM:FILTER:SW или RIBBON:FILTER:S,W и BEAM:FILTER:CONTROL, и RIBBON:FILTER:CONTROL управлять эффектом FILTER:CONTROL можно, используя подключенную педаль, MIDI-устройство или другие контроллеры

## Изменение звуков с помощью ручек регуляторов во время игры (DIRECT EDIT)

Для регуляторов F1-F6 можно назначить параметры, чтобы управлять последними во время игры.

1. Нажмите [CONTROL ASSIGN].
2. Нажмите кнопку PAGE [▶], чтобы перейти к последней странице.

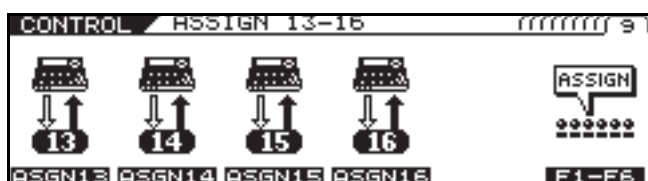

3. Нажмите [F6](F1-F6) для перехода к экрану DIRECT EDIT.

Появляется экран DIRECT EDIT.

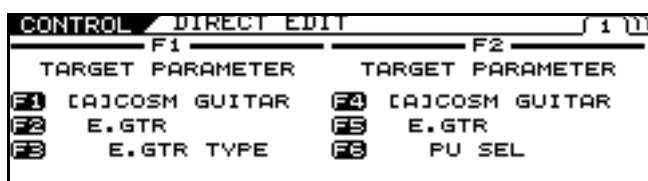

4. Используя кнопки PAGE [◀][▶] перейдите к странице того регулятора, который хотите установить.
5. С помощью кнопок [F1]-[F6] или ручек регуляторов F1-F6 выберите параметры, которые хотите задать для регулятора.
6. Если вы хотите сохранить отредактированные установки, выполните процедуру Write (стр. 38).

\* Если не хотите сохранять отредактированные установки, нажмите [EXIT], чтобы вернуться к экрану Play.

## Использование переключателей, педалей и MIDI для управления звуками (CONTROL ASSIGN)

Эти установки производятся, когда управление параметрами должно совершаться с помощью ручки регулятора VOLUME звукоусилителя GK-3 или переключателей DOWN/S1, UP/S2, кнопок CONTROL устройства VG-99, подключаемой педали, других контроллеров или подключаемого MIDI-устройства. Кроме уже назначенных на контроллеры установок в VG-99 также имеется 16 подготовленных универсальных назначений управления, позволяющих легко, по вашему усмотрению назначать установки для контроллеров.

- \* Если вы хотите управлять параметрами эффектов или совершать подобные действия, убедитесь сначала, что эффект включен.
- \* Более подробная информация о параметрах - в разделе "CONTROL ASSIGN" (стр. 150).
- \* Чтобы включить эти установки назначьте каждый контроллер на ASSIGNABLE на экране SYSTEM CONTROL ASSIGN. Более подробная информация - в разделе "Установка регулятора и переключателя GK VOLUME и функции педали (SYSTEM CONTROL ASSIGN)" (стр. 49).

1. Нажмите [CONTROL ASSIGN].
2. С помощью кнопок PAGE [◀][▶] и [F1]-[F6] выберите контроллер, который хотите установить.

Появляются различные экраны установок контроллеров.

\* В следующем разделе описываются контроллеры, которые можно установить.

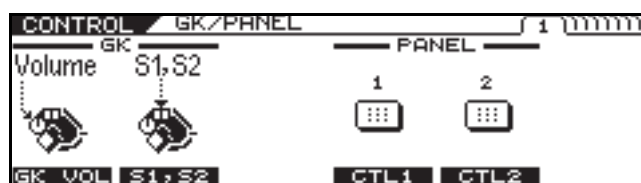

|        | Отображаемый экран | Контроллер  |
|--------|--------------------|---|
| GK VOL | GK VOL             | Установки для регулятора громкости на GK-3              |
| S1, S2 | GK S1, S2          | Установки для переключателей на GK-3                    |
| CTL1   | CONTROL1           | Установки для кнопки CONTROL 1 на верхней панели VG-99. |
| CTL2   | CONTROL2           | Установки для кнопки CONTROL 2 на верхней панели VG-99. |



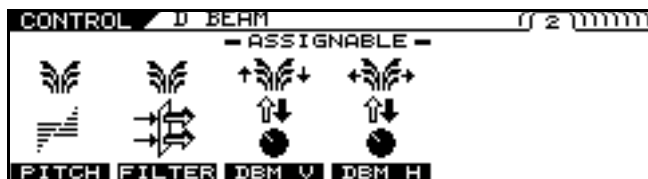

| Отображаемый экран | Контроллер                 |
|--------------------|----------------------------|
| <b>PITCH</b>       | D BEAM T-ARM/D BEAM FREEZE |
| <b>FILTER</b>      | D BEAM FILTER              |
| <b>DBM V</b>       | D BEAM V                   |
| <b>DBM H</b>       | D BEAM H                   |

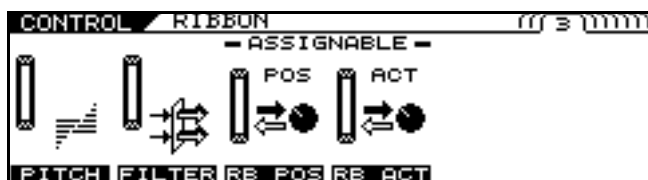

| Отображаемый экран | Контроллер    |
|--------------------|---------------|
| <b>PITCH</b>       | RIBBON PITCH  |
| <b>FILTER</b>      | RIBBON FILTER |
| <b>RB POS</b>      | RIBBON POS    |
| <b>RB ACT</b>      | RIBBON ACT    |

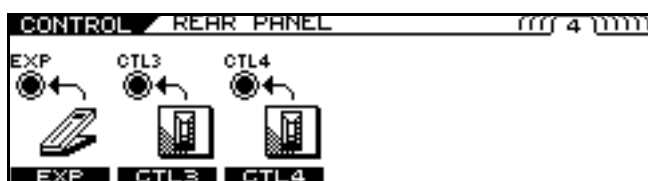

| Отображаемый экран | Контроллер |
|--------------------|------------|
| <b>EXP</b>         | EXP PEDAL  |
| <b>CTL3</b>        | CTL3       |
| <b>CTL4</b>        | CTL4       |



| Отображаемый экран | Контроллер |
|--------------------|------------|
| <b>EXP1</b>        | FC EXP1    |
| <b>EXPSW1</b>      | FC EXPSW1  |
| <b>EXP2</b>        | FC EXP2    |
| <b>EXSW2</b>       | FC EXPSW2  |
| <b>CTL1</b>        | FC CTL1    |
| <b>CTL2</b>        | FC CTL2    |



| Отображаемый экран | Контроллер |
|--------------------|------------|
| <b>E3/C3</b>       | FC E3/C3   |
| <b>CTL4</b>        | FC CTL4    |
| <b>E4/C5</b>       | FC E4/C5   |
| <b>CTL6</b>        | FC CTL6    |
| <b>E5/C7</b>       | FC E5/C7   |
| <b>CTL8</b>        | FC CTL8    |

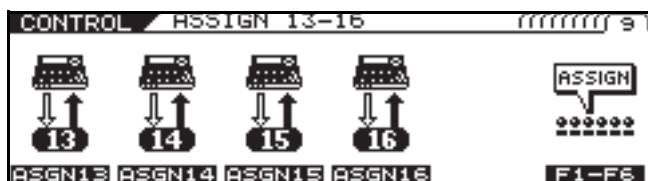
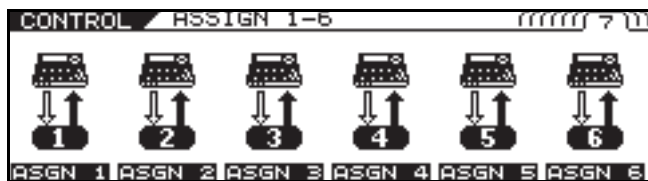

|                                     | Отображаемый экран       | Контроллер   |
|-------------------------------------|--------------------------|--|
| <b>ASGN 1</b><br>:<br><b>ASGN16</b> | ASSIGN1<br>:<br>ASSIGN16 | Установки для универсальных назначений, которые можно установить в качестве контроллеров для MIDI-сообщений вдобавок к описанным выше. |
| <b>F1-F6</b>                        | DIRECT EDIT              | Установки для регуляторов функций, которые размещаются под ЖК-дисплеем VG-99.  |

3. Выберите функцию, которую хотите назначить с помощью кнопок PAGE [?][?], [F1]-[F6] и ручек регуляторов F1-F6.

**TIP**

На один и тот же контроллер можно назначить две разные функции. Например, для GK VOL(1) и GK VOL(2), отображаемых на экране, можно назначить отдельные функции.

**cf.**

Более подробная информация о функциях PITCH и FILTER D Beam-контроллера - в разделе "Управление звуками вручную или с помощью гитарного грифа (контроллер D Beam)" (стр. 77). Более подробная информация о функциях PITCH и FILTER Ribbon-контроллера - в разделе "Управление звуками движением пальца (контроллер Ribbon)" (стр. 79).

В следующем разделе описываются параметры, которые вы хотите установить на каждой странице.

\* Экран, показанный в примере - для ASSIGN1.

Страница 1,3



F1: SOURCE (только ASSIGN 1-16)

Выбирает контроллер, назначаемый для этой функции.

F3: SW (ON/OFF)

Установка этой функции на ON отключает контроллер.

F4-F6: TARGET PARAMETER

Используйте для выбора параметра, который хотите назначить.

Вы можете быстро найти и выбрать нужный параметр, сначала уменьшив данные для поиска параметра с помощью регулятора F4, затем, используя F5 и F6, чтобы получить в итоге нужный параметр.

**cf.**

Более подробная информация о параметрах - в разделе "CONTROL ASSIGN" (стр. 150).

Страница 2, 4.



F2: MIN

Устанавливает минимальную величину целевого диапазона управления.

F3: MAX

Устанавливает максимальную величину целевого диапазона управления.

F4: SW MODE (только когда для SOURCE выбран контроллер типа переключателя)

Определяет то, как работают переключатели.

| Доступные установки | Объяснение  |
|---------------------|---|
| <b>MOMENT</b>       | Параметр переключается на максимальное значение только при удерживание переключателя (педали) нажатой и переключается на минимальное значение, когда переключатель (педаль) отпущена. |
| <b>LATCH</b>        | Значение поочередно переключается с максимального на минимальное каждый раз при нажатии переключателя (педали).   |

F4: MODE (GK S1, S2 только)  
 Определяет то, как работают переключатели.

- \* Возможна следующая комбинация функций.  
 S1: DEC/S2: INC  
 S1: INC/S2: DEC  
 S1: MIN/S2: MAX

| Доступные установки | Объяснение                           |
|---------------------|--------------------------------------|
| <b>INC</b>          | Значение увеличивается               |
| <b>DEC</b>          | Значение уменьшается                 |
| <b>MIN</b>          | Значение устанавливается на минимум  |
| <b>MAX</b>          | Значение устанавливается на максимум |

F5: RANGE LOW (только когда педаль экспрессии или другой контроллер, изменяющий значения непрерывно, безостановочно, установлен как источник параметра).  
 Устанавливает максимум для диапазона, в котором может быть изменено значение этой установки.

### О диапазоне запланированных изменений.

Заданное значение изменяется с MIN (минимальное значение) на MAX (максимальное значение) и наоборот. Когда используется ножной переключатель или другой контроллер, с помощью которого включаются и выключаются установки, назначение OFF устанавливает минимальное значение, а ON - максимальное.

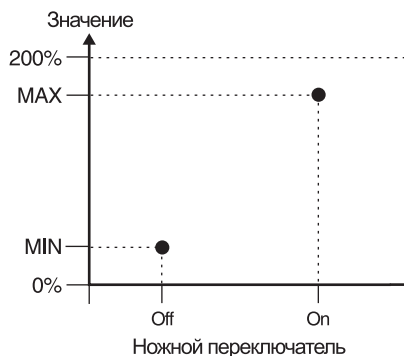

Когда используется педаль экспрессии или другой контроллер, последовательно изменяющий значения, то значение будет изменяться в диапазоне от MIN до MAX.



Когда для управления двухзначным параметром (On/Off) используется педаль экспрессии или другой контроллер, последовательно изменяющий значения, функции этого контроллера будут выглядеть следующим образом:

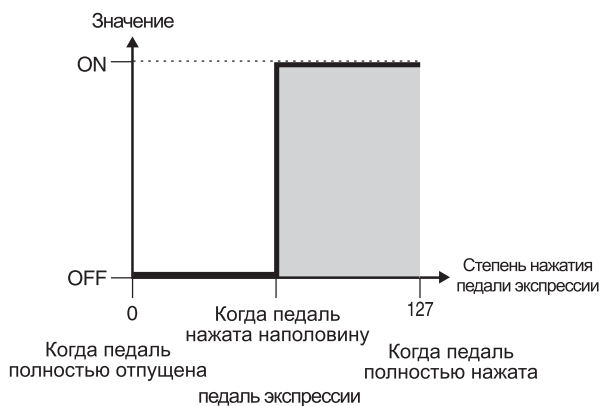

### О диапазоне изменений, выполняемых с помощью контроллера.

Задается рабочий диапазон (диапазон, в котором фактически изменяется величина) педали экспрессии или подобного контроллера, с помощью которого осуществляется постоянное изменение значения установки, настроенного в качестве искомого.

Если настройка контроллера выходит за пределы рабочего диапазона, значение установки будет оставаться на максимальном или минимальном уровне без дальнейшего изменения.

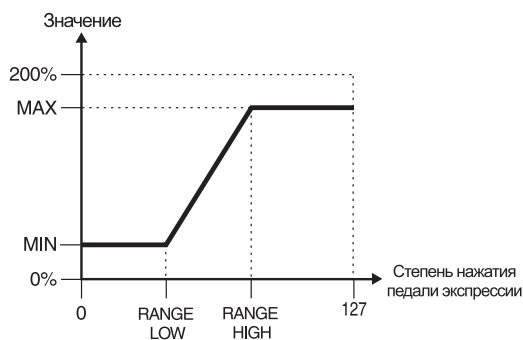

4. Если вы хотите сохранить отредактированные установки, выполните процедуру Write (стр. 38).

\* Если не хотите сохранять отредактированные установки, нажмите [EXIT], чтобы вернуться к экрану Play.

## Вызов любимых патчей одним нажатием кнопки (DIRECT PATCH)

Для кнопок [DIRECT PATCH 1]-[DIRECT PATCH 5] можно назначить ваши любимые патчи, затем вызвать их, просто нажимая эти кнопки.

### Установка DIRECT PATCH

1. Нажмите [SYSTEM].
2. Нажмите кнопку PAGE [◀], чтобы перейти к странице 1.



3. Нажмите [F2](DIRECT).  
Отображается экран DIRECT PATCH.

| SYSTEM |              | DIRECT PATCH    |  |
|--------|--------------|-----------------|--|
| F1     | DIR. PATCH 1 | 001:V-Guitar    |  |
| F2     | DIR. PATCH 2 | 002:Fat LP      |  |
| F3     | DIR. PATCH 3 | 003:RB+VOX      |  |
| F4     | DIR. PATCH 4 | 004:TE+TWIN     |  |
| F5     | DIR. PATCH 5 | 005:JD AC_Gt CH |  |

4. С помощью ручек регуляторов F1-F5 выберите патчи, которые будут назначены на [DIRECT PATCH 1]-[DIRECT PATCH 5].  
Номера будут соответствовать - для DIR. PATCH 1 - регулятор F1, для DIR. PATCH 2 - регулятор F2 и т.д.
5. Нажмите [EXIT] несколько раз, чтобы вернуться к экрану Play.

## Управление патчами

### Копирование выбранного патча в другой (PATCH COPY)

1. Убедитесь, что на дисплее отображается экран Play.

2. Нажмите [WRITE].

Отображается экран PATCH WRITE.

На экране появляется надпись "WRITE TO" и указываются номер и название патча, куда совершается копирование.

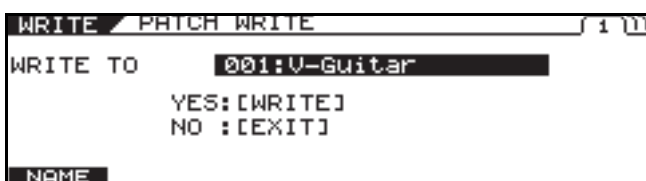

3. С помощью лимба PATCH/VALUE выберите патч, на который совершается копирование.

4. Нажмите [WRITE] снова.

Во время копирования патча на экране отображается сообщение "NOW WRITING" и VG-99 переходит к указанному номеру патча.

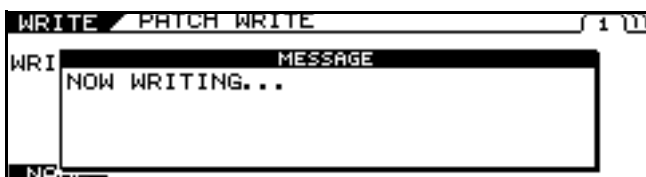

\* Если вы не хотите сохранять установки, нажмите [EXIT], чтобы вернуться к экрану Play.

### Замена выбранного патча другим (PATCH EXCHANGE)

С помощью этой процедуры пользовательский патч заменяется другим.

\* Тоны в пресетных патчах изменить нельзя.

1. Убедитесь в том, что отображается экран Play пользовательского патча.

2. Нажмите [WRITE].

3. Нажмите PAGE [▶], чтобы перейти к стр. 2.

На экране появляется надпись "EXCHANGE".

Указывается номер и название патча, который будет заменен.

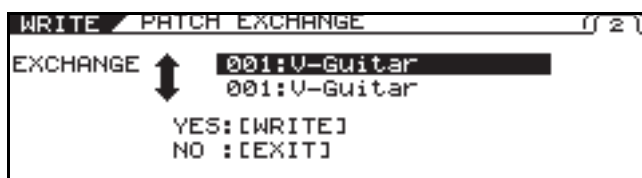

4. С помощью лимба PATCH/VALUE выберите патч, который будет заменен.

5. Нажмите [WRITE] снова.

Во время обмена текущего патча с выбранным на экране появляется сообщение "NOW EXCHANGING" и VG-99 переходит к выбранному номеру патча.



\* Если вы не хотите сохранять установки, нажмите [EXIT], чтобы вернуться к экрану Play.

## Инициализация пользовательских патчей (PATCH INITIALIZE)

Вы можете вернуть пользовательские патчи в первоначальные условия и выключить все эффекты. Это удобно, когда вам нужно создать патч "с нуля".

\* Пересетные патчи инициализировать нельзя.

1. Убедитесь в том, что на дисплее отображается экран Play пользовательского патча.
2. Нажмите [WRITE].
3. Нажмите PAGE [▶], чтобы перейти к стр. 3. Отображается экран PATCH INITIALIZE.

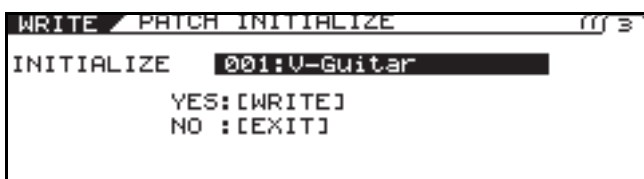

4. С помощью лимба PATCH/VALUE выберите патч, который хотите инициализировать.
5. Нажмите [WRITE] снова.

При выборе патча для инициализации появляется сообщение "NOW INITIALIZING", затем снова отображается экран Play.



## Копирование установок из канала А в канал В и наоборот (A/B COPY)

1. Перейдите к экрану установок параметров, установки которых вы хотите скопировать.
2. Несколько раз нажмите кнопку PAGE [▶], чтобы перейти к последней странице.
3. С помощью кнопки [F1](SELECT) или ручки регулятора F1 выберите A/B COPY.

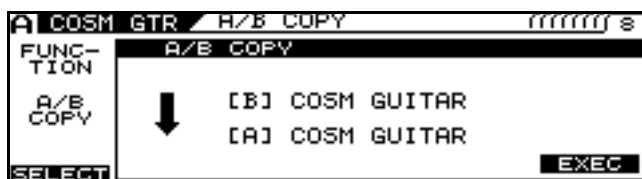

4. Нажмите кнопку [F6](EXEC), чтобы скопировать установки.

## Замена установок канала А установками канала В и наоборот (A/B Exchange)

1. Перейдите к экрану установок параметров, установки которых вы хотите скопировать.
2. Несколько раз нажмите кнопку PAGE [▶], чтобы перейти к последней странице.
3. С помощью кнопки [F1](SELECT) или ручки регулятора F1 выберите A/B EXCHNG.



4. Нажмите кнопку [F6](EXEC), чтобы произвести обмен установками.

### Частичное копирование параметров в выбранный патч (MODULE COPY)

Вы можете копировать и заново использовать группы параметров патчей (таких как COSM-усилители, эффекты и другие модули).

1. **Перейдите к экрану установок параметров, установки которых вы хотите скопировать.**
2. **Несколько раз нажмите кнопку PAGE [ ▶ ], чтобы перейти к последней странице.**
3. **С помощью кнопки [F1](SELECT) или ручки регулятора F1 выберите MODULE COPY.**

Появляется экран MODULE COPY.

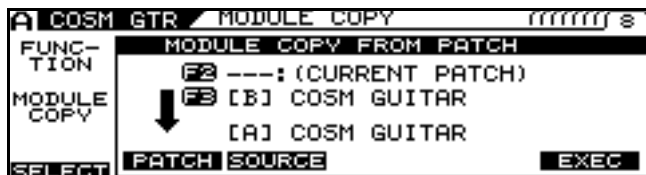

4. **С помощью кнопки [F2](PATCH) или ручки регулятора F2 и кнопки [F3](SOURCE) или ручки регулятора F3 выберите источник копирования.**
5. **Нажмите кнопку [F6](EXEC), чтобы копировать эти установки.**

### Частичная инициализация параметров патча (MODULE INITIALIZE)

1. **Перейдите к экрану установок параметров, установки которых вы хотите инициализировать.**
2. **Несколько раз нажмите кнопку PAGE [ ▶ ], чтобы перейти к последней странице.**
3. **С помощью кнопки [F1](SELECT) или ручки регулятора F1 выберите MODULE INIT.**

Появляется экран MODULE INITIALIZE.

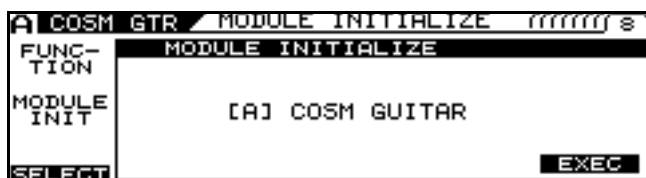

4. **Нажмите кнопку [F6](EXEC), чтобы инициализировать эти установки.**

Управление следующими параметрами можно совершать, так же как и модулями:

- ALTERNATE TUNING
- COSM GUITAR
- POLY FX
- Общий эффект для канала А и В.
- Каждый из эффектов в FX.
- COSM AMP
- Секция DELAY и REVERB на MIXER

## Разделение патчей на группы (CATEGORY)

В VG-99 предусмотрена функция, позволяющая разделить патчи в разные группы. Эта функция называется CATEGORY. Определение категории (группы) для каждого патча делает поиск патчей более удобным. Функция CATEGORY также имеет десять пользовательских категорий, которые вы можете назвать по своему усмотрению.

### Использование функции CATEGORY для вызова патчей

1. Убедитесь в том, что на дисплее отображается экран Play.
2. Нажмите [CATEGORY].  
Отображается экран Category.



Категории и патчи в этих категориях показаны в виде списка.

3. С помощью [F1](SEL ▼) и [F2](SEL ▲) или ручек регуляторов F1 и F2 выберите категорию.
4. С помощью лимба PATCH/VALUE или кнопки [F3](SEL ▼), [F4](SEL ▲) выберите патч.
5. Нажмите кнопку [CATEGORY] снова.  
VG-99 переключается на выбранный патч.

#### МЕМО

Если за установленный период времени не выполняется никаких действий, на дисплее снова появляется экран Play.

## Установка категорий патчей

Для патчей можно назначать категории и собирать их в группы.

1. При выбранном экране PLAY с помощью лимба PATCH/VALUE выберите патч, который хотите включить в категорию.
2. Нажмите [NAME/KEY/BPM].



3. Нажмите [F1](NAME).  
Отображается экран установок Name.



4. Нажмите [F6](CATGRY).  
Появляется всплывающее окно установок Category.



5. С помощью ручки регулятора F6 выберите категорию.
6. Нажмите [EXIT].  
Патч назначается в определенную категорию.
7. Если вы хотите сохранить отредактированные установки, выполните процедуру Write (стр. 38).

\* Если не хотите сохранять отредактированные установки, нажмите [EXIT], чтобы вернуться к экрану Play.



## Присвоение названий пользовательским категориям (CATEGORY NAME)

1. Убедитесь в том, что на дисплее отображается экран Play.
2. Нажмите [SYSTEM].
3. С помощью кнопок PAGE [◀][▶] перейдите к странице 2.



4. Нажмите [F4](CATGRY).  
Отображается экран установок Category Name.



5. С помощью кнопки [F6] или ручки регулятора F6 выберите пользовательскую категорию, которую хотите изменить.
6. С помощью кнопок PAGE [◀][▶] переместите курсор в положение с символом, который хотите изменить.
7. Выберите символ с помощью лимба PATCH/VALUE.

Когда вы продолжаете поворачивать лимб PATCH/VALUE, курсор автоматически переключается из прописных на строчные буквы, цифры и символы. Нажимая кнопки [F1]-[F6] можно выполнять следующие операции.

| Кнопки функции | Описание  |
|----------------|---|
| [F1] (INSERT)  | Вставляет пробел на место курсора.                                |
| [F2] (DELETE)  | Удаляет символ и смещает следующие символы влево.                 |
| [F3] (SPACE)   | Вставляет пробел на место курсора.                                |
| [F4] (A0!)     | Производит выбор между буквами, цифровыми значениями и символами. |
| [F5] (A<=>a)   | Производит выбор между прописными и строчными буквами.            |
| [F6] (CATGRY)  | Установите категорию для текущего патча.                          |

8. Повторите шаги 6 и 7, чтобы завершить выбор названия категории.
9. Нажмите [EXIT] несколько раз, чтобы вернуться к экрану Play.

\* Названия категорий являются системными параметрами. Они сохраняются во время их ввода, даже без процедуры Write.

## Индивидуальное сохранение любимых установок (FAVORITE SETTINGS)

### Что такое Favorite Settings (Любимые установки)?

На VG-99 есть функция, которая, кроме патчей, сохраняет нужные вам установки для каждого процессора эффектов. Эта функция называется Favorite Settings.

Сохраняя любимые установки для каждого из процессоров эффектов, можно легко создавать звуки, просто комбинируя эти установки.

Кроме того, создание патчей с использованием функции Favorite Settings чрезвычайно упрощает редактирование при использовании нескольких тонов.

К примеру, при предварительном выборе одинаковых любимых установок для определенного количества патчей, вы можете позднее немедленно ввести изменения во все эти патчи, редактируя любимые установки.

## Вызов любимых установок

Вот пример использования эффекта компрессии.

1. Нажмите [FX].
2. Нажмите кнопку PAGE [◀], чтобы перейти к странице 1.

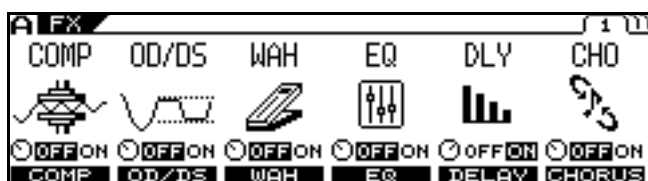

3. Нажмите [F1](COMP)

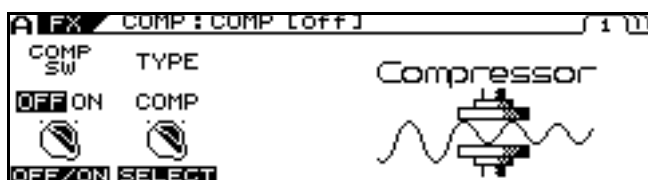

4. Нажмите PAGE [▶], чтобы перейти последнюю страницу.
5. С помощью кнопки [F1](SELECT) или ручки регулятора F1 выберите FAVORITE.

Появляется экран выбора любимых установок (Favorite Setting).

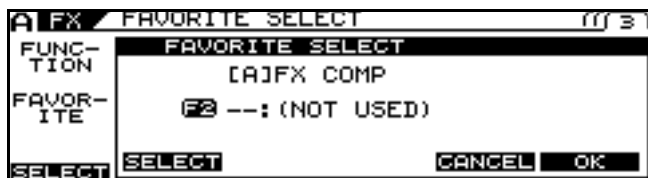

6. С помощью кнопки [F2](SELECT) или ручки регулятора F2 выберите любимую установку.
7. Когда выбор сделан, нажмите [F6](OK); чтобы отменить данную процедуру, нажмите [F5](CANCEL) или [EXIT] несколько раз, чтобы вернуться к экрану Play.
8. Если вы хотите сохранить отредактированные установки, выполните процедуру Write (стр. 38).

\* Если вы не хотите сохранять их, нажмите [EXIT], чтобы вернуться к экрану Play.

## Изменение установок тона

С помощью этой процедуры изменяются тоны в патчах, в которых используются Любимые Установки (Favorite Settings). Описанный ниже метод также используется для редактирования самих Любимых Установок.

Ниже приведен пример использования эффекта компрессии.

1. Нажмите [FX].
2. Нажмите PAGE [◀], чтобы перейти к стр. 1.



3. Нажмите [F1](COMP).

Отображается номер и название выбранных любимых установок.



4. Нажмите [F6](EDIT).

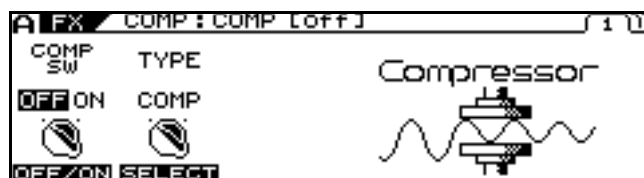

5. С помощью кнопок [F1]-[F4] или ручек регуляторов F1-F4 отрегулируйте нужные параметры на страницах 1 и 2.
6. Чтобы сохранить содержимое установок, выполните шаги, описанные ниже.

## Сохранение измененных тонов

Существуют два способа сохранения измененных тонов.

### Сохранение патчей

#### 1. Нажмите [WRITE].

Появляется экран PATCH WRITE.

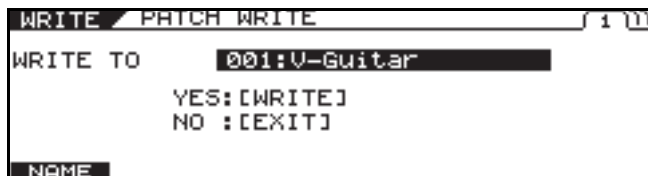

#### 2. С помощью лимба PATCH/VALUE выберите патч, куда будете сохранять изменения.

#### 3. Нажмите [WRITE].



Во время сохранения патча на дисплее отображается надпись "NOW WRITING", а затем снова появляется экран Play.

### NOTE

Сохранение тонов с помощью этой процедуры разрывает связь между патчем и любимыми установками. После этого, любые изменения тонов с используемыми ранее любимыми установками не будут отображены в данном тоне для этого патча.

## Сохранение в любимые установки

Ниже описывается пример (состояние процедуры, отображенное в экране Compressor Edit, то же, что и в шаге 4 раздела "Изменение установок тонов" (стр. 92).

#### 1. Нажмите [ ] , чтобы перейти к последней странице (в этом случае, страница 3).

#### 2. Поверните ручку регулятора F1(SELECT), чтобы выбрать FAVORITE WRITE.

Появляется экран сохранения любимых установок (Favorite Settings).

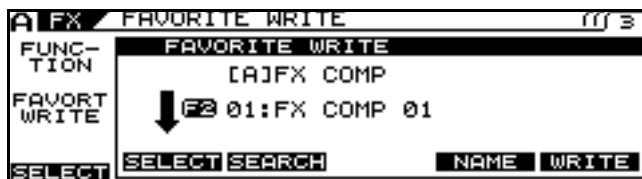

#### 3. Поверните ручку регулятора F2(SELECT), чтобы выбрать, куда сохранить тоны.

### MEMO

В этот момент можно нажать [F3](SEARCH) для отображения на дисплее списка патчей, в которых используются любимые установки. Более подробная информация - в разделе "Поиск патчей с одинаковыми любимыми установками" (стр. 94).



#### 4. Нажмите [F6](WRITE), чтобы сохранить установки.

Во время сохранения любимых установок на дисплее отображается надпись "NOW WRITING" и появляются номер и название выбранных любимых установок.



#### 5. Нажмите [EXIT] несколько раз, чтобы вернуться к экрану Play.

### NOTE

С помощью этой процедуры сохраняется информация в любимых установках. В патчах не сохраняется ничего. Чтобы сохранить параметры в патчах, выполните процедуру Write (стр. 38).

## Присвоение названий любимым установкам (FAVORITE NAME)

При сохранении любимых установок также можно присваивать установкам названия. Выполните следующую процедуру в шаге 2 раздела "Сохранение в любимые установки" (стр. 93).

1. **Нажмите [F5](NAME).**  
Появляется экран Name edit.



2. С помощью кнопок PAGE [◀] [▶] переместите курсор на символ, который хотите редактировать.
3. Выберите символ с помощью лимба PATCH/VALUE.

Продолжая поворачивать лимб PATCH/VALUE, курсор с символом автоматически переключается со строчных букв на прописные, на цифры и символы. Вы можете выполнить следующие действия, нажимая на кнопки [F1]-[F5].

| Кнопка функции | Описание   |
|----------------|--|
| [F1] (INSERT)  | Вставляет пробел на место курсора.                     |
| [F2] (DELETE)  | Удаляет символ и смещает следующие символы влево.      |
| [F3] (SPACE)   | Вставляет пробел на место курсора.                     |
| [F4] (A0!)     | Производит выбор между буквами, цифрами и символами.   |
| [F5] (A<=>a)   | Производит выбор между прописными и строчными буквами. |

4. Повторите шаги 2 и 3, чтобы присвоить название любимой установке.
5. Когда вы закончили редактирование названия, нажмите [EXIT].  
На дисплее снова появляется экран сохранения любимых установок (Favorite Settings save).
6. Нажмите [F6](WRITE); установки сохраняются.
7. Нажмите [EXIT] несколько раз, чтобы вернуться к экрану Play.

## Поиск патчей с одинаковыми любимыми установками

Ниже показан пример использования эффекта компрессии.

1. **Нажмите [FX].**
2. **Нажмите PAGE [◀], чтобы перейти к стр. 1.**

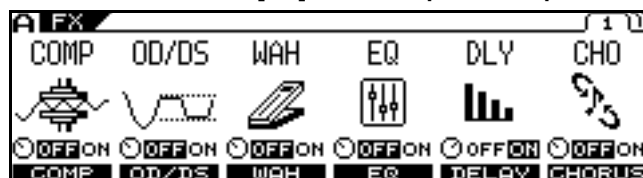

3. **Нажмите [F1](COMP).**

Отображается номер и название выбранных установок.



Если вы не используете любимые установки, перейдите к шагу 4.

4. **Нажмите [F6](EDIT).**

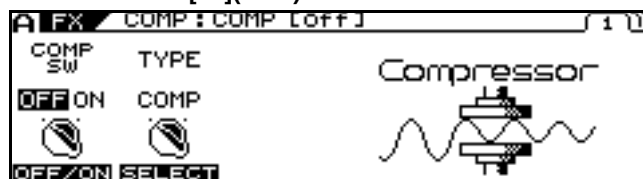

5. **Нажмите PAGE [▶], чтобы перейти к последней странице (в данном случае - стр. 3).**
6. С помощью кнопки [F1](SELECT) или ручки регулятора F1 выберите FAVORITE WRITE.

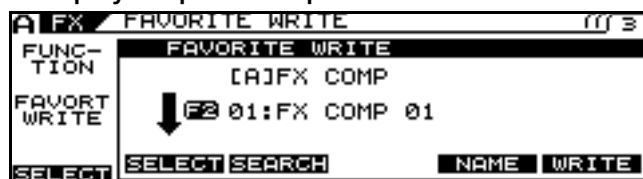

7. Поворачивая регулятор F2(SELECT), выберите любимые установки, которые вам нужны.
8. Нажмите [F3](SEARCH).



Отображается список патчей, в которых используется выбранная любимая установка.

9. Вы можете пролистать список с помощью кнопки [F3] и [F4] или ручек регуляторов F3 и F4.
10. **Нажмите [F5](EXIT).**  
Список исчезает из экрана.
11. **Нажмите [EXIT] несколько раз, чтобы вернуться к экрану Play.**

### Активация виртуальной педали экспрессии на начале работы (Internal Pedal System)

На VG-99 предусмотрена функция, которая называется Internal Pedal System. С помощью этой функции назначаются параметры для виртуальной педали экспрессии (подключенная педаль), автоматически обеспечивая эффект, изменяющий громкость и тон в реальном времени, так же как и с помощью настоящей педали экспрессии.

Система виртуальной подключенной педали имеет следующие две функции, позволяющие установить параметр Source для каждого из назначений 1-16 параметра Assign:

- Internal Pedal
- Wave Pedal

\* При использовании Internal Pedal или Wave Pedal, установите режим переключения назначений (ASSIGN SW MODE) на MOMENT.

### Internal Pedal

С настроенным триггером, виртуальная педаль экспрессии начинает работать. Если вы настроили INTERNAL PEDAL на SOURCE, установите параметр TRIGGR (стр. 156).

### Wave Pedal

С помощью виртуальной педали экспрессии изменяется параметр, выбранный как целевой в определенном цикле. При установке WAVE PEDAL на SOURCE должен быть установлен параметр RATE (стр. 156) и параметр FORM (стр. 156).

### Управление видеоизображениями с помощью вашей гитары (V-LINK)

На VG-99 есть функция V-LINK.

Подключив VG-99 к другому совместимому с функцией V-LINK устройству, вы можете использовать гитарную игру для управления воспроизведением видеоизображений.

### Что такое функция V-LINK?

V-LINK - это функция, синхронизирующая музыкальное исполнение и видеоизображение.

Подключение устройств, совместимых с V-LINK, один к другому через MIDI делает простым использование разнообразных видеоэффектов, связанных с музыкальными произведениями. Например, подключение к VG-99 комплекта motion dive. tokyo performance от Ediol позволяет делать следующее:

- Задавать необходимую информацию для комплекта motion dive. tokyo performance.
- Производить выбор видеоизображений motion dive. tokyo performance (палитры/клипы) и управление яркостью и цветом видеоизображения.
- Просматривать и прослушивать синхронизированное музыкальное исполнение и видеоизображение.

#### TIP

Также прочитайте руководство пользователя подключенного устройства, совместимого с V-LINK.

## Подключение устройства, совместимого с V-LINK

Подключите соединитель MIDI OUT гитарной системы VG-99 к устройству, совместимому с V-LINK.

### NOTE

При подключении этих и других устройств, полностью выключите громкость на всех устройствах и выключите питание перед подключением для предотвращения повреждения и сбоя в функционирования динамиков или другого оборудования.

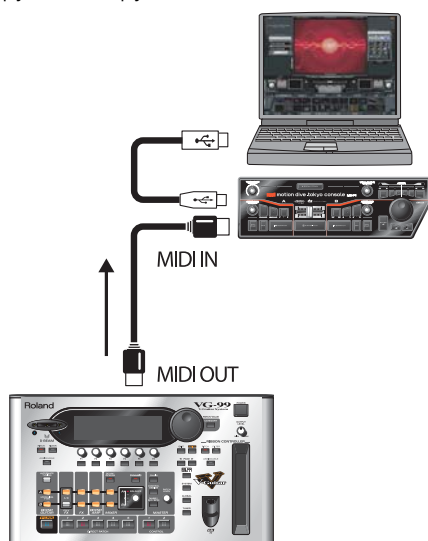

## Включение и выключение функции V-LINK

1. Подключите соединитель MIDI OUT на VG-99 к устройству, совместимому с V-LINK.
2. Включите питание устройства, чтобы оно начало работать.
3. Нажмите [V-LINK].

Функция V-LINK включена и кнопка [V-LINK] засвечивается. Функция, настроенная в разделе "Настройка функции V-LINK" (стр.97), включена, что дает возможность управлять видеоизображениями и привязывать их к музыкальным произведениям на VG-99.

### MEMO

Даже когда функция V-LINK включена, обычные функции продолжают работать.

### MEMO

В зависимости от установок в разделе "MIDI-трассировка (MIDI ROUTING)" (стр. 59), сигналы могут не исходить из MIDI OUT. В таких случаях, выходного сигнала V-LINK не будет.

4. Нажмите [V-LINK] еще один раз.

Кнопка [V-LINK] перестает светиться, и функция V-LINK отключается.

### MEMO

Когда функция [V-LINK] отключена, все MIDI-сообщения, касающиеся функции V-LINK, перестают передаваться.

## Настройка функции V-LINK

1. Нажмите [SYSTEM].
2. Используя кнопки PAGE [◀][▶], перейдите к странице 2.



3. Нажмите [F3](V-LINK).

Появляется экран V-LINK.



4. Нажмите [F1](CLIP).

Появляется экран PATCH/CLIP.



5. Используя кнопки [F1] и [F2] или ручки регуляторов F1 или F2 установите палитру и клип для канала A V-LINK; установите палитру и клип для канала B V-LINK с помощью кнопок [F4] и [F5] или ручек регуляторов F4 и F5.

| Параметр | Доступная установка | Функция V-LINK    | Переданные MIDI-сообщения   |
|----------|---------------------|-------------------|-----------------------------|
| PALETTE  | OFF, 1-32           | Изменение палитры | CC00 (Bank Select): 00H-1FH |
| CLIP     | OFF, 1-32           | Изменение клипа   | Program Change: 00H-1FH     |

6. Нажмите [EXIT], чтобы вернуться к экрану V-LINK.
7. Нажмите [F4](STR CH), чтобы выбрать канал, управление которым будет совершаться каждой струной.

| STRING CH 1st-6th | Объяснение   |
|-------------------|--|
| OFF               | Управление каналами не совершается                                 |
| A CH              | Совершается управление каналом А устройства, совместимого с V-LINK |
| B CH              | Совершается управление каналом В устройства, совместимого с V-LINK |
| C CH              | Совершается управление сменным блоком MIDI Note.                   |

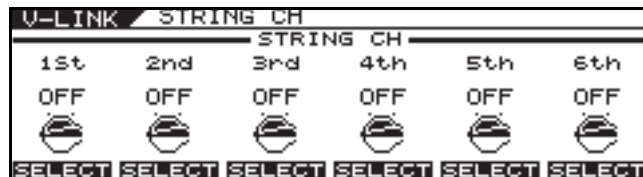

### MEMO

В некоторых устройствах, совместимых с V-LINK, таких как EDIROL DV-7PR используется канал A.

### MEMO

На сообщения Note, передаваемые с помощью функции V-LINK, влияют параметры, установленные в разделе "Игра на внешнем синтезаторном звуковом модуле (GUITAR TO MIDI)" (стр. 64), а также установки STRING CH.

8. Нажмите [EXIT], чтобы вернуться к экрану V-LINK.
9. Нажмите [F2](ASSGN1) или [F3](ASGN2), чтобы выбрать назначение 1 (Assign 1) или назначение 2 (Assign 2).



10. С помощью кнопки [F1](SELECT) или ручки регулятора F1 установите источник (source), который будет использоваться для достижения цели (target).
11. С помощью кнопки [F2](SELECT) или ручки регулятора F2 установите цель (target).

### cf.

Более подробная информация о параметрах источника и целевых параметрах - в разделе "V-LINK PATCH" (стр. 174).

12. Поверните ручку регулятора F3, чтобы установить минимальное значение диапазона управления параметром TARGET.
13. Поверните ручку регулятора F4, чтобы установить максимальное значение диапазона управления параметром TARGET.
14. Нажмите [EXIT] несколько раз, чтобы вернуться к экрану Play.

## Использование VG-99 на стойке

VG-99 можно использовать, установив его на стойку PDS-10 (опциональную).

1. Переверните VG-99 вверх дном и выкрутите шурупы из нижней панели.

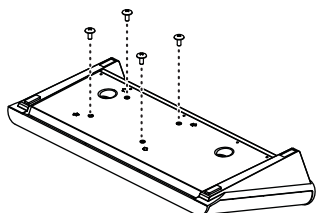

2. Закрепите монтажную пластину, как указано на рисунке, используя шурупы, выкрученные в шаге 1 или гайки регулятора, прилагаемые к набору.

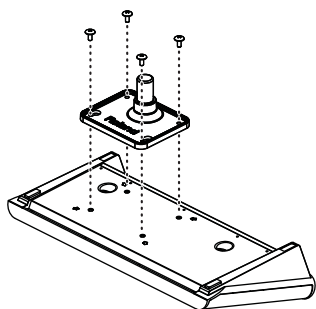

3. Подсоедините VG-99 к стойке.

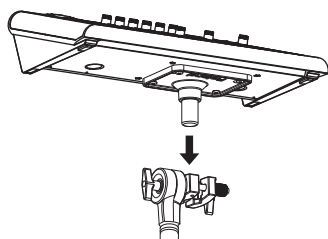

### МЕМО

Более подробно о том, как собрать стойку PDS-10 и установить монтажную пластину - в руководстве пользователя, прилагаемом к PDS-10.

### NOTE

- Чтобы не зацепится за кабель и не перевернуть стойку PDS-10, используйте прилагаемые зажимы для кабелей и зафиксируйте кабели вдоль стойки, как указано на рисунке внизу.

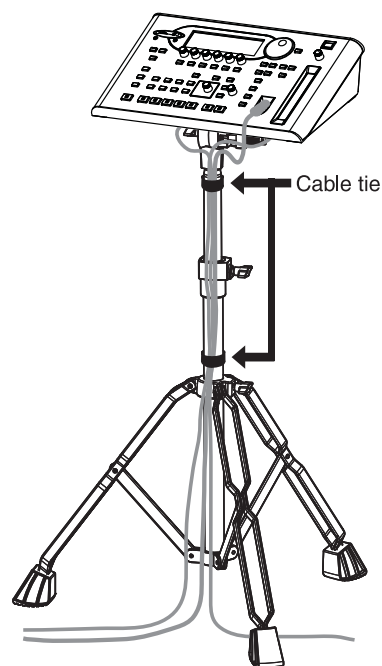

- С помощью шурупов (M5x10), прилагаемых к VG-99 установите монтажную пластину PDS-10. Использование других шурупов может привести к внутреннему повреждению устройства или к тому, что оно не будет установлено удобно.
- При переворачивании устройства, подставьте под него газеты, журналы или другой подобный материал под четыре угла или у обоих концов, чтобы предотвратить повреждение кнопок, лимбов и других регуляторов устройства. Кроме того, старайтесь обращаться с устройством так, чтобы не повредить кнопки и регуляторы.
- При переворачивании устройства вверх дном, оно не должно упасть, не уроните его и не опрокиньте.
- Выкручивая шурупы, убедитесь в том, что они поставлены вне зоны досягаемости детей, чтобы маленькие дети случайно не проглотили их.
- Будьте осторожны и не зажмите руки и пальцы во время монтажа и демонтажа установок.



### Использование VG-99, установленного в рэк

Применяя имеющийся в продаже адаптер рэковой стойки RAD-99, вы можете использовать VG-99, установив его в рэк.

1. Переверните VG-99 вверх дном и выкрутите шурупы из панели дна.

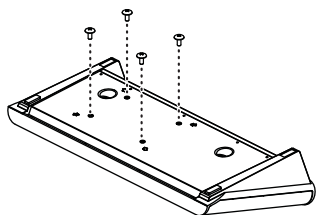

2. Закрепите монтажную пластину, как указано на рисунке, используя шурупы, выкрученные в шаге 1 или гайки регулятора, прилагаемые к набору.

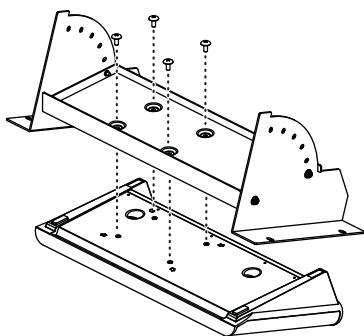

3. Установите VG-99 в рэк.

С помощью шурупов зафиксируйте устройство в рэк (в четырех местах).

\* Используйте шурупы, прилагаемые к рэку.

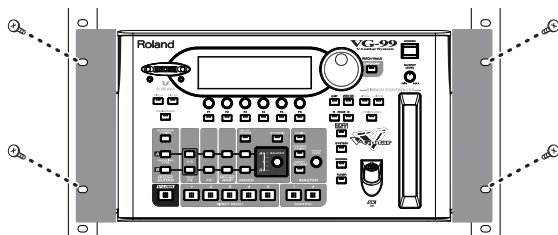

#### МЕМО

Более подробно о том, как установить RAD-99 и отрегулировать угол установки - в разделе руководства по установке RAD-99.

#### NOTE

- С помощью шурупов (M5x10), прилагаемым к VG-99, установите RAD-99. Использование других шурупов может привести к внутреннему повреждению устройства или к тому, что оно будет установлено ненадежно.
- Перевернув устройство, подставьте под него газеты, журналы или другой подобный материал под четыре угла или у обоих концов, чтобы предотвратить повреждение кнопок, лимбов и других регуляторов устройства. Кроме того, старайтесь обращаться с устройством так, чтобы не повредить кнопки и регуляторы.
- При переворачивании устройства вверх дном, оно не должно упасть, не уроните его и не опрокиньте.
- Выкручивая шурупы, убедитесь в том, что они поставлены вне зоны досягаемости детей, чтобы маленькие дети случайно не проглотили их.
- Будьте осторожны и не защемите руки и пальцы во время монтажа и демонтажа установок.

## Возвращение устройства VG-99 к исходным заводским установкам (FACTORY RESET)

1. Нажмите [SYSTEM].
2. Нажмите PAGE [▶], чтобы перейти к стр. 3.

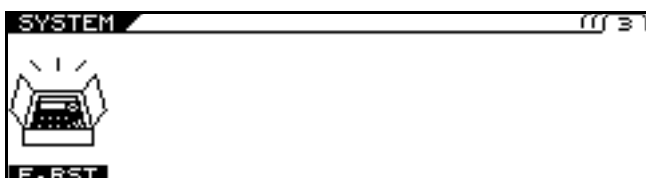

3. Нажмите [F1](F.RST).



4. Выберите параметры, которые хотите вернуть к изначальным заводским установкам.

| Доступные установки | Объяснение  |
|---------------------|---|
| ALL                 | Все данные.   |
| SYSTEM              | Системный параметр, шкала Harmonist, Auto Riff Phrase, Предусилитель/динамик, овердрайв/дисторшн, Wah |
| GK SETTING          | Данные об установках GK   |
| GLOBAL              | Данные об установках функции GLOBAL   |
| PATCH               | Данные об установках PATCH 001-200  |
| FAVORITE SETTING    | Данные об установках FAVORITE SETTINGS 01-10 для всех эффектов  |

5. Нажмите [F6](EXEC).

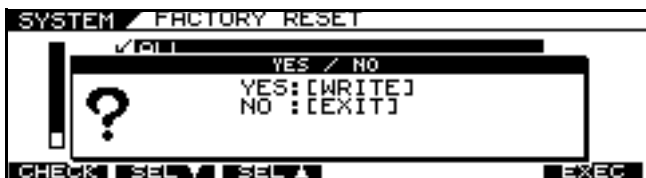

6. Чтобы применить функцию Factory Reset, нажмите [WRITE].

\* Чтобы отменить функцию Factory Reset, нажмите [EXIT].

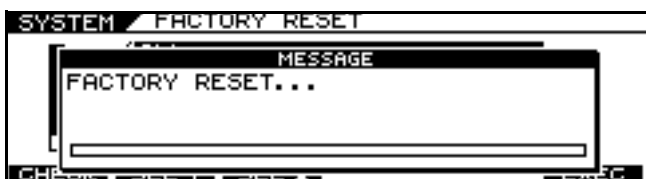

Когда применение функции Factory Reset завершено, на дисплее снова появляется экран Play.

# Глава 9. Справочник по параметрам

В этой главе вы найдете подробное описание каждого параметра VG-99.

Торговые марки в данном документе являются торговыми марками соответствующих владельцев, которые не имеют никакого отношения к Roland. Эти компании не являются дочерними компаниями Roland и лицензии на их торговые марки компания Roland не имеет. Их названия используются только для идентификации оборудования, звучание которого моделируется VG-99.

## COSM GUITAR

Производя установки для различных элементов, которые формируют тон гитары, вы можете создавать разнообразные звуки. Можно установить фактические гитарные параметры, такие как звукосниматель, корпус и питч каждой струны.

| Параметр/<br>Диапазон                           | Пояснение  |
|---|--|
| <b>COSM GTR SW (COSM Guitar Switch)</b>         |  |
| OFF, ON   | Включает/выключает COSM Guitar   |
| <b>MODLNG TYPE</b>                              |  |
| E. GTR  | Выберите тип электрогитары   |
| AC  | Выберите тип акустической гитары.  |
| BASS  | Выберите тип бас-гитары.   |
| SYNTH   | Выберите тип синтезаторного звука.   |
| <b>E. GTR TYPE/AC TYPE/BASS TYPE/SYNTH TYPE</b> |  |
| См. Список типов                                | Выберите COSM-гитару из каждого типа моделирования.<br><i>* Параметры, которые можно установить, зависят от типа. Подробно о параметрах см. соответствующие пункты..</i> |

## Список типов моделирования

### E. GTR (Electric Guitar/Электрогитара) (стр. 103)

| Параметр/<br>Диапазон  | Пояснение  |
|------------------------|--|
| CLA-ST (Classic ST)    | Звук Fender Stratocaster.<br>Моделирует звук трех однокатушечных (синглов) звукоснимателя (пассивный тип).   |
| MOD-ST (Modern ST)     | Звук гитары типа Stratocaster.<br>Моделирует звук трех однокатушечных (синглов) звукоснимателя EMG (активный тип).   |
| TE (Telecaster)        | Звук Fender Telecaster<br>Особой характерной чертой звука является усиленные крайние верхние частоты при пониженной громкости.   |
| LP (Les Paul)          | Звук Gibson Les Paul Standard.<br>Моделирует звук двух звукоснимателей типа хамбакер (пассивный тип).  |
| P-90                   | Звук Gibson Les Paul Junior.<br>Предусматривает два звукоснимателя-сингла, такого типа, который используется на гитарах с фиксированным грифом.  |
| LIPS (Lipstick)        | Звук Danelectro 56-U3.<br>Предусматривает два звукоснимателя-сингла, которые характеризуются внешним корпусом, напоминающим тюбик из-под помады.   |
| RICK (Rickenbacker)    | Звук Rickenbacker 360.<br>Гитара с полупустым корпусом с двумя уникальными сингл-звукоснимателями.   |
| 335                    | Звук Gibson ES-335 DOT.<br>Типичная полуакустическая гитара с двумя хамбакерами.   |
| L4                     | Звук Gibson L-4 CES. Гитара с акустическим корпусом для джаза. Оборудована двумя хамбакерами и имеет струны с плоской обмоткой.  |
| VARI (Variable Guitar) | Позволяет определить дизайн вашей гитары: можно использовать до двух звукоснимателей на выбор, выбирая из двухкатушечного, однокатушечного, пьезо и акустической. Если вы используете двухкатушечные или однокатушечные звукосниматели, то вы можете легко отрегулировать местоположение звукоснимателей. Это позволит вам произвести установки для звукоснимателя, корпуса и питча каждой струны, чтобы определить звук гитары. |

## AC (Acoustic Guitar / Акустическая гитара) (стр. 105)

| Параметр/<br>Диапазон          | Пояснение   |
|--------------------------------|---|
| STEEL<br>(Steel String Guitar) | Звук стальных струн   |
| NYLON<br>(Nylon String Guitar) | Звук нейлоновых струн.  |
| SITAR                          | Звук электрогитары Coral. Установки регулируют характерный жужжащий звук и тон ситара.                        |
| BANJO                          | Моделирует банджо с пятью струнами.   |
| RESO (Resonator)               | Моделирует гитару с резонатором типа Dobro.   |
| VARI (Variable Guitar)         | Позволяет выполнить установки для звукоснимателя, корпуса и питча каждой струны для определения звука гитары. |

## BASS (Бас-гитара) (стр. 109)

| Параметр/<br>Диапазон | Пояснение                  |
|-----------------------|----------------------------|
| JB (Jazz Bass)        | Звук Fender Jazz Bass      |
| PB (Precision Bass)   | Звук Fender Precision Bass |

## SYNTH (Синтезатор) (стр. 110)

| Параметр/<br>Диапазон        | Пояснение  |
|------------------------------|--|
| GR-300                       | Моделирует Roland GR-300, знаменитый аналоговый полифонический гитарный синтезатор прошлых лет. HEXA VCO и VCF (частотно перестраиваемый фильтр), благодаря эффекту HEXA-DISTORTION и генерированию волны пилообразной формы для шестиструнной гитары со смещенным питчем, исходящим из инструмента, производит все нюансы гитарного исполнения, но с тоном аналогового синтезатора. |
| BOWED                        | Этот инструмент представляет музыкальные инструменты, на которых играют смычком.   |
| DUAL                         | Этот инструмент воспринимает входящую вибрацию струны и добавляет как искажение, так и участки со скользящим питчем.   |
| FILTER BASS                  | Этот инструмент напоминает бас, чей звук проходит через фильтр.  |
| PIPE                         | Этот инструмент производит такие звуки, как и мягкий деревянный духовой инструмент.  |
| SOLO                         | Это мягкий ведущий инструмент.   |
| PWM (Pulse-width Modulation) | Этот инструмент представляет широтно-импульсную модуляцию (PWM/Puls-width Modulation) аналогового синтезатора. Широта импульса волновой формы, которая производится вибрирующей струной, изменяется циклически, создавая характерный звук.   |
| CRYSTL (Crystal)             | Это звук инструмента с металлическим блеском.  |
| ORGAN                        | Это инструмент с длительным тоном, подходящий для игры сольных партий или медленных композиций. Как и на органе, следует отрегулировать баланс уровней громкости для трех параметров (FEET 16, 8, 4), чтобы создать именно тот звук, который вам и нужен.  |
| BRASS                        | Этот инструмент определяет питч электрогитары и создает синтезаторный звук.  |
| WAVE (Wave Synth)            | Этот алгоритм создает синтезаторные звуки путем прямой обработки сигнала струны из разделенного звукоснимателя.  |

## E.GTR (Electric Guitar)

Установка параметров электрогитары.

### CLA-ST/MOD-ST

| Параметр/<br>Диапазон                | Пояснение  |
|--------------------------------------|--|
| <b>PU SEL (Выбор звукоснимателя)</b> |  |
| REAR                                 | Используйте задний звукосниматель.   |
| R+C                                  | Используйте и центральный, и задний звукосниматели.                          |
| CENTER                               | Используйте централ. звукосниматель.   |
| C+F                                  | Используйте и передний, и центральный звукосниматели                         |
| FRONT                                | Используйте передний звукосниматель.   |
| <b>VOL (Громкость)</b>               |  |
| 0–100                                | Устанавливает громкость. С установкой 0 звук слышен не будет.                |
| <b>TONE</b>                          |  |
| 0–100                                | Регулирует тон. Стандартная величина - 100; чем ниже величина, тем тише тон. |

### TE/LP/P90/RICK/335/L4

| Параметр/<br>Диапазон                | Пояснение  |
|--------------------------------------|--|
| <b>PU SEL (Выбор звукоснимателя)</b> |  |
| REAR                                 | Используйте задний звукосниматель.   |
| R+F                                  | Используйте и задний, и передний звукосниматели.                             |
| FRONT                                | Используйте передний звукосниматель.   |
| <b>VOL (Громкость)</b>               |  |
| 0–100                                | Устанавливает громкость. С установкой 0 звук слышен не будет.                |
| <b>TONE</b>                          |  |
| 0–100                                | Регулирует тон. Стандартная величина - 100; чем ниже величина, тем тише тон. |

### LIPS

| Параметр/<br>Диапазон                | Пояснение   |
|--------------------------------------|---|
| <b>PU SEL (Выбор звукоснимателя)</b> |   |
| REAR                                 | Используйте задний звукосниматель.                            |
| R+C                                  | Используйте и центральный, и задний звукосниматели.           |
| CENTER                               | Используйте централ. звукосниматель.                          |
| C+F                                  | Используйте и передний, и центральный звукосниматели.         |
| FRONT                                | Используйте передний звукосниматель.                          |
| ALL                                  | Используйте все звукосниматели.                               |
| <b>VOL (Громкость)</b>               |   |
| 0–100                                | Устанавливает громкость. С установкой 0 звук слышен не будет. |
| <b>TONE</b>                          |   |

| Параметр/<br>Диапазон | Пояснение  |
|-----------------------|--|
| 0–100                 | Регулирует тон. Стандартная величина - 100; чем ниже величина, тем тише тон. |

### VARI

| Параметр/<br>Диапазон   | Пояснение   |
|---|---|
| <b>PU SEL (Выбор звукоснимателя)</b>                                  |   |
| REAR  | Используйте задний звукосниматель.  |
| R+F   | Используйте и задний, и передний звукосниматели.  |
| FRONT   | Используйте передний звукосниматель.  |
| <b>VOL (Volume)</b>   |   |
| 0–100   | Устанавливает громкость. С установкой 0 звук слышен не будет.   |
| <b>TONE</b>   |   |
| 0–100   | Регулирует тон. Стандартная величина - 100; чем ниже величина, тем тише тон.  |
| <b>STRING</b>   |   |
| ROUND   | Выбирает звук струн с круглой обмоткой.   |
| FLAT  | Выбирает звук струн с плоской обмоткой.   |
| <b>VOL CURVE (Кривая громкости)</b>                                   |   |
| Устанавливает кривую для изменения громкости с помощью параметра VOL. |   |
| A, B  | <p>Громкость</p> <p>Установленная величина</p>  |
| <b>TYPE</b>   |   |
| SINGLE  | Однокатушечный звукосниматель   |
| DOUBLE  | Двухкатушечный звукосниматель.  |
| PIEZO   | Пьезо-звукосниматель.   |
| AC  | Звукосниматель, идеальный для снятия звука акустической гитары.   |
| <b>POS (Положение)</b>  |   |
| 5–320mm   | <p>Определяет расстояние от струнодержателя, у которого расположен звукосниматель. Высокие величины производят эффект удаленности звукоснимателя от струнодержателя.</p> <p>* Если тип звукоснимателя настроен на PIEZO или AC, то установка POS будет недоступной.</p> |

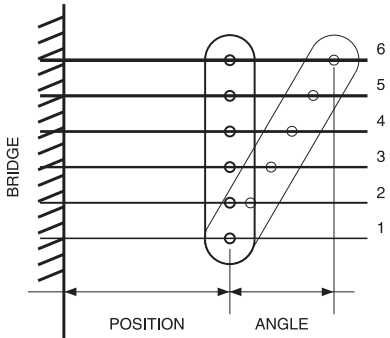
| Параметр/ Диапазон  | Пояснение   |
|---|---|
| <b>ANGLE</b>  |   |
| -315–+315mm   | <p>Моделирует угол звукоснимателя относительно струн. Установка обозначает расстояние от установки POS, до положения на 6-й струне. При положительных (+) величинах точка шестой струны будет удалена от струнодержателя. При отрицательных (-) - будет располагаться ближе. Если установка 0, звукосниматель будет расположен перпендикулярно струнам.</p>  <p>* Если в качестве типа звукоснимателя выбран PIEZO или AC, то установка ANGLE будет недоступной.</p> <p>* Установки угла, которые превышают диапазон установки положения (Position) (5-320 мм), будут недействительны. Например, если для Position выбрано 100 мм, а действительный диапазон установки угла (Angle) будет -95-+220 мм.</p> |
| <b>PHASE</b>  |   |
| <p>При смешивании звукоснимателей FRONT и REAR эта установка определяет фазу звукоснимателя REAR относительно звукоснимателя FRONT. Это действительно только при использовании двух звукоснимателей.</p> <p>* Установка фазы, которая является частью параметров звукоснимателя FRONT, такая же, что и соответствующий параметр для звукоснимателя REAR. При изменении одного из них автоматически изменится и второй параметр.</p> |   |
| IN  | Имеет ту же фазу, что и звукосниматель FRONT.   |
| OUT   | Смешивается в противоположную фазу.   |

**Общие параметры E . GTR**

Помимо других параметров COSM E.GTR VG-99 также содержит следующие общие параметры.

| Параметр/ Диапазон  | Пояснение                 |
|---|---------------------------|
| <b>EQ (Эквалайзер)</b>  |                           |
| Четырехполосный эквалайзер с высокими и низкими диапазонами. Звук, обработанный эффектом, перед выходом усиливается частотным диапазоном. |                           |
| <b>EQ SW (Equalizer Switch)</b>   |                           |
| OFF, ON   | Включает/выключает эффект |
| <b>TOTAL GAIN</b>   |                           |

| Параметр/ Диапазон                           | Пояснение   |
|--|---|
| -12–+12dB                                    | Регулирует громкость перед эквалайзером   |
| <b>LOW GAIN</b>                              |   |
| -12–+12dB                                    | Регулирует тон НЧ-диапазона.  |
| <b>HIGH GAIN</b>                             |   |
| -12–+12dB                                    | Регулирует тон ВЧ-диапазона.  |
| <b>LOW MID FREQ (Low Middle Frequency)</b>   |   |
| 20Hz–10.0kHz                                 | Определяет центр частотного диапазона, который регулируется с помощью LOW MID GAIN.                                     |
| <b>LOW MID Q (Low Middle Q)</b>              |   |
| 0.5–16                                       | Регулирует ширину зоны, на которую воздействует EQ, отцентрированный на LOW MID FREQ. Чем выше величины, тем уже зона.  |
| <b>LOW MID GAIN (Low Middle Gain)</b>        |   |
| -12–+12dB                                    | Регулирует тон низкочастотного диапазона.   |
| <b>HIGH MID FREQ (High Middle Frequency)</b> |   |
| 20Hz–10.0kHz                                 | Определяет центр частотного диапазона, который регулируется с помощью HIGH MID GAIN.                                    |
| <b>HIGH MID Q (High Middle Q)</b>            |   |
| 0.5–16                                       | Регулирует ширину зоны, на которую воздействует EQ, отцентрированный на HIGH MID FREQ. Чем выше величины, тем уже зона. |
| <b>HIGH MID GAIN (High Middle Gain)</b>      |   |
| -12–+12dB                                    | Регулирует тон высокочастотного диапазона   |

| Параметр/ Диапазон          | Пояснение  |
|-----------------------------|--|
| <b>STRING PAN 1st–6th</b>   |  |
| 0:100–100:0                 | <p>Устанавливает левую/правую панораму каждой струны.</p> <p>* Эффект панорамы отменяется, если после эффекта COSM GUITAR подключен моноэффект или COSM Amp.</p> |
| <b>STRING LEVEL 1st–6th</b> |  |
| 0–100                       | Определяет выходной уровень каждой струны.   |

| Параметр/ Диапазон                        | Пояснение                                     |
|---|---|
| <b>MIX LEVEL</b>                          |   |
| <b>COSM GUITAR</b>                        |   |
| 0–100                                     | Определяет уровень COSM GUITAR.               |
| <b>NORMAL PU (Обычный звукосниматель)</b> |   |
| 0–100                                     | Регулирует громкость обычного звукоснимателя. |

| Параметр/<br>Диапазон   | Пояснение   |
|---|---|
| <b>NS (Шумоподавитель)</b>  |   |
| Данный эффект сокращает шумы и наводки, возникающие от гитарных звукоснимателей. Поскольку шумы подавляются синхронно с огибающей гитарного звука (способ затухания гитарного звука со временем), то на гитарный звук производится незначительное воздействие, а естественный характер звука не страдает. |   |
| <b>SW (Noise Suppressor Switch)</b>   |   |
| OFF, ON   | Включает/выключает эффект NS.   |
| <b>THRSH (Threshold)</b>  |   |
| 0–100   | Отрегулируйте этот параметр как соответствующий для громкости шума. Если уровень шума высок, то соответствующие установки будут выше. При низком уровне шума установки будут ниже. Регулируйте данную величину до тех пор, пока затухание гитарного звука не станет как можно естественным. |
| <b>REL (Release)</b>  |   |
| 0–100   | Регулирует количество времени от точки, в которой началось применение шумоподавителя до момента полного затухания громкости.  |

## AC (Acoustic Guitar / Акустическая гитара)

Установка параметров акустической гитары.

### STEEL

| Параметр/<br>Диапазон               | Пояснение   |
|-------------------------------------|---|
| <b>BODY TYPE</b>                    |   |
| Выбирает тип резонирующего корпуса. |   |
| MA28                                | Звук Martin D-28. Старая модель, известная своим полностью сбалансированным звуком.   |
| TRP-0                               | Звук Martin 000-28. Эта модель характеризуется полным резонансом крайних низов и четким звуковым контуром.  |
| GB45                                | Звук Gibson J-45. Эта винтажная модель характеризуется уникальным, испытанным тоном с хорошей АЧХ.  |
| GB SML                              | Звук Gibson B-25. Благодаря компактному корпусу данная винтажная модель часто используется для игры в стиле блюз.   |
| GLD 40                              | Звук GUILD D-40. Эта модель характеризуется теплым резонансом корпуса вместе с тонким резонансом струн.   |
| <b>BODY</b>                         |   |
| 0–100                               | Регулирует резонанс корпуса. При повышении величины в звуке ощущается больше гитарного корпуса. Понижайте величину при условиях, когда возможно возникновение обратной связи. |
| <b>TONE</b>                         |   |

| Параметр/<br>Диапазон | Пояснение   |
|-----------------------|---|
| -50–+50               | Регулирует тон корпуса. Стандартная величина - 0; при повышении величины усиливается ВЧ-диапазон. |
| <b>LEVEL</b>          |   |
| 0–100                 | Регулирует громкость корпуса. При установке 0 звука не будет.                                     |

### NYLON

| Параметр/<br>Диапазон | Пояснение  |
|-----------------------|--|
| <b>BODY</b>           |  |
| 0–100                 | Регулирует резонанс корпуса. При повышении величины в звуке ощущается больше гитарного корпуса. Понижайте величину при условиях, когда возможно возникновение обратной связи.<br><br>* Резонанс корпуса монофонический. Это значит, что если для этого параметра Body выбрана величина 100, панорамирование каждой струны будет иметь меньший эффект |
| <b>ATTACK</b>         |  |
| 0–100                 | Определяет силу атаки при сильном оттягивании струны. По мере повышении этой величины атака будет резче, а звук будет четче.   |
| <b>TONE</b>           |  |
| -50–+50               | Регулирует тон корпуса. Стандартная величина - 0; при повышении величины усиливается ВЧ-диапазон.  |
| <b>LEVEL</b>          |  |
| 0–100                 | Регулирует громкость корпуса. При установке 0 звука не будет.  |

### SITAR

| Параметр/<br>Диапазон                      | Пояснение   |
|--|---|
| <b>PU (Pickup/Звукосниматель)</b>          |   |
| FRONT                                      | Передний звукосниматель.  |
| R+F  | Используются и передний, и задний звукосниматели.   |
| REAR                                       | Используется задний звукосниматель.   |
| PIEZO                                      | Пьезозвукосниматель.  |
| <b>SENS (Sensitivity/Чувствительность)</b> |   |
| 0–100                                      | Регулирует входную чувствительность.  |
| <b>BODY</b>                                |   |
| 0–100                                      | Регулирует резонанс корпуса. При повышении величины в звуке ощущается больше гитарного корпуса. Понижайте величину при условиях, когда возможно возникновение обратной связи. |
| <b>COLOR</b>                               |   |
| 0–100                                      | Регулирует общее тональное качество звука ситара.   |

| Параметр/<br>Диапазон | Пояснение  |
|-----------------------|--|
| <b>DECAY</b>          |  |
| 0–100                 | Регулирует время, необходимое для изменение тона после атаки.  |
| <b>BUZZ</b>           |  |
| 0–100                 | Регулирует количество характерного buzz, который производится buzz bridge во время контакта с ним струн. |
| <b>ATTACK LEVEL</b>   |  |
| 0–100                 | Регулирует уровень громкости атаки.  |
| <b>STONE</b>          |  |
| -50–+50               | Регулирует тон корпуса. Стандартная величина - 0; при повышении величины усиливается ВЧ-диапазон.        |
| <b>LEVEL</b>          |  |
| 0–100                 | Регулирует громкость корпуса. При установке 0 звука не будет.  |

**BANJO**

| Параметр/<br>Диапазон    | Пояснение  |
|--------------------------|--|
| <b>ATTACK</b>            |  |
| 0–100                    | Определяет силу атаки при сильном оттягивании струны. По мере повышении этой величины атака будет резче, а звук будет четче. |
| <b>RESO (Resonation)</b> |  |
| 0–100                    | Регулирует резонанс корпуса. Резонанс увеличивается при повышении величины.  |
| <b>STONE</b>             |  |
| -50–+50                  | Регулирует тон корпуса. Стандартная величина - 0; при повышении величины усиливается ВЧ-диапазон.                            |
| <b>LEVEL</b>             |  |
| 0–100                    | Регулирует громкость корпуса. При установке 0 звука не будет.  |

**RESO**

| Параметр/<br>Диапазон  | Пояснение  |
|--|--|
| <b>SUSTAIN</b>   |  |
| Можно определить, как на полученную в результате громкость будут воздействовать изменения (громкая/тихая динамика) во входящих вибрациях гитарных струн. |  |
| 0–100  | Регулирует диапазон (время), по которому усиливаются сигналы низкого уровня. Чем больше величины, тем длиннее сустейн. |
| <b>RESO (Resonation)</b>   |  |
| 0–100  | Регулирует резонанс корпуса. Резонанс увеличивается при повышении величины.  |
| <b>STONE</b>   |  |

| Параметр/<br>Диапазон | Пояснение   |
|-----------------------|---|
| -50–+50               | Регулирует тон корпуса. Стандартная величина - 0; при повышении величины усиливается ВЧ-диапазон. |
| <b>LEVEL</b>          |   |
| 0–100                 | Регулирует громкость корпуса. При установке 0 звука не будет.                                     |

**VARI**

| Параметр/<br>Диапазон                     | Пояснение  |
|---|--|
| <b>BODY TYPE</b>                          |  |
| Выбирает тип корпуса акустической гитары. |  |
| FLAT                                      | Корпус акустической гитары с плоской верхней и нижней деками.  |
| ROUND                                     | Корпус с плоской верхней декой и округлой полимерной нижней декой.   |
| f-HOLE                                    | Корпус с эфами с выпуклыми верхней и нижней деками. Подходит для моделирования полуакустических или полностью акустических гитар на электрогитарах.  |
| METAL                                     | Металлический корпус с одним круглым конусным резонатором. Подходит для игры глиссандо и т.п.  |
| BANJO                                     | Моделирует банжо с пятью струнами. При изменении размера производится эффект, как будто изменена настройка.  |
| <b>SIZE</b>                               |  |
| -50–+50                                   | Определяет размер корпуса. Изменяет частоту настройки для моделирования изменений размера корпуса. При установке 0 резонанс будет обычным.   |
| <b>RESO (Resonation)</b>                  |  |
| 0–100                                     | Регулирует резонанс корпуса. Резонанс увеличивается при повышении величины.  |
| <b>ATTACK</b>                             |  |
| 0–100                                     | Определяет силу атаки при сильном оттягивании струны. По мере повышении этой величины атака будет резче, а звук будет четче.<br><br>* Эффект легче распознать с помощью аккордов, чем отдельных нот. |

| Параметр/<br>Диапазон | Пояснение |
|-----------------------|-----------|
| <b>BODY</b>           |           |



| Параметр/<br>Диапазон                                 | Пояснение   |
|---|---|
| 0–100   | <p>Регулирует резонанс корпуса. При повышении величины в звуке ощущается больше гитарного корпуса. Понижайте величину при условиях, когда возможно возникновение обратной связи.</p> <p>* Резонанс корпуса монофонический. Это значит, что если для этого параметра Body выбрана величина 100, панорамирование каждой струны будет иметь меньший эффект.</p> <p>* Чтобы воспроизвести звук цельного корпуса, выберите для ATTACK и BODY величину 0.</p> |
| <b>LOW CUT</b>  |   |
| THRU, 55–800Hz  | Определяет частоту среза фильтра верхних частот для обходного звука.  |
| <b>LEVEL</b>  |   |
| 0–100   | Регулирует громкость. При установке 0 звука не будет.   |
| <b>PU TYPE (Pickup Type/Тон звукоснимателя)</b>       |   |
| PIEZO   | Пьезозвукосниматель.  |
| MIC   | Гипотетический микрофон идеален для снятия звука акустической гитары.   |
| <b>PU TONE (Pickup Tone/Тон звукоснимателя)</b>       |   |
| -50–+50   | Регулирует тон  |
| <b>PU LEVEL (Pickup Level/Уровень звукоснимателя)</b> |   |
| 0–100   | Регулирует громкость. При установке 0 звука не будет  |

## Общие параметры AC

Кроме других параметров COSM AC, VG-99 включает в себя следующие общие параметры.

| Параметр/<br>Диапазон   | Пояснение   |
|---|---|
| <b>EQ (Equalizer/Эквалайзер)</b>  |   |
| Четырехполосный эквалайзер с ВЧ- и НЧ-диапазонами. Звук, обрабатываемый эффектом, может усиливаться частотным диапазоном перед выходом. |   |
| <b>EQ SW (Equalizer Switch)</b>   |   |
| OFF, ON   | Включает/выключает эффект EQ.   |
| <b>TOTAL GAIN</b>   |   |
| -12–+12dB   | Регулирует громкость перед эквалайзером.  |
| <b>LOW GAIN</b>   |   |
| -12–+12dB   | Регулирует тон НЧ-диапазона.  |
| <b>HIGH GAIN</b>  |   |
| -12–+12dB   | Регулирует тон ВЧ-диапазона.  |
| <b>LOW MID FREQ (Low Middle Frequency)</b>  |   |
| 20Hz–10.0kHz  | Определяет центр частотного диапазона, который будет регулироваться с помощью LOW MID GAIN. |
| <b>LOW MID Q (Low Middle Q)</b>   |   |

| Параметр/<br>Диапазон                        | Пояснение  |
|--|--|
| 0.5–16                                       | Регулирует ширину зоны, на которую воздействует EQ с центром в LOW MID FREQ. Чем выше величины, тем уже зона.  |
| <b>LOW MID GAIN (Low Middle Gain)</b>        |  |
| -12–+12dB                                    | Регулирует тон низкого среднего диапазона.   |
| <b>HIGH MID FREQ (High Middle Frequency)</b> |  |
| 20Hz–10.0kHz                                 | Определяет центр частотного диапазона, который будет регулироваться с помощью HIGH MID GAIN.                   |
| <b>HIGH MID Q (High Middle Q)</b>            |  |
| 0.5–16                                       | Регулирует ширину зоны, на которую воздействует EQ с центром в HIGH MID FREQ. Чем выше величины, тем уже зона. |
| <b>HIGH MID GAIN (High Middle Gain)</b>      |  |
| -12–+12dB                                    | Регулирует тон высокого среднего диапазона.  |

| Параметр/<br>Диапазон       | Пояснение  |
|-----------------------------|--|
| <b>STRING PAN 1st–6th</b>   |  |
| 100:0–100:0                 | <p>Устанавливает левую/правую панораму каждой струны.</p> <p>* Если для AC TYPE выбрано STEEL, отрегулировать параметр STRING PAN невозможно.</p> <p>* Эффект панорамирования отменяется, если монофонический эффект или COSM-усилитель подсоединен после эффекта COSM GUITAR.</p> |
| <b>STRING LEVEL 1st–6th</b> |  |
| 0–100                       | Определяет выходной уровень каждой струны.   |

| Параметр/<br>Диапазон            | Пояснение                                     |
|----------------------------------|---|
| <b>MIX LEVEL</b>                 |   |
| <b>COSM GUITAR</b>               |   |
| 0–100                            | Определяет уровень COSM GUITAR.               |
| <b>NORMAL PU (Normal Pickup)</b> |   |
| 0–100                            | Регулирует громкость обычного звукоснимателя. |

| Параметр/<br>Диапазон   | Пояснение                     |
|---|-------------------------------|
| <b>NS (Шумоподаватель)</b>  |                               |
| Данный эффект сокращает шумы и наводки, возникающие от гитарных звукоснимателей. Поскольку шумы подавляются синхронно с огибающей гитарного звука (способ затухания гитарного звука со временем), то на гитарный звук производится незначительное воздействие, а естественный характер звука не страдает. |                               |
| <b>SW (Noise Suppressor Switch)</b>   |                               |
| OFF, ON   | Включает/выключает эффект NS. |
| <b>THRSH (Threshold)</b>  |                               |

| Параметр/<br>Диапазон | Пояснение   |
|-----------------------|---|
| 0–100                 | Отрегулируйте этот параметр как соответствующий для громкости шума. Если уровень шума высок, то соответствующие установки будут выше. При низком уровне шума установки будут ниже. Регулируйте данную величину до тех пор, пока затухание гитарного звука не станет как можно естественным. |
| <b>REL (Release)</b>  |   |
| 0–100                 | Регулирует количество времени от точки, в которой началось применение шумоподавителя до момента полного затухания громкости.  |

## BASS (Бас-гитара)

Установка параметров бас-гитары.

### JB

| Параметр/<br>Диапазон             | Пояснение   |
|-----------------------------------|---|
| <b>REAR VOL (Rear Volume)</b>     |   |
| 0–100                             | Устанавливает громкость заднего звукоснимателя. При установке 0 звука не будет.   |
| <b>FRONT VOL (Front Volume)</b>   |   |
| 0–100                             | Устанавливает громкость переднего звукоснимателя. При установке 0 звука не будет. |
| <b>MASTER VOL (Master Volume)</b> |   |
| 0–100                             | Устанавливает общий уровень громкости бас-гитары. При установке 0 звука не будет. |
| <b>TONE</b>                       |   |
| 0–100                             | Регулирует тон.   |

### PB

| Параметр/<br>Диапазон | Пояснение  |
|-----------------------|--|
| <b>VOL (Volume)</b>   |  |
| 0–100                 | Устанавливает громкость. При установке 0 звука не будет. |
| <b>TONE</b>           |  |
| 0–100                 | Регулирует тон.  |

## Общие параметры BASS

Кроме других параметров COSM BASS, VG-99 включает в себя следующие общие параметры.

| Параметр/<br>Диапазон   | Пояснение |
|---|-----------|
| <b>EQ (Equalizer/Эквалайзер)</b>  |           |
| Четырехполосный эквалайзер с ВЧ- и НЧ-диапазонами. Звук, обрабатываемый эффектом, может усиливаться частотным диапазоном перед выходом. |           |

| Параметр/<br>Диапазон                        | Пояснение  |
|--|--|
| <b>EQ SW (Equalizer Switch)</b>              |  |
| OFF, ON                                      | Включает/выключает эффект EQ.  |
| <b>TOTAL GAIN</b>                            |  |
| -12–+12dB                                    | Регулирует громкость перед эквалайзером.   |
| <b>LOW GAIN</b>                              |  |
| -12–+12dB                                    | Регулирует тон НЧ-диапазона.   |
| <b>HIGH GAIN</b>                             |  |
| -12–+12dB                                    | Регулирует тон ВЧ-диапазона.   |
| <b>LOW MID FREQ (Low Middle Frequency)</b>   |  |
| 20Hz–10.0kHz                                 | Определяет центр частотного диапазона, который будет регулироваться с помощью LOW MID GAIN.                    |
| <b>LOW MID Q (Low Middle Q)</b>              |  |
| 0.5–16                                       | Регулирует ширину зоны, на которую воздействует EQ с центром в LOW MID FREQ. Чем выше величины, тем уже зона.  |
| <b>LOW MID GAIN (Low Middle Gain)</b>        |  |
| -12–+12dB                                    | Регулирует тон низкого среднего диапазона.   |
| <b>HIGH MID FREQ (High Middle Frequency)</b> |  |
| 20Hz–10.0kHz                                 | Определяет центр частотного диапазона, который будет регулироваться с помощью HIGH MID GAIN.                   |
| <b>HIGH MID Q (High Middle Q)</b>            |  |
| 0.5–16                                       | Регулирует ширину зоны, на которую воздействует EQ с центром в HIGH MID FREQ. Чем выше величины, тем уже зона. |
| <b>HIGH MID GAIN (High Middle Gain)</b>      |  |
| -12–+12dB                                    | Регулирует тон высокого среднего диапазона.  |

| Параметр/<br>Диапазон       | Пояснение   |
|-----------------------------|---|
| <b>STRING PAN 1st–6th</b>   |   |
| 100:0–100:0                 | Устанавливает левую/правую панораму каждой струны.<br><br>* Эффект панорамирования отменяется, если монофонический эффект или COSM-усилитель подсоединен после эффекта COSM GUITAR. |
| <b>STRING LEVEL 1st–6th</b> |   |
| 0–100                       | Определяет выходной уровень каждой струны.  |

| Параметр/<br>Диапазон                                   | Пояснение                       |
|---|---------------------------------|
| <b>MIX LEVEL</b>  |                                 |
| <b>COSM GUITAR</b>                                      |                                 |
| 0–100   | Определяет уровень COSM GUITAR. |
| <b>NORMAL PU (Normal Pickup)/Обычный звукосниматель</b> |                                 |

| Параметр/<br>Диапазон | Пояснение                                    |
|-----------------------|--|
| 0–100                 | Регулирует громкость обычного звукоснимателя |

| Параметр/<br>Диапазон   | Пояснение   |
|---|---|
| <b>NS (Шумоподаватель)</b>  |   |
| Данный эффект сокращает шумы и наводки, возникающие от гитарных звукоснимателей. Поскольку шумы подавляются синхронно с огибающей гитарного звука (способ затухания гитарного звука со временем), то на гитарный звук производится незначительное воздействие, а естественный характер звука не страдает. |   |
| <b>SW (Noise Suppressor Switch)</b>   |   |
| OFF, ON   | Включает/выключает эффект NS.   |
| <b>THRS (Threshold)</b>   |   |
| 0–100   | Отрегулируйте этот параметр как соответствующий для громкости шума. Если уровень шума высок, то соответствующие установки будут выше. При низком уровне шума установки будут ниже. Регулируйте данную величину до тех пор, пока затухание гитарного звука не станет как можно естественным. |
| <b>REL (Release)</b>  |   |
| 0–100   | Регулирует количество времени от точки, в которой началось применение шумоподавателя до момента полного затухания громкости.  |

## SYNTH (Синтезатор)

Установка параметров синтезаторного звука

### GR-300

| Параметр/<br>Диапазон  | Пояснение  |
|--|--|
| <b>MODE</b>  |  |
| Эта установка определяет, воспроизводится ли HEXA-VCO (пилообразная волна) или HEXA-DISTORTION (прямоугольная волна), или воспроизводятся обе. |  |
| VCO  | Воспроизводится звук HEXA-VCO.   |
| V+D  | Звуки HEXA-VCO и HEXA-DISTORTION воспроизводятся одновременно.   |
| DIST   | Воспроизводится звук HEXA-DISTORTION.  |
| <b>LEVEL</b>   |  |
| 0–100  | Устанавливает громкость. При установке 0 звука не будет.   |
| <b>COMP (Compression/Компрессия)</b>   |  |
| OFF, ON  | При выборе величины ON, время затухания HEXA-VCO расширяется. При выборе для ENV MODSW величины ON время затухания VCF (фильтра переменных частот) также расширяется.<br>* <i>Время затухания HEXA-DISTORTION не расширяется</i> |
| <b>CUTOFF FREQ (Cutoff Frequency/Частота среза)</b>  |  |

| Параметр/<br>Диапазон   | Пояснение  |
|---|--|
| 0–100   | Регулирует частоту среза, устанавливая яркость ("твердость") звука. Звук становится ярче (тверже) при повышении величины.  |
| <b>RESO (Resonance/Резонанс)</b>  |  |
| 0–100   | Регулирует резонанс (отличительность звука). По мере повышения величины звуки в частотном диапазоне возле частоты среза усиливаются, делая звук более отличительным и уникальным.  |
| <b>ENV MOD (Envelope Modulation)</b>  |  |
| Автоматически изменяет частоту среза VCF согласно амплитуде вибрации струн. Это позволяет изменять тон с помощью эффекта, подобного Wah, при каждом оттягивании струны. |  |
| <b>SW (Switch)</b>  |  |
| OFF   | Модуляция огибающей не используется.   |
| ON  | Данный параметр вызывает изменения в частоте среза VCF от верхних до нижних частот с каждым оттягиванием струны. Производится эффект, наподобие Wah, когда звук восходит от нижних частот до верхних.<br><b>TIP</b><br>При выборе предельно высокой величины для частоты среза могут возникнуть трудности при распознавании эффекта.   |
| INV   | В отличие от установки ON, данный параметр позволяет изменять частоту среза VCF от низких до высоких частот с каждым оттягиванием струны. Производится обратный эффект наподобие Wah, когда звук меняется от верхних частот до нижних.<br><b>TIP</b><br>При выборе относительно высокой величины для частоты среза легче распознать эффект.  |
| <b>SENS (Sensitivity)</b>   |  |
| 0–100   | Регулирует входную чувствительность для функции модуляции огибающей. По мере повышения величины изменение модуляции огибающей расширяется даже при более слабом оттягивании струны.<br><b>TIP</b><br>Подтвердите изменение тона по мере выполнения регулировок. Попробуйте установить величину около 0, затем постепенно повышайте ее, оттягивая струну. При установке времени атаки на 0 изменения легче подтвердить. |
| <b>ATTACK</b>   |  |
| 0–100   | Регулирует время атаки для изменений модуляции огибающей, произведенной при игре на струнах. При повышении величины атака для этого изменения замедляется.   |

| Параметр/<br>Диапазон  | Пояснение  |
|--|--|
| <b>PITCH A/PITCH A FINE,<br/>PITCH B/PITCH B FINE</b>  |  |
| Регулирует величину смещения питча.<br>* Это возможно, если для параметра PITCH SW выбрана величина, любая кроме OFF.<br>* Конечная величина смещения питча является суммой смещения питча, установленной с помощью PITCH и PITCH FINE.  |  |
| PITCH A<br>PITCH B<br>-12+12   | Устанавливает величину смещения питча от первоначального звука полутоновыми наращиваниями. Установка -12 понижает питч на одну октаву, а установка +12 - повышает на одну октаву.  |
| PITCH A FINE<br>PITCH B FINE<br>-50+50   | Точно регулирует питч. Установка -50 понижает питч на один полутоном, а установка +50 - повышает его на один полутоном. Можно эффективно использовать установку FINE в последующем параметре DUET.   |
| <b>PITCH SW (Pitch Switch)</b>   |  |
| Данная установка позволяет включить и выключить смещение питча, что позволяет питчу звука HEXA-VCO смещаться в ответ на питч звука, вызванного вибрацией струны.<br>* PITCH SHIFT налагается только на HEXA-VCO, а не на HEXA-DISTORTION. При использовании функции смещения питча (Pitch Shift) установите MODE на VCO или V+D. |  |
| OFF  | Питч оригинального исходного звука не изменяется.  |
| A  | Налагается смещение питча, установленное с помощью PITCH A и PITCH A FINE.   |
| B  | Налагается смещение питча, установленное с помощью PITCH B и PITCH B FINE.   |
| <b>DUET</b>  |  |
| OFF, ON  | Если параметр DUET установлен на ON, затем в дополнение на HEXA-VCO, пилообразная волна воспроизводится с теми же питчами, что и исходный звук, добавляя звуку больше ширины.<br><b>TIP</b><br>Установка смещений питча HEXA-VCO на такие величины, как PITCH +/-12 (вверх или вниз на октаву), +/-7 (чистая квинта) или +/-5 (чистая кварта) производит более плотный звук, как из синтезатора. Можно добавить глубины звуку, установив PITCH FINE на +/-5, таким образом слегка сместив питч HEXA-VCO. |
| <b>SWEEP</b>   |  |
| Данная функция SWEEP плавно изменяет величину смещения питча при изменении этой величины с помощью PITCH SW.   |  |
| <b>SW (Switch)</b>   |  |

| Параметр/<br>Диапазон                                   | Пояснение   |
|---|---|
| OFF, ON   | Включает/выключает функцию SWEEP.<br><b>TIP</b><br>PITCH SW обычно управляется после того как установки выполненные для операции PITCH SW в Control Assign.<br>* Функция SWEEP эффективна, когда величина смещения питча HEXA-VCO изменяется во время операции PITCH SW. Она не включается в ответ на изменения питча входного сигнала, если величина смещения питча не изменяется. Если SWEEP SW в RISE и FALL установлено на OFF, то эта функция не активируется. |
| <b>RISE</b>   |   |
| 0-100   | Регулирует количество времени, необходимое для смещения питча при переключении параметра PITCH SW и изменении звука к более высокому питчу. При установке на 0 питч изменяется мгновенно; на высоких величинах питч изменяется медленнее.   |
| <b>FALL</b>   |   |
| 0-100   | Регулирует количество времени, необходимое для смещения питча при переключении параметра PITCH SW и изменении звука к более низкому питчу. При установке на 0 питч изменяется мгновенно; на высоких величинах питч понижается медленнее.  |
| <b>VIBRATO</b>  |   |
| Можно наложить эффект электронного вибрато на HEXA-VCO. |   |
| <b>SW (Switch)</b>                                      |   |
| OFF, ON   | Включает/выключает функцию VIBRATO.<br><b>TIP</b><br>Установив VIBRATO SW как функцию для управления в Control Assign, а затем переключив VIBRATO SW на ON во время игры, можно наложить более сильное вибрато в любом месте исполнения.<br>* Невозможно наложить вибрато на HEXA-DISTORTION  |
| <b>RATE</b>   |   |
| 0-100   | Регулирует скорость вибрато. При повышении величины увеличивается скорость.   |
| <b>DEPTH</b>  |   |
| 0-100   | Регулирует глубину вибрато. При выборе величины 0 вибрато не добавляется. При повышении величины вибрато становится глубже.   |

\* При выборе GR-300 как COSM-гитары расширение звуков может стать неустойчивым при установке Alternate Tuning 12STR на ON или при чрезмерном смещении питчей.

## BOWED/PIPE

| Параметр/<br>Диапазон   | Пояснение   |
|---|---|
| <b>FILTER CUTOFF</b>  |   |
| 0–100   | Регулирует частоту среза, устанавливая яркость (твердость) звука. Звук становится ярче (тверже) по мере повышения величины.   |
| <b>FILTER RESO (Filter Resonance)</b>   |   |
| 0–100   | Регулирует резонанс (отличительность звука). По мере повышения величины звуки в частотном диапазоне возле частоты среза усиливаются, делая звук более отличительным и уникальным.   |
| <b>TOUCH SENS (Touch Sensitivity)</b>   |   |
| 0–100   | Устанавливает чувствительность, когда фильтр смещается согласно игре на струнах. Смещение фильтра вызвано увеличением picking по мере повышения величины. Когда величина установлена на 0, фильтр остается стабильным, не перемещается. |
| <b>POWER BEND</b>   |   |
| Чем выше установки, тем тусклее звук. В то же время тон и громкость также изменяются относительно колебаний пика, произведенных при использовании рукоятки тремоло или другой техники игры. |   |
| 0–100   | Чем выше величина, тем "туже" становится звук.  |
| <b>POWER BEND Q</b>   |   |
| 0–100   | Чем выше величина, тем больше звук будет состоять из преимущественно гармонических компонентов, создавая звук практически без атаки.  |
| <b>SUSTAIN</b>  |   |
| 0–100   | Регулирует диапазон (время), по которому сигналы низкого уровня усиливаются. Чем больше величины, тем длиннее сустейн.  |

## DUAL

| Параметр/<br>Диапазон                 | Пояснение   |
|---------------------------------------|---|
| <b>FILTER CUTOFF</b>                  |   |
| 0–100                                 | Регулирует частоту среза, устанавливая яркость (твердость) звука. Звук становится ярче (тверже) по мере повышения величины.   |
| <b>FILTER RESO (Filter Resonance)</b> |   |
| 0–100                                 | Регулирует резонанс (отличительность звука). По мере повышения величины звуки в частотном диапазоне возле частоты среза усиливаются, делая звук более отличительным и уникальным. |
| <b>TOUCH SENS (Touch Sensitivity)</b> |   |

| Параметр/<br>Диапазон  | Пояснение   |
|--|---|
| 0–100  | Устанавливает чувствительность, когда фильтр смещается согласно игре на струнах. Смещение фильтра вызвано увеличением picking по мере повышения величины. Когда величина установлена на 0, фильтр остается стабильным, не перемещается. |
| <b>GLIDE SENS (Glide Sensitivity)</b>  |   |
| Динамика игры на струнах может воздействовать на величину изменения пика по времени. Это называется эффектом Glide (глиссандо). С тихо сыгранными нотами, для которых атака не определяется, эффект глиссандо можно не получить. |   |
| 0–100  | Устанавливает чувствительность для эффекта Glide (глиссандо).   |
| <b>GLIDE TIME</b>  |   |
| 0–100  | Устанавливает скорость глиссандо. Чем больше величины, тем длиннее глиссандо.<br>* <i>GLIDE TIME не налагается после понижения GLIDE SENS.</i>  |
| <b>SUSTAIN</b>   |   |
| 0–100  | Регулирует диапазон (время), по которому сигналы низкого уровня усиливаются. Чем больше величины, тем длиннее сустейн.  |

## FILTER BASS

| Параметр/<br>Диапазон                 | Пояснение   |
|---------------------------------------|---|
| <b>FILTER CUTOFF</b>                  |   |
| 0–100                                 | Регулирует частоту среза, устанавливая яркость (твердость) звука. Звук становится ярче (тверже) по мере повышения величины.   |
| <b>FILTER RESO (Filter Resonance)</b> |   |
| 0–100                                 | Регулирует резонанс (отличительность звука). По мере повышения величины звуки в частотном диапазоне возле частоты среза усиливаются, делая звук более отличительным и уникальным.   |
| <b>TOUCH SENS (Touch Sensitivity)</b> |   |
| 0–100                                 | Устанавливает чувствительность, когда фильтр смещается согласно игре на струнах. Смещение фильтра вызвано увеличением picking по мере повышения величины. Когда величина установлена на 0, фильтр остается стабильным, не перемещается. |
| <b>FILTER DECAY</b>                   |   |
| 0–100                                 | Устанавливает скорость, на которой фильтр останавливается. Скорость увеличивается по мере уменьшения величины установки.<br>* <i>Эффект Decay (затухания) не получится, если величина TOUCH SENS слишком низкая.</i>                    |
| <b>COLOR</b>                          |   |

| Параметр/<br>Диапазон | Пояснение   |
|-----------------------|---|
| 0–100                 | Регулирует силу НЧ-диапазона. По мере повышения величины усиливается НЧ-диапазон. |

## SOLO

| Параметр/<br>Диапазон  | Пояснение   |
|--|---|
| <b>FILTER CUTOFF</b>   |   |
| 0–100  | Регулирует частоту среза, устанавливая яркость (твердость) звука. Звук становится ярче (тверже) по мере повышения величины.   |
| <b>FILTER RESO (Filter Resonance)</b>  |   |
| 0–100  | Регулирует резонанс (отличительность звука). По мере повышения величины звуки в частотном диапазоне возле частоты среза усиливаются, делая звук более отличительным и уникальным.   |
| <b>TOUCH SENS (Touch Sensitivity)</b>  |   |
| 0–100  | Устанавливает чувствительность, когда фильтр смещается согласно игре на струнах. Смещение фильтра вызвано увеличением picking по мере повышения величины. Когда величина установлена на 0, фильтр остается стабильным, не перемещается. |
| <b>COLOR</b>   |   |
| 0–100  | Регулирует количество гармоник в звуке при игре на гитарных струнах с большей силой. Гармонические компоненты становятся более заметными по мере повышения величины.  |
| <div style="border: 1px solid black; border-radius: 10px; padding: 2px; display: inline-block; margin-bottom: 5px;"><b>TIP</b></div> <p>Чтобы регулировки выполнялись легче, установите FILTER CUTOFF на 100, а FILTER RESO и TOUCH SENS на 0, затем постепенно увеличивайте установку FILTER RESO, играя на гитаре.</p> |   |
| <b>SUSTAIN</b>   |   |
| 0–100  | Регулирует диапазон (время), по которому сигналы низкого уровня усиливаются. Чем больше величины, тем длиннее сустейн.  |

## PWM

| Параметр/<br>Диапазон                 | Пояснение   |
|---------------------------------------|---|
| <b>FILTER CUTOFF</b>                  |   |
| 0–100                                 | Регулирует частоту среза, устанавливая яркость (твердость) звука. Звук становится ярче (тверже) по мере повышения величины. |
| <b>FILTER RESO (Filter Resonance)</b> |   |

| Параметр/<br>Диапазон                 | Пояснение   |
|---------------------------------------|---|
| 0–100                                 | Регулирует резонанс (отличительность звука). По мере повышения величины звуки в частотном диапазоне возле частоты среза усиливаются, делая звук более отличительным и уникальным.   |
| <b>TOUCH SENS (Touch Sensitivity)</b> |   |
| 0–100                                 | Устанавливает чувствительность, когда фильтр смещается согласно игре на струнах. Смещение фильтра вызвано увеличением picking по мере повышения величины. Когда величина установлена на 0, фильтр остается стабильным, не перемещается. |
| <b>PWM DEPTH</b>                      |   |
| 0–100                                 | Устанавливает глубину, на которую варьируется ширина импульса формы волны. Чем выше величины, тем глубже волнистые движения.  |
| <b>PWM RATE</b>                       |   |
| 0–100                                 | Устанавливает скорость, на которой фильтр останавливается. Скорость увеличивается по мере уменьшения величины установки.  |
| <b>SUSTAIN</b>                        |   |
| 0–100                                 | Регулирует диапазон (время), по которому сигналы низкого уровня усиливаются. Чем больше величины, тем длиннее сустейн.  |

## CRYSTL

| Параметр/<br>Диапазон               | Пояснение  |
|-------------------------------------|--|
| <b>ATTACK LENGTH</b>                |  |
| 0–100                               | Устанавливается время затухания для участка атаки звука. Чем меньше установки, тем короче атака.                       |
| <b>MOD TUNE (Modulation Tune)</b>   |  |
| 0–100                               | Устанавливает настройку для модуляции, налагаемой на атаку.  |
| <b>MOD DEPTH (Modulation Depth)</b> |  |
| 0–100                               | Устанавливает глубину модуляции, налагаемой на атаку. Чем больше величины, тем глубже волнистые движения.              |
| <b>ATTACK LEVEL</b>                 |  |
| 0–100                               | Устанавливает уровень громкости участка атаки.   |
| <b>BODY LEVEL</b>                   |  |
| 0–100                               | Устанавливает уровень громкости для участка звука, обработанного сустейном.  |
| <b>SUSTAIN</b>                      |  |
| 0–100                               | Регулирует диапазон (время), по которому сигналы низкого уровня усиливаются. Чем больше величины, тем длиннее сустейн. |

## ORGAN

| Параметр/<br>Диапазон | Пояснение  |
|-----------------------|--|
| <b>FEET 16'</b>       |  |
| 0–100                 | Это тон лонга на одну октаву ниже гитарного.   |
| <b>FEET 8'</b>        |  |
| 0–100                 | Это тон лонга с тем же питчем, что и гитарный.   |
| <b>FEET 4'</b>        |  |
| 0–100                 | Это тон лонга на одну октаву выше гитарного.   |
| <b>SUSTAIN</b>        |  |
| 0–100                 | Регулирует диапазон (время), по которому сигналы низкого уровня усиливаются. Чем больше величины, тем длиннее сустейн. |

## BRASS

| Параметр/<br>Диапазон                 | Пояснение   |
|---------------------------------------|---|
| <b>FILTER CUTOFF</b>                  |   |
| 0–100                                 | Регулирует частоту среза, устанавливая яркость (твердость) звука. Звук становится ярче (тверже) по мере повышения величины.   |
| <b>FILTER RESO (Filter Resonance)</b> |   |
| 0–100                                 | Регулирует резонанс (отличительность звука). По мере повышения величины звуки в частотном диапазоне возле частоты среза усиливаются, делая звук более отличительным и уникальным.   |
| <b>TOUCH SENS (Touch Sensitivity)</b> |   |
| 0–100                                 | Устанавливает чувствительность, когда фильтр смещается согласно игре на струнах. Смещение фильтра вызвано увеличением picking по мере повышения величины. Когда величина установлена на 0, фильтр остается стабильным, не перемещается. |
| <b>SUSTAIN</b>                        |   |
| 0–100                                 | Регулирует диапазон (время), по которому сигналы низкого уровня усиливаются. Чем больше величины, тем длиннее сустейн.  |

## WAVE

| Параметр/<br>Диапазон   | Пояснение   |
|---|---|
| <b>WAVE SHAPE</b>   |   |
| Выбирает тип волны, на которой базируется синтезаторный звук. |   |
| SAW   | Создает синтезаторный звук с пилообразной формой волны. |
| SQUARE  | Создает синтезаторный звук с пилообразной формой волны. |
| <b>WAVE SENS (Wave Sensitivity)</b>                           |   |

| Параметр/<br>Диапазон   | Пояснение   |
|-------------------------|---|
| 0–100                   | Управляет входной чувствительностью волнового синтезатора.  |
| <b>WAVE ATTACK</b>      |   |
| 0–100                   | Регулирует время, необходимое для возрастания синтезаторного звука после оттягивания струны. При выборе низшей величины, звук будет возрастать быстро, при выборе высшей величины - медленно.   |
| <b>WAVE DECAY</b>       |   |
| 0–100                   | Регулирует время, необходимое для затухания синтезаторного звука. Синтезаторный звук затухает быстрее, если этот параметр установлен на низшую величину. При выборе высшей величины увеличится время затухания.                           |
| <b>WAVE LEVEL</b>       |   |
| 0–100                   | Регулирует громкость синтезаторного звука.  |
| <b>CUTOFF</b>           |   |
| 0–100                   | Регулирует частоту среза, на которой фильтр отсекает гармонические составляющие звука. Данный параметр определяет звук, который получится после того, как фильтр прекращаются колебания фильтра согласно установке FILTER DEPTH.          |
| <b>RESO (Resonance)</b> |   |
| 0–100                   | Регулирует резонанс (отличительность звука). По мере повышения величины звуки в частотном диапазоне возле частоты среза усиливаются, делая звук более отличительным и уникальным.   |
| <b>FILTER TYPE</b>      |   |
| -12 dB, -24 dB          | Выбирает кривую ослабления в фильтре. Установка -24dB означает значительную крутизну среза фильтра.   |
| <b>FILTER ATTACK</b>    |   |
| 0–100                   | Устанавливает время атаки фильтра.  |
| <b>FILTER DECAY</b>     |   |
| 0–100                   | Устанавливает время затухания фильтра.  |
| <b>FILTER DEPTH</b>     |   |
| -50–+50                 | Регулирует глубину изменений фильтра. При установке на положительную величину частота среза VCF меняется от высокой величины до низкой. При установке на отрицательную величину частота среза VCF меняется от низкой величины до высокой. |

## Общие параметры SYNTH

Кроме параметров COSM SYNTH, VG-99 также включает в себя следующие общие параметры.

| Параметр/<br>Диапазон            | Пояснение |
|----------------------------------|-----------|
| <b>EQ (Equalizer/Эквалайзер)</b> |           |

| Параметр/<br>Диапазон   | Пояснение  |
|---|--|
| Четырехполосный эквалайзер с ВЧ- и НЧ-диапазонами. Звук, обрабатываемый эффектом, может усиливаться частотным диапазоном перед выходом. |  |
| <b>EQ SW (Equalizer Switch)</b>   |  |
| OFF, ON   | Включает/выключает эффект EQ.  |
| <b>TOTAL GAIN</b>   |  |
| -12–+12dB   | Регулирует громкость перед эквалайзером.   |
| <b>LOW GAIN</b>   |  |
| -12–+12dB   | Регулирует тон НЧ-диапазона.   |
| <b>HIGH GAIN</b>  |  |
| -12–+12dB   | Регулирует тон ВЧ-диапазона.   |
| <b>LOW MID FREQ (Low Middle Frequency)</b>  |  |
| 20Hz–10.0kHz  | Определяет центр частотного диапазона, который будет регулироваться с помощью LOW MID GAIN.                    |
| <b>LOW MID Q (Low Middle Q)</b>   |  |
| 0.5–16  | Регулирует ширину зоны, на которую воздействует EQ с центром в LOW MID FREQ. Чем выше величины, тем уже зона.  |
| <b>LOW MID GAIN (Low Middle Gain)</b>   |  |
| -12–+12dB   | Регулирует тон низкого среднего диапазона.   |
| <b>HIGH MID FREQ (High Middle Frequency)</b>  |  |
| 20Hz–10.0kHz  | Определяет центр частотного диапазона, который будет регулироваться с помощью HIGH MID GAIN.                   |
| <b>HIGH MID Q (High Middle Q)</b>   |  |
| 0.5–16  | Регулирует ширину зоны, на которую воздействует EQ с центром в HIGH MID FREQ. Чем выше величины, тем уже зона. |
| <b>HIGH MID GAIN (High Middle Gain)</b>   |  |
| -12–+12dB   | Регулирует тон высокого среднего диапазона.  |

| Параметр/<br>Диапазон       | Пояснение   |
|-----------------------------|---|
| <b>STRING PAN 1st–6th</b>   |   |
| 100:0–0:100                 | Устанавливает левую/правую панораму каждой струны.<br><br>* Эффект панорамирования отменяется, если монофонический эффект или COSM-усилитель подсоединен после эффекта COSM GUITAR. |
| <b>STRING LEVEL 1st–6th</b> |   |
| 0–100                       | Определяет выходной уровень каждой струны   |

| Параметр/<br>Диапазон | Пояснение                       |
|-----------------------|---------------------------------|
| <b>MIX LEVEL</b>      |                                 |
| <b>COSM GUITAR</b>    |                                 |
| 0–100                 | Определяет уровень COSM GUITAR. |

| Параметр/<br>Диапазон                                   | Пояснение                                     |
|---|---|
| <b>NORMAL PU (Normal Pickup/Обычный звукосниматель)</b> |   |
| 0–100   | Регулирует громкость обычного звукоснимателя. |

## ALTERNATE TUNING

С помощью Alternate Tuning можно преобразовывать питч каждой отдельной струны COSM-гитары, не изменяя фактическую настройку гитары. Alternate Tuning включает в себя пять следующих функций.

- TUNING
- BEND
- 12-STRING
- DETUNE
- HARMONY

Все эти функции можно использовать одновременно в любой комбинации.

### TUNING

Смещает настройку каждой струны полутонными наращиваниями. Если на гитаре стандартная настройка (EADGBE), вы можете преобразовать эту настройку в открытую настройку, например, OPEN-D или OPEN-G, повысить или понизить все струны на одну октаву и достичь разных прочих настроек, и все без изменения фактической настройки гитары.

Когда тип, установленный в TUNING, немного отличается от ранее установленной настройки, то вы можете также создать собственные настройки по своему усмотрению для каждого отдельного патча с помощью настроек USER (пользовательских).

Использование функции TUNING позволяет вам изменять настройки мгновенно во время воспроизведения композиции без необходимости изменять инструменты, а также исполнять с помощью настроек, с которыми легче играть без необходимости изменять натяжение струн.

### BEND

Можно произвести эффект изгиба питча на любой отдельной струне или сочетании струн.

Эта функция позволяет выполнить отдельные установки для величины изгиба для каждой индивидуальной струны. Это в основном используется с Control Assign.

### 12-STRING

Изменяет звук обычной шестиструнной гитары на звук двенадцатиструнной гитары с вспомогательными струнами. На каждой отдельной струне вы можете установить смещение питча для вспомогательной струны относительно соответствующей главной струны, величину задержки и громкость.

### DETUNE

Позволяет точно смещать питч каждой отдельной струны.

При воспроизведении звуков из COSM GUITAR [A] и [B] переключение DETUNE на ON в одном из каналов для небольшого изменения питча произведет эффект, напоминающий Double Tracking (двойное сопровождение), создавая более широкий и глубокий звук.



## HARMONY

Анализирует питч каждой струны и регулирует величину смещения питча для преобразования питчей в гармонии, соответствующие тональности. Вы можете создать и использовать гармонии по своему усмотрению в каждом отдельном патче с помощью функции USER TYPE.

\* При установке GR-30, выбранной в качестве COSM-гитары, экспрессия звуков может стать нестабильной, если Alternate Tuning 12STR установлено на ON или если питчи смещены чрезмерно.

| Параметр/ Диапазон   | Пояснение  |
|--|--|
| <b>AB LINK</b>   |  |
| OFF, ON  | <p>Данная установка включает и выключает AB LINK. Если AB LINK включена (ON), можно использовать те же установки для нижеприведенных функций как на COSM GUITAR [A], так и на COSM GUITAR [B].</p> <ul style="list-style-type: none"> <li>• TUNING</li> <li>• BEND</li> </ul> <p>При установке на OFF (выкл.) можно установить COSM GUITAR [A] отлично от COSM GUITAR [B].</p> <p><b>TIP</b></p> <p>Если вы не хотите подробно изменять установки TUNING или BEND для COSM GUITAR [A] и COSM GUITAR [B], оставьте AB LINK установленным на ON, что более удобно.</p> |
| <b>A/B</b>   |  |
| A, B   | Выбирает канал, используемый в установке Alternate Tuning.   |
| <b>TUNING</b>  |  |
| <b>SW</b>  |  |
| OFF, ON  | Эта установка включает и выключает функцию TUNING.   |
| <b>TYPE</b>  |  |
| Вы можете создать и использовать собственные оригинальные гармонии в каждом отдельном патче с помощью функции USER TYPE. |  |
| OPEN-D   | Эта настройка производит аккорд D (ре) при игре открытыми струнами.  |
| OPEN-E   | Эта настройка производит аккорд E (ми) при игре открытыми струнами.  |
| OPEN-G   | Эта настройка производит аккорд G (соль) при игре открытыми струнами.  |
| OPEN-A   | Эта настройка производит аккорд A (ля) при игре открытыми струнами.  |
| DROP-D   | Эта настройка понижает ноту только на 6-й струне (D)   |
| D-MODAL  | Также называемая как DADGAD, эта настройка понижает 6-ю., 2-ю и 1-ю струны на одну ноту.   |
| -1 STEP  | Эта настройка понижает струны на один полутон (полушаг, пол шага). Все струны понижаются на полутон (соответственно одному ладу).  |
| -2 STEP  | Эта настройка понижает струны на один целый шаг (соответственно двум ладам).   |

| Параметр/ Диапазон         | Пояснение  |
|----------------------------|--|
| BARITONE                   | Эта настройка понижает все струны на чистую кварту (пять ладов).   |
| NASHVL                     | С этой настройкой 6-я, 5-я, 4-я и 3-я струны повышаются на октаву, как бы имея только вспомогательные струны для этих пар струн на 12-струнной гитаре.   |
| -1 OCT                     | Эта настройка понижает все струны на одну октаву.  |
| -2 OCT                     | Эта настройка повышает все струны на одну октаву.  |
| USER                       | Назначает настройку, выбранную в USER TUNING.  |
| <b>USER TUNING 1st-6th</b> |  |
| -24+24                     | Устанавливает величину смещения для каждой отдельной струны  |
| <b>BEND</b>                |  |
| <b>SW</b>                  |  |
| OFF, ON                    | Включает и выключает функцию BEND.   |
| <b>BEND TUNING 1st-6th</b> |  |
| -24+24                     | Устанавливает величину смещения питча каждой струны при установке BEND на 100. Величина смещения от текущего питча устанавливается полутоновыми наращиваниями.   |
| <b>BEND</b>                |  |
| 0-100                      | <p>При установке на 0 изгиб (Bend) не вызывает смещения питча; при установке на 100 питчи струн смещаются на величину, установленную в 1st - 6th . Обычно этот изгиб питча установлен на 0, а используется установка 0-100, назначенная с помощью Control Assign.</p> <p>* Эту установку невозможно сохранить в патчах. При переключении патчей ее значение сбрасывается на 0.</p> |
| <b>12STR (12-String)</b>   |  |
| <b>SW</b>                  |  |
| OFF, ON                    | Эта установка включает и выключает функцию 12STR.  |
| <b>SHIFT 1st-6th</b>       |  |
| -24+24                     | Устанавливает величину смещения питча каждой вспомогательной струны относительно соответствующей главной струны полутоновыми шагами.   |
| <b>FINE 1st-6th</b>        |  |
| -50+50                     | Устанавливает величину смещения питча каждой вспомогательной струны относительно соответствующей главной струны одноцентовыми шагами (1/100 полутона).   |
| <b>LEVEL 1st-6th</b>       |  |
| 0-100                      | Регулирует уровень громкости для каждой вспомогательной струны.  |
| <b>DELAY 1st-6th</b>       |  |

| Параметр/<br>Диапазон      | Пояснение   |
|----------------------------|---|
| 0–100ms                    | <p>Регулирует время, на которое задерживается звук каждой вспомогательной струны относительно соответствующей главной струны.</p> <p><b>TIP</b><br/>На обычных 12-струнных гитарах 1-я и 2-я вспомогательные струны настраиваются на тот же питч, что и главные струны, а струны от 3 до 6 настраиваются на 1 октаву выше. Легкое повышение установок FINE и добавление небольшого количества задержки производит более реалистичный звук 12-струнной гитары.</p> |
| <b>DETUNE</b>              |   |
| <b>SW</b>                  |   |
| OFF, ON                    | Данная установка включает и выключает функцию DETUNE.   |
| <b>1st–6th</b>             |   |
| -50–+50                    | <p>Устанавливает смещение питча одноцентровыми шагами (1/100 полушага).</p> <p><b>TIP</b><br/>При воспроизведении COSM GUITAR [A] и COSM GUITAR [B] легкое расстройка производит эффект, напоминающий Double Tracking (техника записи, где одна фраза записывается дважды на отдельные дорожки), создавая звук в большей широтой и глубиной. Использование PAN в секции MIXER для панорамирования А влево и В вправо усиливает эффект.</p>                        |
| <b>HARMO (Harmony)</b>     |   |
| <b>SW</b>                  |   |
| OFF, ON                    | Данная установка включает и выключает функцию HARMO.  |
| <b>KEY</b>                 |   |
| C Am–B G#m                 | <p>Определите тональность композиции, которую вы воспроизводите.</p> <p><b>TIP</b><br/>Данный параметр KEY аналогичен установке Key в секции [NAME/KEY/VPM] (стр. 163) и FX MOD1, 2 HARMONIST. При изменении любого из вышеперечисленных изменяется тональность.</p>  |
| <b>HARMO (Harmony)</b>     |   |
| -2oct–TONIC–+2oct,<br>USER | <p>Устанавливает питч для интервала гармоний относительно входного сигнала. При выборе USER можно установить нужную гармонию в USER INTERVAL.</p>   |
| <b>USER INTERVAL C–B</b>   |   |
| -24–+24                    | Устанавливает выходной питч относительно входного питча для выбранной тональности.  |

### Создание гармонических звукорядов (User Scale/Пользовательский звукоряд)

Когда для HARMO выбрана любая величина от -2oct до +2oct, а гармония звучит не так, как вы ожидали, используйте пользовательский звукоряд (User Scale). Можно установить соответствующие питчи таким образом, чтобы они выходили для каждого входного питча.

1. Установите HARMO на USER на экране Harmony.
2. С помощью PAGE [▶] выведите страницу 2. Появится экран User Interval.

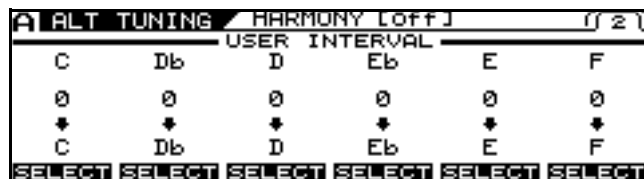

3. С помощью PAGE [◀][▶], [F1]–[F6], а также регулятора F1–F6 установите величину смещения питча для каждого голоса.

## POLY FX (Poly Effect)

| Параметр/<br>Диапазон                            | Пояснение   |
|--|---|
| <b>POLYFX SW (Poly Effect Switch)</b>            |   |
| OFF, ON  | Включает/выключает функцию Poly Effect  |
| <b>TYPE</b>                                      |   |
| POLY COMP<br>POLY DIST<br>POLY OCTAVE<br>POLY SG | Выбирает тип полиэффекта.<br><br>* <i>Параметры, которые можно установить, отличаются с каждым типом. См. каждый параметр, приведенный далее.</i> |
| <b>POLYFX CH (Poly Effect Channel)</b>           |   |
| A, B   | Выбирает канал, на который налагаются POLY FX.  |

## POLY COMP (Poly Compressor)

Компрессор - это эффект, который подавляет громкие входные уровни и усиливает тихие входные уровни, выравнивая таким образом громкость для создания сустейна без искажений.

| Параметр/<br>Диапазон                 | Пояснение   |
|---------------------------------------|---|
| <b>COMP TYPE</b>                      |   |
| Выберите тип компрессора.             |   |
| COMP                                  | Эффект функционирует как компрессор   |
| LIMITR                                | Эффект функционирует как лимитер.   |
| <b>SUSTAIN (COMP TYPE = COMP)</b>     |   |
| 0–100                                 | Регулирует диапазон (время) усиления сигналов низкого уровня. Чем больше величины, тем длиннее сустейн.   |
| <b>ATTACK (COMP TYPE = COMP)</b>      |   |
| 0–100                                 | Регулирует силу атаки игры на струнах. Чем выше величины, тем резче атака, а звук становится более четким.  |
| <b>THRSH (COMP TYPE = LIMITR)</b>     |   |
| 0–100                                 | Регулирует уровень для соответствия сигналов, которые входят от гитары. Уровни сигналов подавляются при превышении входов сигналов установленного уровня. |
| <b>REL (COMP TYPE = LIMITR)</b>       |   |
| 0–100                                 | Регулирует количество времени от точки, в которой сигналы опускаются ниже уровня порога, когда эффект больше не налагается.                               |
| <b>TONE</b>                           |   |
| -50–+50                               | Регулирует тон.   |
| <b>LEVEL</b>                          |   |
| 0–100                                 | Регулирует громкость.   |
| <b>COMP BAL (Compression Balance)</b> |   |

| Параметр/<br>Диапазон | Пояснение   |
|-----------------------|---|
| 0–100                 | Регулирует баланс входных уровней для 2-6 струн на основе входного уровня 1-й струны. При установке на 100 сигналы всех струн входят на одном уровне. Уровень от 2-й до 6-й струн уменьшается при понижении величины. |

## POLY DIST (Poly Distortion)

Можно отдельно исказить звук каждой струны, чтобы получить звук, который можно воспроизводить аккордово без сбоя.

| Параметр/<br>Диапазон            | Пояснение  |
|----------------------------------|--|
| <b>MODE</b>                      |  |
| Выбирает тип искажения.          |  |
| CLA OD                           | Классический звук овердрайва.  |
| TURBO OD                         | Позволяет получить богатый эффект, напоминающий дисторшен, без потери тонких нюансов овердрайва.   |
| DS1                              | Позволяет получить стандартный звук дисторшена.  |
| DS2                              | Позволяет получить звук дисторшена с богатой серединой.  |
| FUZZ                             | Производит базовый звук типа Fuzz.   |
| <b>DRIVE</b>                     |  |
| 0–100                            | Устанавливает степень искажения звука.   |
| <b>HIGH-CUT</b>                  |  |
| 700Hz–11.0kHz, FLAT              | Регулирует тон искаженного звука.  |
| <b>POLY BAL (Poly Balance)</b>   |  |
| 0–100                            | Регулирует степень искажения для аккордовой игры.  |
| <b>DRIVE BAL (Drive Balance)</b> |  |
| 0–100                            | Регулирует степень искажения между нижними и верхними струнами для выравнивания баланса громкости. |
| <b>LEVEL</b>                     |  |
| 0–100                            | Регулирует выходной уровень, который повышается, будучи искаженным.                                |

## POLY OCTAVE (Poly Octave)

Поддерживает технику игры, относящуюся к октавам.

\* Когда в *ALTERNATE TUNING* включено *12STR* (стр. 116) в звуке окта вы может возникнуть шум.

| Параметр/<br>Диапазон         | Пояснение   |
|-------------------------------|---|
| <b>-1OCTAVE LEVEL 1st-6th</b> |   |
| 0-100                         | Добавляет звук на одну октаву ниже первоначального звука. |
| <b>+1OCTAVE LEVEL 1st-6th</b> |   |
| 0-100                         | Добавляет звук на одну октаву выше первоначального звука. |
| <b>DIRECT LEVEL 1st-6th</b>   |   |
| 0-100                         | Регулирует уровень первоначального звука.                 |

## POLY SG (Poly Slow Gear)

Производит эффект с постепенным нарастанием и ослаблением громкости "скрипичный" звук).

| Параметр/<br>Диапазон     | Пояснение   |
|---------------------------|---|
| <b>RISE TIME</b>          |   |
| 0-100                     | Регулирует время, необходимое для достижения громкостью максимального предела от момента игры на струнах. |
| <b>SENS (Sensitivity)</b> |   |
| 0-100                     | Регулирует чувствительность.  |

## FX (Effects)

## COMP (Compressor)

Это эффект, который производит длинный сустейн путем выравнивания уровня громкости входного сигнала. Можно переключить его к лимитеру для подавления только звуковых пиков и избежания искажения.

| Параметр/<br>Диапазон         | Пояснение  |
|-------------------------------|--|
| <b>COMP SW</b>                |  |
| OFF, ON                       | Включает/выключает эффект COMP   |
| <b>TYPE</b>                   |  |
| Выберите тип компрессора      |  |
| COMP                          | Эффект функционирует как компрессор.   |
| LIMITR                        | Эффект функционирует как лимитер.  |
| <b>SUSTAIN (TYPE = COMP)</b>  |  |
| 0–100                         | Регулирует диапазон (время) усиления сигналов низкого уровня. Чем больше величины, тем длиннее сустейн.  |
| <b>ATTACK (TYPE = COMP)</b>   |  |
| 0–100                         | Регулирует силу атаки игры на струнах. Чем выше величины, тем резче атака, а звук становится более четким.   |
| <b>THRSH (TYPE = LIMITER)</b> |  |
| 0–100                         | Регулирует уровень для соответствия сигналов, которые входят от гитары. Когда уровень входного сигнала превышает данный уровень порога, применяется лимитер. |
| <b>REL (TYPE = LIMITER)</b>   |  |
| 0–100                         | Регулирует количество времени от момента падения уровня сигнала ниже уровня порога до того момента, когда эффект больше не налагается.                       |
| <b>TONE</b>                   |  |
| -50–+50                       | Регулирует тон.  |
| <b>LEVEL</b>                  |  |
| 0–100                         | Регулирует громкость.  |

## OD/DS (Overdrive/Distortion)

Данный эффект искажает звук для создания длинного сустейна. Предусматривает 30 типов установок дисторшена и специализированных установок.

| Параметр/<br>Диапазон   | Пояснение  |
|-------------------------|--|
| <b>OD/DS SW</b>         |  |
| OFF, ON                 | Включает/выключает эффект OD/DS  |
| <b>TYPE</b>             |  |
| Выбирает тип искажения. |  |
| BOOST                   | Это усилитель, который хорошо подходит для работы с COSM-усилителями.                          |
| BLUES OD                | Это "скрипящий" звук BOSS BD-2.  |
| CRUNCH                  | Яркий "скрипящий" звук с дополнительным элементом искажения усилителя.                         |
| NATURAL OD              | Это звук овердрайва, в котором сочетается дисторшен с естественной чувствительностью.          |
| TURBO OD                | Звук овердрайва с высоким усилением BOSS OD-2  |
| FAT OD                  | Сочный звук овердрайва.  |
| OD-1                    | Звук BOSS OD-1.  |
| T SCREAM                | Моделирует Ibanez TS-808.  |
| WARM OD                 | Овердрайв с особенным СЧ-тоном.  |
| DIST                    | Основной, традиционный звук дисторшена.  |
| MILD DS                 | Звук дисторшена, который предусматривает мягкий дисторшен (искажение).                         |
| DRIVE DS                | Звук мощного искажения (дисторшена).   |
| RAT                     | Моделирует Proco RAT.  |
| GUV DS                  | Моделирует Marshall GUV'NOR.   |
| DST+                    | Моделирует MXR DISTORTION +.   |
| SOLID DS                | Звук дисторшена с эффектом edge  |
| MID DS                  | Этот звук искажения содержит в себе усиленную середину.  |
| STACK                   | Плотный звук с добавлением элемента искажения, получаемого при использовании стека усилителей. |
| MODERN DS               | Звук большого усилителя с высоким уровнем усиления.  |
| POWER DS                | Звук овердрайва, получаемый через стек усилителей.   |
| R-MAN                   | Моделирует ROCKMAN.  |
| METAL ZONE              | Это звук BOSS MT-2.  |
| HEAVY METAL             | Формирует звук более "тяжелого" дисторшена   |
| LEAD                    | Формирует звук дисторшена с мягкостью овердрайва вместе с глубоким искажением.                 |
| LOUD                    | Звук дисторшена с усиленными низами.   |
| SHARP                   | Звук дисторшена с усиленными верхами.  |

| Параметр/<br>Диапазон | Пояснение  |
|-----------------------|--|
| MECHANICAL            | Этот звук дисторшена усиливает низы и верхи, производя в результате дисторшен с механическим звучанием.  |
| '60S FUZZ             | Моделирует FUZZFACE.   |
| OCT FUZZ              | Моделирует ACETONE FUZZ.   |
| MUFF FUZZ             | Моделирует Electro-Harmonix Big Muff .   |
| CUSTOM                | Специализированный OD/DS.  |
| <b>DRIVE</b>          |  |
| 0–120                 | Регулирует глубину эффекта дисторшена.   |
| <b>BOTTOM</b>         |  |
| -50–+50               | Регулирует тон для НЧ-диапазона. При вращении влево (против часовой стрелки) производится звук с завалом низких частот; при вращении вправо происходит подъем низких частот звука. |
| <b>TONE</b>           |  |
| -50–+50               | Регулирует тон.  |
| <b>EFFECT LEVEL</b>   |  |
| 0–100                 | Регулирует громкость звука овердрайва/дисторшена   |
| <b>DIRECT LEVEL</b>   |  |
| 0–100                 | Регулирует громкость необработ. звука.   |

| Параметр/<br>Диапазон  | Пояснение   |
|--|---|
| <b>CUSTOM *1</b>   |   |
| <b>TYPE</b>  |   |
| Выбирает основной звук при установке параметра TYPE на CUSTOM. |   |
| OD-1   | Звук BOSS OD-1.   |
| OD-2   | Звук овердрайва с усилением верхних частот  |
| CRUNCH   | Это "скрипящий" звук.   |
| DS-1   | Основной, традиционный звук дисторшена.   |
| DS-2   | Более тяжелый звук дисторшена.  |
| METAL1   | Металлический звук с характерными средними частотами.                                     |
| METAL2   | Звук стиля "хеви-метал".  |
| FUZZ   | Основной, традиционный звук fuzz.   |
| <b>BOTTOM</b>  |   |
| -50–+50  | Управляет НЧ-диапазоном входного звука и регулирует количество дисторшена в НЧ-диапазоне. |
| <b>TOP</b>   |   |
| -50–+50  | Управляет НЧ-диапазоном входного звука и регулирует количество дисторшена в ВЧ-диапазоне. |
| <b>LOW</b>   |   |
| -50–+50  | Регулирует тоны НЧ-диапазона после применения дисторшена.                                 |
| <b>HIGH</b>  |   |
| -50–+50  | Регулирует тоны ВЧ-диапазона после применения дисторшена.                                 |

\*1 Установка, доступна при установке TYPE на CUSTOM

## WAH

Управлять эффектом Wah можно в реальном времени путем регулировки педали экспрессии (EXP), подключенной к гнезду EXP PEDAL, или педалью экспрессии FC-300.

| Параметр/<br>Диапазон             | Пояснение   |
|-----------------------------------|---|
| <b>WAH SW</b>                     |   |
| OFF, ON                           | Включает/выключает эффект WAH.  |
| <b>TYPE</b>                       |   |
| Выбирает тип Wah.                 |   |
| CRY WAH                           | Моделирует звук педали Wah CRY BABY, популярной в 70-х годах.   |
| VO WAH                            | Моделирует звук VOX V846.   |
| FAT WAH                           | Звук Wah с резким тоном.  |
| LIGHT WAH                         | Этот эффект Wah имеет изысканный звук без необычных характеристик.  |
| 7STR WAH                          | Этот расширенный эффект Wah характерен переменным диапазоном, совместимым с 7-струнной гитарой и баритон-гитарой  |
| RESO WAH                          | Этот совершенно оригинальный эффект улучшает характерные резонансы, производимые аналоговыми синтезаторными фильтрами.                                  |
| CUSTOM                            | Специальный эффект Wah.   |
| <b>PEDAL POS (Pedal Position)</b> |   |
| 0–100                             | Регулирует положение педали Wah.<br>* Этот расширенный эффект Wah характерен переменным диапазоном, совместимым с 7-струнной гитарой и баритон-гитарой. |
| <b>LEVEL</b>                      |   |
| 0–100                             | Регулирует громкость.   |

| Параметр/<br>Диапазон   | Пояснение   |
|---|---|
| <b>CUSTOM *1</b>  |   |
| <b>TYPE</b>   |   |
| Выбирает основной звук, когда параметр TYPE установлен на CUSTOM. |   |
| CRY WAH   | Моделирует звук педали Wah CRY BABY, популярной в 70-х годах.   |
| VO WAH  | Моделирует звук VOX V846.   |
| FAT WAH   | Звук Wah с резким тоном.  |
| LIGHT WAH   | Этот эффект Wah имеет изысканный звук без необычных характеристик.  |
| 7STR WAH  | Этот расширенный эффект Wah характерен переменным диапазоном, совместимым с 7-струнной гитарой и баритон-гитарой. |
| <b>Q</b>  |   |
| -50–+50   | Регулирует количество характерного эффекта, налагаемого на тон Wah.   |
| <b>RANGE LOW</b>  |   |
| -50–+50   | Выбирает тон, производимый при движении педали назад.   |
| <b>RANGE HIGH</b>   |   |

| Параметр/<br>Диапазон | Пояснение  |
|-----------------------|--|
| -50–+50               | Выбирает тон, производимый при движении педали вперед. |
| <b>PRESENCE</b>       |  |
| -50–+50               | Регулирует тональное качество эффекта Wah.             |

\*1 Установка, доступна при установке TYPE на CUSTOM.

## EQ (Equalizer)

Регулирует тон вспомогательного эквалайзера. Параметрический тип принимается для высоко-средних и низко-средних частот.

| Параметр/<br>Диапазон                        | Пояснение   |
|--|---|
| <b>EQ SW (Equalizer Switch)</b>              |   |
| OFF, ON                                      | Включает/выключает эффект EQ.   |
| <b>TOTAL GAIN</b>                            |   |
| -20–+20dB                                    | Регулирует общий уровень громкости эквалайзера.   |
| <b>LOW GAIN</b>                              |   |
| -20–+20dB                                    | Регулирует тон НЧ-диапазона.  |
| <b>HIGH GAIN</b>                             |   |
| -20–+20dB                                    | Регулирует тон ВЧ-диапазона.  |
| <b>LOW MID FREQ (Low Middle Frequency)</b>   |   |
| 20Hz–10.0kHz                                 | Определяет центр частотного диапазона, который будет регулироваться с помощью LOW MID GAIN.   |
| <b>LOW MID Q (Low Middle Q)</b>              |   |
| 0.5–16                                       | Регулирует ширину зоны, на которую происходит воздействие EQ, регулируемого в центре LOW MID FREQ. Чем выше величины, тем уже зона.   |
| <b>LOW MID GAIN (Low Middle Gain)</b>        |   |
| -20–+20dB                                    | Регулирует тон низко-среднечастотного диапазона.  |
| <b>HIGH MID FREQ (High Middle Frequency)</b> |   |
| 20Hz–10.0kHz                                 | Определяет центр частотного диапазона, который будет регулироваться с помощью HIGH MID GAIN.  |
| <b>HIGH MID Q (High Middle Q)</b>            |   |
| 0.5–16                                       | Регулирует ширину зоны, на которую происходит воздействие EQ, регулируемого в центре HIGH MID FREQ. Чем выше величины, тем уже зона.  |
| <b>HIGH MID GAIN (High Middle Gain)</b>      |   |
| -20–+20dB                                    | Регулирует тон высоко-среднечастотного диапазона  |
| <b>LOW CUT (Low Cut Filter)</b>              |   |
| FLAT, 55 Hz–800 Hz                           | Позволяет обрезать НЧ-компонент ниже установленной частоты для создания чистых, отчетливых низов, таким образом выявляя наивысшие возможности эффекта. При выборе FLAT этот фильтр (обрезной НЧ-фильтр) действовать не будет. |

| Параметр/<br>Диапазон             | Пояснение  |
|-----------------------------------|--|
| <b>HIGH CUT (High Cut Filter)</b> |  |
| 700 Hz–11kHz, FLAT                | Позволяет получить мягкий звук путем среза ВЧ-компонента выше установленной частоты. При выборе FLAT этот фильтр (обрезной ВЧ-фильтр) действовать не будет |

## DELAY

Данный эффект добавляет задержанный звук к необработанному звуку, придавая звуку больше объема, или для создания специальных эффектов

| Параметр/<br>Диапазон  | Пояснение  |
|------------------------|--|
| <b>DELAY SW</b>        |  |
| OFF, ON                | Включает/выключает эффект DELAY.   |
| <b>DELAY TYPE</b>      |  |
| Выбирает тип задержки. |  |
| SINGLE                 | Простая монозадержка.  |
| PAN                    | Эта задержка предназначена специально для стереофонического выхода. Она позволяет получить эффект задержки типа "Tap", которая делит время задержки, затем подавать их на каналы L и R. <div style="text-align: center;"> </div> |
| STEREO                 | Необработанный звук выходит из левого канала, звук, обработанный эффектом, - из правого.   |
| DUAL-S (Dual Series)   | Это эффект задержки, состоящий из двух разных задержек, соединенных последовательно. Каждое время задержки можно установить в диапазоне от 1 мс до 900 мс. <div style="text-align: center;"> </div>                              |
| DUAL-P (Dual Parallel) | Это эффект задержки, состоящий из двух разных задержек, соединенных параллельно. Каждое время задержки можно установить в диапазоне от 1 мс до 900 мс. <div style="text-align: center;"> </div>                                  |
| DUAL-L/R               | Это эффект задержки с индивидуальными установками, доступными для левого и правого каналов. Delay 1 обозначает левый канал, Delay 2 - правый. <div style="text-align: center;"> </div>   |
| REVRSE                 | Производит эффект, в котором звук воспроизводится в обратном направлении.  |

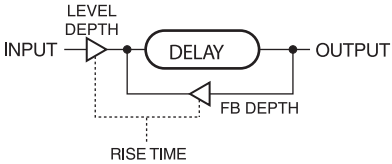
| Параметр/ Диапазон  | Пояснение  |
|---|--|
| ANALOG  | Мягкий аналоговый звук задержки. Время задержки можно установить в диапазоне от 1 до 1800 мс.  |
| TAPE  | Данная установка предусматривает характерный колеблющийся звук ленточного эхо. Время задержки можно установить в диапазоне от 1 до 1800 мс   |
| WARP  | Одновременно управляет уровнем обратной связи и громкостью звука задержки для формирования совершенно нереальной задержки.<br>  |
| MOD (Modulate)  | Данный эффект задержки добавляет к звуку приятный эффект колебания.  |
| HOLD  | Исполнение длительностью до 2,8 секунд записывается, затем неоднократно воспроизводится. Также при исполнении иного материала можно наложить этот, затем записать оба вместе, формируя то, что называется "наложение звука на звук" или закольцовывание. |
| <p>* Для получения более подробной информации см. "Использование HOLD (Hold Delay)" (стр. 125).</p> <p>* Если вы переключаете патчи с помощью установки TYPE или на DUAL-S, DUAL-P, или DUAL L/R, а затем начинаете воспроизводить сразу после изменения патчей, то, возможно, вы не сможете достичь желаемого эффекта в первой части вашего исполнения.</p> <p>* Стереoeffект отменяется, если после эффекта стереозадержки подсоединен моноэффект или COSM-усилитель.</p> |  |

**DELAY Common Parameters**

| Параметр/ Диапазон   | Пояснение                  |
|--|----------------------------|
| <b>DELAY TIME</b>  |                            |
| 1 ms–1800 ms,<br>BPM ♪ –BPM ♫  | Определяет время задержки. |
| <p>При установке на BPM величина каждого параметра будет устанавливаться согласно величине BPM (Стр. 163), определенной для каждого патча. Это облегчает установки звука эффекта, который соответствует темпу композиции.</p> <p>* Если, из-за темпа, время длиннее, чем диапазон допустимых установок, то оно синхронизируется с периодом 1/2 или 1/4 этого времени.</p> <p>* Если TYPE установлено на DUAL-S, DUAL-P или DUAL-L/R, то время задержки можно установить любое от 1 до 900 мс.</p> <p>* После установки времени задержки на BPM (.....) при неоднократном нажатии на [F1] (TAP) величина BPM изменится, соответственно синхронизации нажатия на кнопку.</p> |                            |
| <b>FEEDBACK</b>  |                            |

| Параметр/ Диапазон                | Пояснение   |
|-----------------------------------|---|
| 0–100                             | Устанавливает количество звука задержки, возвращающегося на вход. Чем выше величина, тем большее количество повторений задержки.<br><b>TERM</b><br>Обратная связь - это возврат сигнала задержки на вход. |
| <b>HIGH CUT (High Cut Filter)</b> |   |
| 700 Hz–11 kHz, FLAT               | Позволяет получить мягкий звук эффекта путем среза ВЧ-компонента выше установленной частоты. При установке на FLAT обрезающей ВЧ-фильтр (High Cut Filter) отключается и не действует.                     |
| <b>EFFECT LEVEL</b>               |   |
| 0–120                             | Регулирует громкость звука задержки.  |
| <b>DIRECT LEVEL</b>               |   |
| 0–100                             | Регулирует громкость необработанного звука  |

**PAN**

| Параметр/ Диапазон           | Пояснение   |
|------------------------------|---|
| <b>TAP TIME TYPE= PAN *1</b> |   |
| 0%–100%                      | Регулирует время задержки левого канала. Данная установка регулирует время задержки канала L относительно времени задержки канала R (считается как 100%). |

**DUAL-S, DUAL-P, DUAL-L/R**

| Параметр/ Диапазон   | Пояснение  |
|--|--|
| <b>DELAY1 TIME</b>   |  |
| 1 ms–900 ms,<br>BPM ♪ –BPM ♫   | Определяет время задержки.   |
| <p>При установке на BPM величина каждого параметра будет устанавливаться согласно величине BPM (Стр. 163), определенной для каждого патча. Это облегчает установки звука эффекта, который соответствует темпу композиции.</p> <p>* Если, из-за темпа, время длиннее, чем диапазон допустимых установок, то оно синхронизируется с периодом 1/2 или 1/4 этого времени.</p> <p>* После установки времени задержки на BPM (.....) при неоднократном нажатии на [F1] (TAP) величина BPM изменится, соответственно синхронизации нажатия на кнопку.</p> |  |
| <b>DELAY1 FEEDBACK</b>   |  |
| 0–100  | Регулирует количество обратной связи задержки (Delay) 1. Чем выше величина, тем большее количество повторений задержки.  |
| <b>DELAY HI-CUT (Delay 1 High Cut Filter)</b>  |  |
| 700 Hz–11 kHz, FLAT  | Устанавливает частоту, на которой начинает действовать обрезающей ВЧ-фильтр задержки 1. При установке на FLAT обрезающей ВЧ-фильтр (High Cut Filter) отключается и не действует. |
| <b>DELAY1 LEVEL</b>  |  |



| Параметр/<br>Диапазон                            | Пояснение  |
|--|--|
| 0–120  | Регулирует громкость задержки 1.   |
| <b>DELAY2 TIME</b>                               |  |
| 1 ms–900 ms,<br>BPM ♪ –BPM ♫                     | Определяет время задержки 2 задержки (задержки 2).   |
| <b>DELAY2 FEEDBACK</b>                           |  |
| 0–100  | Регулирует количество обратной связи задержки 2.   |
| <b>DELAY2 FEEDBACK (Delay 2 High Cut Filter)</b> |  |
| 700 Hz–11 kHz, FLAT                              | Устанавливает частоту, на которой начинает действовать обрезающей ВЧ-фильтр задержки 1. При установке на FLAT обрезающей ВЧ-фильтр (High Cut Filter) отключается и не действует. |
| <b>DELAY2 LEVEL</b>                              |  |
| 0–120  | Регулирует громкость задержки 2.   |

## WARP

| Параметр/<br>Диапазон | Пояснение   |
|-----------------------|---|
| <b>WARP SW</b>        |   |
| OFF, ON               | Включает/выключает эффект WARP.<br><br><b>MEMO</b><br>Данный параметр назначается на ножной переключатель (CTL ?, CTL ?) и/или педаль CTL FC-300. |
| <b>RISE TIME</b>      |   |
| 0–100                 | Регулирует скорость возрастания звука задержки, обработанного эффектом Warp.  |
| <b>FEEDBACK DEPTH</b> |   |
| 0–100                 | Регулирует уровень обратной связи звука задержки, обработанного эффектом Warp.  |
| <b>LEVEL DEPTH</b>    |   |
| 0–100                 | Регулирует громкость звука задержки, обработанного эффектом Warp.   |

## MOD

| Параметр/<br>Диапазон               | Пояснение                                     |
|-------------------------------------|---|
| <b>MOD RATE (Modulation Rate)</b>   |   |
| 0–100                               | Регулирует скорость модуляции звука задержки. |
| <b>MOD DEPTH (Modulation Depth)</b> |   |
| 0–100                               | Регулирует глубину модуляции звука задержки.  |

## Использование HOLD (Hold Delay)

\* Запись и воспроизведение исполнений и прочие процедуры выполняются с помощью педалей во время действия функции Hold. Подключите внешние педали (ножные переключатели) или FC-300.

1. Следуя инструкциям, приведенным в "Использовании переключателей, педалей и MIDI для управления звуками (CONTROL ASSIGN)" (стр. 82), назначьте следующие функции на подключенные внешние педали (ножные переключатели) или CTL-педали FC-300.

| Controller | TARGET PARAMETER                           | SW MODE |
|------------|--|---------|
| CTL3, etc  | [A] FX (or [B] FX)<br>DELAY (HOLD)<br>REC  | LATCH   |
| CTL4, etc  | [A] FX (or [B] FX)<br>DELAY (HOLD)<br>STOP | - - -   |

2. На экране Delay установите TYPE на HOLD.
3. Нажмите на педаль, на которую назначено REC.  
\* Запись начнется, когда вы нажмете на педаль.
4. Снова нажмите на педаль, на которую назначено REC, чтобы остановить запись.  
\* Максимальное время записи равно 2,8 секундам. Если время записи превышает 2,8 секунды, запись остановится автоматически, а записанное содержимое воспроизведется.  
\* Колеблющийся звук можно слышать с крайне короткими временами записи.
5. При наложении записей повторите шаги 4 и 5.  
\* Записанное содержимое стирается при переключении TYPE или патча на другую установку или при выключении питания.
6. Для возврата к режиму ожидания записи нажмите педаль, на которую назначено STOP. Устройство возвращается в состояние ожидания записи.  
\* Когда воспроизведение остановлено, записанное содержимое стирается.  
\* Также можно установить REC SW MODE на MOMENT. Если вы используете эту установку, обязательно удерживайте педаль нажатой во время записи.

## CHORUS

В этом эффекте к оригинальному звуку добавляется слегка расстроенный звук, придавая глубину и широту.

| Параметр/<br>Диапазон  | Пояснение  |
|--|--|
| <b>CHORUS SW</b>   |  |
| OFF, ON  | Включает/выключает эффект CHORUS.  |
| <b>CHORUS MODE</b>   |  |
| Выбор для режима хора.   |  |
| MONO   | Данный эффект хора выводит один тот же звук как из канала L, так и из канала R.  |
| ST1 (Stereo1)  | Стереофонический эффект хора, который добавляет разные звуки хора к каналу L и каналу R.   |
| ST2 (Stereo2)  | В этом стереохоре используется пространственный синтез, где необработанный звук выводится в канале L, а звук, обработанный эффектом, выводится в канале R.   |
| <b>RATE</b>  |  |
| 0–100,<br>BPM ♪ –BPM ♪   | Регулирует скорость эффекта хора.  |
| При установке на BPM величина каждого параметра будет устанавливаться согласно величине BPM (Стр. 163), определенной для каждого патча. Это облегчает установки звука эффекта, который соответствует темпу композиции.<br>* Если, из-за темпа, время длиннее, чем диапазон допустимых установок, то оно синхронизируется с периодом ? или ? этого времени. |  |
| <b>DEPTH</b>   |  |
| 0–100  | Регулирует глубину эффекта хора.<br><b>TIP</b><br>Чтобы можно было использовать этот параметр для эффекта дублирования, выберите величину 0.   |
| <b>PRE DELAY</b>   |  |
| 0.0 ms–40.0 ms   | Регулирует время, необходимое для выхода звука эффекта после выхода необработанного звука. Установив более длительное время предварительной задержки (Pre Delay), можно получить эффект, который звучит как будто бы воспроизводилось более одного звука одновременно (эффект дублирования). |
| <b>LOW CUT (Low Cut Filter)</b>  |  |
| FLAT, 55 Hz–800 Hz   | Позволяет обрезать НЧ-компонент ниже установленной частоты для создания чистых, отчетливых низов, таким образом выявляя наивысшие возможности эффекта. При выборе FLAT этот фильтр (обрезной НЧ-фильтр) действовать не будет.  |
| <b>HIGH CUT (High Cut Filter)</b>  |  |
| 700 Hz–11 kHz, FLAT  | Позволяет получить мягкий звук путем среза ВЧ-компонента выше установленной частоты. При выборе FLAT этот фильтр (обрезной ВЧ-фильтр) действовать не будет.  |
| <b>EFFECT LEVEL</b>  |  |
| 0–100  | Регулирует громкость звука эффекта   |

## REVERB

Данный эффект добавляет к звуку реверберацию.

| Параметр/<br>Диапазон  | Пояснение   |
|--|---|
| <b>REVERB SW</b>   |   |
| OFF, ON  | Включает/выключает эффект REVERB.   |
| <b>TYPE</b>  |   |
| Выбирает тип реверберации. Предусмотрены разные имитации пространства. |   |
| AMB (Ambience)   | Моделирует микрофон, расположенный на расстоянии от звукового источника, который используется в записи и других применениях. Вместо усиления реверберации данный тип эффекта производит ощущение открытости и глубины.        |
| ROOM   | Моделирует реверберацию маленькой комнаты. "Теплая" реверберация.   |
| HALL1  | Моделирует реверберацию концертного зала. Чистая и пространственная реверберация.   |
| HALL2  | Моделирует реверберацию концертного зала. "Теплая" реверберация.  |
| PLATE  | Имитирует реверберацию пластины (ревербератор, в котором используется вибрация металлической пластины). Производит металлический звук с отличительным верхним диапазоном.   |
| SPRING   | Моделирует звук встроенного пружинного ревербератора гитарного усилителя.   |
| MOD (Modulate)   | Данная реверберация добавляет колебательный звук, который обнаруживается во всех реверберациях зала, формируя чрезвычайно приятный звук реверберации.   |
| <b>REVERB TIME</b>   |   |
| 0.1 s–10.0 s   | Регулирует длительность (время) реверберации.   |
| <b>PRE DELAY</b>   |   |
| 0 ms–100 ms  | Регулирует время до момента возникновения звука реверберации.   |
| <b>LOW CUT (Low Cut Filter)</b>  |   |
| FLAT, 55 Hz–800 Hz   | Позволяет обрезать НЧ-компонент ниже установленной частоты для создания чистых, отчетливых низов, таким образом выявляя наивысшие возможности эффекта. При выборе FLAT этот фильтр (обрезной НЧ-фильтр) действовать не будет. |
| <b>High Cut (High Cut Filter)</b>                                      |   |
| 700 Hz–11 kHz, FLAT  | Позволяет получить мягкий звук путем среза ВЧ-компонента выше установленной частоты. При выборе FLAT этот фильтр (обрезной ВЧ-фильтр) действовать не будет.   |
| <b>DENSITY (Density)</b>   |   |
| 0–10   | Регулирует плотность звука реверберации   |
| <b>EFFECT LEVEL</b>  |   |
| 0–100  | Регулирует громкость звука реверб.  |
| <b>DIRECT LEVEL</b>  |   |
| 0–100  | Регулирует громкость необработ. звука.  |

## MOD1, MOD2

С MOD1 и MOD2 можно выбрать для использования один из следующих эффектов.

Тот же эффект можно выбрать и для FX-1 и FX-2.

| MOD TYPE               |                     |                |          |
|------------------------|---------------------|----------------|----------|
| MOD1<br>MOD2<br>Common | PHASER              | Phaser         | (p. 124) |
|                        | FLANGR              | Flanger        | (p. 124) |
|                        | TREML               | Tremolo        | (p. 125) |
|                        | PAN                 | Pan            | (p. 125) |
|                        | T.WAH               | Touch Wah      | (p. 125) |
|                        | AUTO WAH            | Auto Wah       | (p. 126) |
|                        | OCTAVE              | Octave         | (p. 126) |
|                        | PITCH SHIFT         | Pitch Shifter  | (p. 126) |
|                        | HARMONIST           | Harmonist      | (p. 127) |
|                        | PEDAL BEND          | Pedal Bend     | (p. 128) |
|                        | 2x2 CHORUS          | 2x2 Chorus     | (p. 128) |
|                        | ROTARY              | Rotary         | (p. 128) |
|                        | UNI-V               | Uni-V          | (p. 129) |
|                        | VIB                 | Vibrato        | (p. 129) |
|                        | SLICER              | Slicer         | (p. 129) |
|                        | HUMANIZER           | Humanizer      | (p. 129) |
|                        | SLOW GEAR           | Slow Gear      | (p. 130) |
|                        | DEFRET              | Defretter      | (p. 130) |
|                        | FEEDBACKER          | Feedbacker     | (p. 130) |
|                        | RING MOD            | Ring Modulator | (p. 131) |
| ANTI FB                | Anti Feedback       | (p. 131)       |          |
| ADV.COMP               | Advanced Compressor | (p. 131)       |          |
| LIMITR                 | Limiter             | (p. 132)       |          |
| SUB EQ                 | Sub Equalizer       | (p. 132)       |          |
| SUB DELAY              | Sub Delay           | (p. 132)       |          |

| Параметр/<br>Диапазон                     | Пояснение                                     |
|---|---|
| <b>MOD1 SW, MOD2 SW (MODE Switch)</b>     |   |
| OFF, ON                                   | Вкл./выкл. эффект MOD-1 (MOD-2).              |
| <b>MOD 1 TYPE, MOD 2 TYPE (MODE Type)</b> |   |
| см. выше                                  | Выбирает эффект, который будет использоваться |

## PHASER

Путем добавления участков звука с изменяющейся фазой к необработанному звуку флейзера придает звуку "кружащий" характер.

| Параметр/<br>Диапазон   | Пояснение  |
|---|--|
| <b>TYPE</b>   |  |
| Выбирает количество стадий, которые будут использоваться в эффекте флейзера |  |
| 4STG  | Это четырехфазный эффект. Получается легкий эффект флейзера. |
| 8STG  | Это восьмифазный эффект. Популярный эффект флейзера.         |
| 12STG   | Двенадцатифазный эффект. Получается эффект с глубокой фазой. |

| Параметр/<br>Диапазон  | Пояснение   |
|--|---|
| BI-PHS   | Это флейзер с двумя схемами смещения фазы, соединенных последовательно.   |
| <b>RATE</b>  |   |
| 0–100,<br>BPM ♪ –BPM ♪   | Устанавливает скорость эффекта флейзера.  |
| При установке на BPM величина каждого параметра будет устанавливаться согласно величине BPM (Стр. 163), определенной для каждого патча. Это облегчает установки звука эффекта, который соответствует темпу композиции. |   |
| <i>* Если, из-за темпа, время длиннее, чем диапазон допустимых установок, то оно синхронизируется с периодом ? или ? этого времени</i>   |   |
| <b>DEPTH</b>   |   |
| 0–100  | Определяет глубину эффекта вращения.  |
| <b>MANUAL</b>  |   |
| 0–100  | Регулирует резонансную частоту эффекта вращения.  |
| <b>RESO (Resonance)</b>  |   |
| 0–100  | Определяет количество резонанса (обратной связи).<br>С увеличением величины усиливается эффект, формируя более необычный звук.                        |
| <b>STEP RATE</b>   |   |
| Off, 0–100,<br>BPM ♪ –BPM ♪  | Устанавливает цикл функции Step, которая изменяет вращение. Чем выше величина, тем точнее изменение. Если функция Step не используется, выберите Off. |
| При установке на BPM величина каждого параметра будет устанавливаться согласно величине BPM (Стр. 163), определенной для каждого патча. Это облегчает установки звука эффекта, который соответствует темпу композиции. |   |
| <i>* Если, из-за темпа, время длиннее, чем диапазон допустимых установок, то оно синхронизируется с периодом 1/2 или 1/4 этого времени.</i>  |   |
| <b>EFFECT LEVEL</b>  |   |
| 0–100  | Регулирует громкость флейзера   |
| <b>DIRECT LEVEL</b>  |   |
| 0–100  | Регулирует громкость необработанного звука.   |

## FLANGER

Эффект фленджера придает эффект звука реактивного самолета.

| Параметр/<br>Диапазон  | Пояснение                                 |
|--|---|
| <b>RATE</b>  |   |
| 0–100,<br>BPM ♪ –BPM ♪   | Устанавливает скорость эффекта фленджера. |
| При установке на BPM величина каждого параметра будет устанавливаться согласно величине BPM (Стр. 163), определенной для каждого патча. Это облегчает установки звука эффекта, который соответствует темпу композиции. |   |
| <i>* Если, из-за темпа, время длиннее, чем диапазон допустимых установок, то оно синхронизируется с периодом 1/2 или 1/4 этого времени.</i>  |   |
| <b>DEPTH</b>   |   |
| 0–100  | Определяет глубину эффекта фленджера      |

| Параметр/<br>Диапазон           | Пояснение   |
|---------------------------------|---|
| <b>MANUAL</b>                   |   |
| 0–100                           | Регулирует резонансную частоту, на которой налагается эффект.   |
| <b>RESO (Resonance)</b>         |   |
| 0–100                           | Определяет количество резонанса (обратной связи). С увеличением величины усиливается эффект, формируя более необычный звук.   |
| <b>SEPARATION</b>               |   |
| 0–100                           | Регулирует рассеивание. По мере увеличения величины увеличивается рассеивание.  |
| <b>LOW CUT (Low Cut Filter)</b> |   |
| FLAT, 55 Hz–800 Hz              | Позволяет обрезать НЧ-компонент ниже установленной частоты для создания чистых, отчетливых низов, таким образом выявляя наивысшие возможности эффекта. При выборе FLAT этот фильтр (обрезной НЧ-фильтр) действовать не будет. |
| <b>EFFECT LEVEL</b>             |   |
| 0–100                           | Регулирует громкость фленджера.   |
| <b>DIRECT LEVEL</b>             |   |
| 0–100                           | Регулирует громкость необработанного звука.   |

## TREML (Tremolo)

Тремоло - это эффект, который формирует циклические изменения громкости.

| Параметр/<br>Диапазон  | Пояснение   |
|--|---|
| <b>WAVE SHAPE</b>  |   |
| 0–100  | Регулирует кривую изменения громкости. При повышении величины изменения происходят гораздо быстрее. |
| <b>RATE</b>  |   |
| 0–100,<br>BPM ♪ –BPM ♪   | Регулирует частоту (скорость) изменения.  |
| При установке на BPM величина каждого параметра будет устанавливаться согласно величине BPM (Стр. 163), определенной для каждого патча. Это облегчает установки звука эффекта, который соответствует темпу композиции. |   |
| * Если, из-за темпа, время длиннее, чем диапазон допустимых установок, то оно синхронизируется с периодом 1/2 или 1/4 этого времени  |   |
| <b>DEPTH</b>   |   |
| 0–100  | Определяет глубину эффекта.   |

## PAN

Когда уровень громкости левой и правой сторон изменяется поочередно при игре стерео, можно получить эффект, который производит впечатление, как будто гитарный звук летает между громкоговорителями.

| Параметр/<br>Диапазон | Пояснение |
|-----------------------|-----------|
| <b>WAVE SHAPE</b>     |           |

| Параметр/<br>Диапазон  | Пояснение   |
|--|---|
| 0–100  | Регулирует кривую изменения громкости. При повышении величины изменения происходят гораздо быстрее. |
| <b>RATE</b>  |   |
| 0–100,<br>BPM ♪ –BPM ♪   | Регулирует частоту (скорость) изменения   |
| При установке на BPM величина каждого параметра будет устанавливаться согласно величине BPM (Стр. 163), определенной для каждого патча. Это облегчает установки звука эффекта, который соответствует темпу композиции. |   |
| * Если, из-за темпа, время длиннее, чем диапазон допустимых установок, то оно синхронизируется с периодом ? или ? этого времени.   |   |
| <b>DEPTH</b>   |   |
| 0–100  | Определяет глубину эффекта.   |

\* Эффект панорамирования отменяется, если после эффекта COSM GUITAR подключен моноэффект или COSM-усилитель

## T.WAH (Touch Wah)

Можно произвести эффект Wah, где фильтр изменяется в ответ на уровень гитары

| Параметр/<br>Диапазон  | Пояснение   |
|--|---|
| <b>MODE</b>  |   |
| Выбирает режим Wah.  |   |
| LPF<br>(Low Pass Filter)   | Создает Wah-эффект по широкому частотному диапазону.  |
| BPF<br>(Band Pass Filter)  | Создает Wah-эффект в узком частотном диапазоне.   |
| <b>POLARITY</b>  |   |
| Выбирает направление, в котором фильтр изменяется в ответ на входной сигнал. |   |
| UP   | Частота фильтра возрастает  |
| DOWN   | Частота фильтра снижается.  |
| <b>SENS (Sensitivity)</b>  |   |
| 0–100  | Регулирует чувствительность, с которой фильтр будет изменяться в направлении, определенном установкой полярности. Чем выше величины, тем сильнее реакция. При установке 0 сила игры на струнах не будет иметь результата. |
| <b>FREQ (Frequency)</b>  |   |
| 0–100  | Регулирует резонансную частоту эффекта Wah.   |
| <b>PEAK</b>  |   |
| Чем выше величины, тем сильнее тон, который еще больше усиливает эффект Wah. |   |
| 0–100  | Регулирует способ наложения Wah-эффекта на зону вокруг резонансной частоты. При установке 50 будет производиться стандартный звук Wah.  |
| <b>LEVEL</b>   |   |
| 0–100  | Регулирует громкость звука эффекта.   |
| <b>DIRECT LEVEL</b>  |   |

| Параметр/<br>Диапазон | Пояснение                                   |
|-----------------------|---|
| 0–100                 | Регулирует громкость необработанного звука. |

## AUTO WAH

Этот эффект изменяет обработку фильтром по периодическому циклу, формируя автоматический эффект Wah.

| Параметр/<br>Диапазон  | Пояснение   |
|--|---|
| <b>MODE</b>  |   |
| Выбирает режим Wah.  |   |
| LPF<br>(Low Pass Filter)   | Создает Wah-эффект по широкому частотному диапазону.  |
| BPF<br>(Band Pass Filter)  | Создает Wah-эффект в узком частотном диапазоне.   |
| <b>FREQ (Frequency)</b>  |   |
| 0–100  | Регулирует резонансную частоту эффекта Wah.   |
| <b>PEAK</b>  |   |
| 0–100  | Регулирует количество эффекта Wah, налагаемого в диапазоне возле эталонной частоты. Чем выше величины, тем сильнее тон, который еще больше усиливает эффект Wah. При установке 50 будет производиться стандартный звук Wah. |
| <b>RATE</b>  |   |
| 0–100,<br>BPM ♪ –BPM ♪   | Регулирует частоту (скорость) изменения.  |
| При установке на BPM величина каждого параметра будет устанавливаться согласно величине BPM (Стр. 163), определенной для каждого патча. Это облегчает установки звука эффекта, который соответствует темпу композиции. |   |
| * Если, из-за темпа, время длиннее, чем диапазон допустимых установок, то оно синхронизируется с периодом ? или ? этого времени.   |   |
| <b>DEPTH</b>   |   |
| 0–100  | Определяет глубину эффекта.   |
| <b>LEVEL</b>   |   |
| 0–100  | Регулирует громкость звука эффекта.   |
| <b>DIRECT LEVEL</b>  |   |
| 0–100  | Регулирует громкость необработанного звука.   |

## OCTAVE

Добавляет ноту на одну октаву ниже, создавая более богатый звук.

\* Из-за необходимости анализировать питч аккорды воспроизводиться не могут

| Параметр/<br>Диапазон                                 | Пояснение  |
|---|--|
| <b>RANGE</b>  |  |
| Выбирает регистр, на который будет налагаться эффект. |  |
| RANGE1  | От B1 (соответствует звуку открытой 7-й струны) до E6 (соответствует 1-й струне, играемой на 24-м ладу). |

| Параметр/<br>Диапазон | Пояснение  |
|-----------------------|--|
| RANGE2                | От B1 (соответствует звуку открытой 7-й струны) до E5 (соответствует 1-й струне, играемой на 12-м ладу). |
| RANGE3                | От B1 (соответствует звуку открытой 7-й струны) до E4 (соответствует звуку открытой 1-й струны).         |
| RANGE4                | От B1 (соответствует звуку открытой 7-й струны) до E3 (соответствует 4-й струне, играемой на 2-м ладу).  |
| <b>OCTAVE LEVEL</b>   |  |
| 0–100                 | Регулирует громкость звука на одну октаву ниже.  |
| <b>DIRECT LEVEL</b>   |  |
| 0–100                 | Регулирует громкость необработанного звука.  |

## PITCH SHIFT (Pitch Shifter)

Данный эффект изменяет питч первоначального звука (вверх или вниз) в диапазоне двух октав.

| Параметр/<br>Диапазон                                     | Пояснение   |
|---|---|
| <b>VOICE</b>  |   |
| Выбирает количество голосов для звука со смещенным питчем |   |
| 1VOICE  | Одноголосный звук со смещенным питчем, который выходит в моно.  |
| 2MONO   | Двухголосный звук со смещенным питчем (PS1, PS2), который выходит в моно.   |
| 2ST (2Stereo)   | Двухголосный звук со смещенным питчем (PS1, PS2), который выходит через левый и правый каналы.  |
| <b>LEVEL1, LEVEL2 *1</b>                                  |   |
| 0–100   | Регулирует громкость звука со смещенным питчем.   |
| <b>DIRECT LEVEL</b>                                       |   |
| 0–100   | Регулирует громкость необработанного звука.   |
| <b>PITCH SHIFT1, PITCH SHIFT2</b>                         |   |
| <b>MODE1, MODE2 *1</b>                                    |   |
| Выбор для режим питч-шифтера.                             |   |
| FAST, MEDIUM, SLOW  | Аккорд может выходить с нормальным питч-шифтером. Реакция замедляется в порядке FAST, MEDIUM и SLOW, но модуляция уменьшается в том же порядке. |
| MONO  | MONO используется для вывода отдельных нот.<br>* Может не представиться возможным произвести нужный эффект при игре аккордов.                   |
| <b>PITCH 1, PITCH2 *1</b>                                 |   |
| -24–+24   | Регулирует количество смещения питча (величину интервала) полутоновыми шагами   |
| <b>FINE1, FINE2 *1</b>                                    |   |
| -50–+50   | Выполните тонкие настройки интервала. Величина изменения при FINE 100 равна Pitch 1.  |

| Параметр/<br>Диапазон  | Пояснение   |
|--|---|
| <b>PRE DELAY1, PRE DELAY2 *1</b>   |   |
| 0 ms – 300 ms,<br>BPM ♪ – BPM ♪  | Регулирует время от момента слышимости необработанного звука до ввода звуков со смещенным питчем. |
| При установке на BPM величина каждого параметра будет устанавливаться согласно величине BPM (Стр. 163), определенной для каждого патча. Это облегчает установки звука эффекта, который соответствует темпу композиции. |   |
| * Если, из-за темпа, время длиннее, чем диапазон допустимых установок, то оно синхронизируется с периодом 1/2 или 1/4 этого времени.   |   |
| <b>FEEDBACK1</b>   |   |
| 0–100  | Регулирует количество обратной связи звука со смещенным питчем                                    |

\*1 With VOICE set to 2MONO or 2ST, you can select two sounds.

## HARMONIST

Гармонист - это эффект, в котором количество смещения регулируется согласно анализу гитарного входа, позволяя вам формировать гармоник, основанные на диатонических звукорядах.

\* Из-за необходимости анализировать питч аккорды могут не воспроизвестись.

\* Невозможно использовать эффект Harmonist при вводе аудио через USB IN.

| Параметр/<br>Диапазон  | Пояснение  |
|--|--|
| <b>KEY</b>   |  |
| C (Am)–B (G#m)   | Определяет тональность композиции, которую вы играете. Определяя тональность, вы можете создать гармонии, которые подходят тональности композиции. |
| <p><b>TIP</b></p> <p>Данный параметр KEY аналогичен установке Key в секции [NAME/KEY/ BPM] (стр. 163) и FX MOD1, 2 HARMONIST. При выборе любой изменяется тональность.</p> |  |
| Установка тональности соответствует тональности композиции (#, b) следующим образом.   |  |
|  |  |
| <b>VOICE</b>   |  |
| Выбирает количество голосов для звука со смещенным питчем.   |  |
| 1VOICE   | Одноголосный звук со смещенным питчем, который выходит в моно.   |
| 2MONO  | Двухголосный звук со смещенным питчем (PS1, PS2), который выходит в моно.  |
| 2ST (2Stereo)  | Двухголосный звук со смещенным питчем (PS1, PS2), который выходит через левый и правый каналы.   |
| <b>FEEDBACK1</b>   |  |

| Параметр/<br>Диапазон | Пояснение  |
|-----------------------|--|
| 0–100                 | Регулирует количество обратной связи звука гармониста. |
| <b>DIRECT LEVEL</b>   |  |
| 0–100                 | Регулирует громкость необработанного звука.            |

| Параметр/<br>Диапазон  | Пояснение  |
|--|--|
| <b>HARMONY1, HARMONY2 *1</b>   |  |
| <b>HARM1, HARM2 (Harmony) *1</b>   |  |
| Определяет питч звука, добавленного к входящему звуку, когда вы формируете гармонию.   |  |
| -2 oct – +2 oct,<br>USER   | Позволяет вам установить 2 октавы выше или ниже входного звука. Если для звукоряда выбрано USER, данный параметр устанавливает используемый номер пользователя.  |
| <b>PRE DELAY1, PRE DELAY2 *1</b>   |  |
| 0 ms – 300 ms,<br>BPM ♪ – BPM ♪  | Регулирует время от момента слышимости необработанного звука до момента слышимости звука, обработанного гармонистом. Обычно эту установку можно оставить на 0ms. |
| При установке на BPM величина каждого параметра будет устанавливаться согласно величине BPM (Стр. 163), определенной для каждого патча. Это облегчает установки звука эффекта, который соответствует темпу композиции. |  |
| * Если, из-за темпа, время длиннее, чем диапазон допустимых установок, то оно синхронизируется с периодом 1/2 или 1/4 этого времени.   |  |
| <b>LEVEL1, LEVEL2 *1</b>   |  |
| 0–100  | Регулирует громкость звука гармонии.   |
| <b>VOICE1 INTERVAL C–B, VOICE2 INTERVAL C–B *2</b>   |  |
| -24 – +24  | Установите выходной питч для установленной тональности относительно входного питча.  |

\*1 HARM1 и HARM2 устанавливаются отдельно.

\*2 VOICE1 INTERVAL (VOICE2 INTERVAL) активируется при установке HARM1 (HARM2) на USER.

## Создание строев гармониста (User Scale)

Когда для HARM выбрана любая величина от -2oct до +2oct, а гармония не звучит так, как вам нужно, используйте строй User (пользовательский). Можно установить соответствующие питчи, которые будут выходить для каждого входного питча.

1. Установите HARM1 (или HARM2) на USER на экране Harmonist.
2. Выберите VOICE1 INTERVAL (или VOICE2 INTERVAL) с помощью PAGE [ ▶ ]. Появится экран Voice Interval.

| FX MOD1: HARMONIST Off J (4) |           |          |           |   |   |
|------------------------------|-----------|----------|-----------|---|---|
| VOICE1                       |           | INTERVAL |           |   |   |
| C                            | D $\flat$ | D        | E $\flat$ | E | F |
| 0                            | 0         | 0        | 0         | 0 | 0 |
| *                            | *         | *        | *         | * | * |
| C                            | D $\flat$ | D        | E $\flat$ | E | F |

3. С помощью PAGE [◀] [▶], [F1]-[F6] и регулятора F1-F6 установите величину смещения питча для каждого голоса.

## PEDAL BEND

Данная функция позволяет использовать педаль для получения эффекта изгиба питча (Pitch Bend).

\* Из-за необходимости анализировать питч аккорды могут не воспроизвестись.

cf.

См. "Глава 5. Использование VG-99 совместно с FC-300" (стр. 52).

| Параметр/<br>Диапазон             | Пояснение  |
|-----------------------------------|--|
| <b>PITCH MIN (Pitch Minimum)</b>  |  |
| -24~+24                           | Устанавливает питч в точке, где полностью отжата педаль экспрессии.  |
| <b>PITCH MAX (Pitch Maximum)</b>  |  |
| -24~+24                           | Устанавливает питч в точке полного нажатия педали экспрессии   |
| <b>PEDAL POS (Pedal Position)</b> |  |
| 0-100                             | Регулирует положение педали для Pedal Bend.<br>* Этот параметр используется после его назначения на педаль экспрессии или подобный контроллер. |
| <b>EFFECT LEVEL</b>               |  |
| 0-100                             | Регулирует громкость звука Pitch Bend  |
| <b>DIRECT LEVEL</b>               |  |
| 0-100                             | Регулирует громкость необработанного звука.  |

## 2x2 CHORUS

Разделение частотных полос используется для формирования двух разных хорусов - одного для низких частот, второго для верхних - как для левого, так и правого каналов (в сумме 4). Это позволяет вам достичь более естественного звука хоруса.

| Параметр/<br>Диапазон                    | Пояснение  |
|--|--|
| <b>X-OVER FREQ (Crossover Frequency)</b> |  |
| 100 Hz-4.00 kHz                          | Устанавливает частоту, разделяющую НЧ- и ВЧ-диапазоны. |
| <b>LOW RATE</b>                          |  |
| 0-100,<br>BPM ♪ -BPM ♪                   | Регулирует скорость эффекта хоруса для НЧ-диапазона.   |

| Параметр/<br>Диапазон  | Пояснение   |
|--|---|
| При установке на BPM величина каждого параметра будет устанавливаться согласно величине BPM (Стр. 163), определенной для каждого патча. Это облегчает установки звука эффекта, который соответствует темпу композиции.<br>* Если, из-за темпа, время длиннее, чем диапазон допустимых установок, то оно синхронизируется с периодом 1/2 или 1/4 этого времени. |   |
| <b>LOW DEPTH</b>   |   |
| 0-100  | Регулирует глубину эффекта хоруса для НЧ-диапазона. Если вы хотите использовать этот параметр как эффект дублирования, выберите установку 0.                |
| <b>LOW PREDLY (Low Pre Delay)</b>  |   |
| 0.0 ms-40.0 ms   | Регулирует задержку звука эффекта в НЧ-диапазоне. Расширение предварительной задержки производит ощущение звучания нескольких звуков (эффект дублирования). |
| <b>LOW LEVEL</b>   |   |
| 0-100  | Регулирует громкость звука эффекта в НЧ-диапазоне.  |
| <b>HIGH RATE</b>   |   |
| 0-100,<br>BPM ♪ -BPM ♪   | Регулирует скорость эффекта хоруса для НЧ-диапазона.  |
| При установке на BPM величина каждого параметра будет устанавливаться согласно величине BPM (Стр. 163), определенной для каждого патча. Это облегчает установки звука эффекта, который соответствует темпу композиции.<br>* Если, из-за темпа, время длиннее, чем диапазон допустимых установок, то оно синхронизируется с периодом 1/2 или 1/4 этого времени. |   |
| <b>HIGH DEPTH</b>  |   |
| 0-100  | Регулирует глубину эффекта хоруса для ВЧ-диапазона. Если вы хотите использовать этот параметр как эффект дублирования, выберите установку 0.                |
| <b>HIGH PREDLY (High Pre Delay)</b>  |   |
| 0.0 ms-40.0 ms   | Регулирует задержку звука эффекта в ВЧ-диапазоне. Расширение предварительной задержки производит ощущение звучания нескольких звуков (эффект дублирования). |
| <b>HIGH LEVEL</b>  |   |
| 0-100  | Регулирует громкость звука эффекта в ВЧ-диапазоне.  |

## ROTARY

Формирует эффект, напоминающий звук вращающегося громкоговорителя.

| Параметр/<br>Диапазон | Пояснение  |
|-----------------------|--|
| <b>SPEED</b>          |  |
| SLOW, FAST            | Данный параметр изменяет скорость вращения моделируемого громкоговорителя (быстро или медленно). |
| <b>RATE SLOW</b>      |  |

| Параметр/<br>Диапазон  | Пояснение   |
|--|---|
| 0–100,<br>BPM ♪ –BPM ♪   | Регулирует скорость вращения при установке на Slow.   |
| <b>RATE FAST</b>   |   |
| 0–100,<br>BPM ♪ –BPM ♪   | Регулирует скорость вращения при установке на Fast.   |
| При установке Rate (Slow) или Rate (Fast) на BPM величина каждого параметра будет устанавливаться согласно величине BPM (Стр. 163), определенной для каждого патча. Это облегчает установки звука эффекта, который соответствует темпу композиции. |   |
| <i>* Если, из-за темпа, время длиннее, чем диапазон допустимых установок, то оно синхронизируется с периодом 1/2 или 1/4 этого времени</i>   |   |
| <b>RISE TIME</b>   |   |
| 0–100  | Данный параметр регулирует время, необходимое для изменения скорости вращения при переключении из Slow на Fast. |
| <b>FALL TIME</b>   |   |
| 0–100  | Данный параметр регулирует время, необходимое для изменения скорости вращения при переключении Fast на Slow.    |
| <b>DEPTH</b>   |   |
| 0–100  | Данный параметр регулирует величину глубины эффекта Rotary.   |

## UNI-V

Моделирует звук Uni-vibe.

Хотя и этот эффект того же типа, что и фейзер, его характеризует уникальный "изгибающийся" эффект, который невозможен при использовании обычного фейзера.

| Параметр/<br>Диапазон  | Пояснение                         |
|--|-----------------------------------|
| <b>RATE</b>  |                                   |
| 0–100,<br>BPM ♪ –BPM ♪   | Регулирует частоту эффекта Uni-V. |
| При установке на BPM величина каждого параметра будет устанавливаться согласно величине BPM (Стр. 163), определенной для каждого патча. Это облегчает установки звука эффекта, который соответствует темпу композиции. |                                   |
| <i>* Если, из-за темпа, время длиннее, чем диапазон допустимых установок, то оно синхронизируется с периодом 1/2 или 1/4 этого времени.</i>  |                                   |
| <b>DEPTH</b>   |                                   |
| 0–100  | Регулирует глубину эффекта UNI-V. |
| <b>LEVEL</b>   |                                   |
| 0–100  | Регулирует громкость.             |

## VIB (Vibrato)

Данный эффект создает вибрато путем легкого модулирования пичча.

| Параметр/<br>Диапазон  | Пояснение                         |
|------------------------|-----------------------------------|
| <b>RATE</b>            |                                   |
| 0–100,<br>BPM ♪ –BPM ♪ | Регулирует частоту эффекта Uni-V. |

| Параметр/<br>Диапазон  | Пояснение  |
|--|--|
| При установке на BPM величина каждого параметра будет устанавливаться согласно величине BPM (Стр. 163), определенной для каждого патча. Это облегчает установки звука эффекта, который соответствует темпу композиции.   |  |
| <i>* Если, из-за темпа, время длиннее, чем диапазон допустимых установок, то оно синхронизируется с периодом 1/2 или 1/4 этого времени.</i>  |  |
| <b>DEPTH</b>   |  |
| 0–100  | Регулирует глубину эффекта UNI-V   |
| <b>RISE TIME</b>   |  |
| 0–100  | Устанавливает время, проходящее от момента включения триггера до получения установленного вибрато.                           |
| <i>* Когда вызывается патч, в котором для TRIG выбрана величина ON, полученный эффект идентичен тому, что произойдет при переключении TRIG из OFF на ON. Если вы хотите, чтобы эффект вибрато производился сразу же после переключения патчей, установите RISE TIME в положение 0.</i> |  |
| <b>TRIG (Trigger)</b>  |  |
| OFF, ON  | Выбирает включение/выключение вибрато. Предполагается, что данный параметр будет назначен на ножной переключатель (стр. 49). |

## SLICER



Последовательно прерывает звук, создавая впечатление, что воспроизводится сопровождающая фраза ритма.

| Параметр/<br>Диапазон  | Пояснение  |
|--|--|
| <b>PATTERN</b>   |  |
| P1–P20   | Выберите паттерн, который будет использоваться для обрезки звука.  |
| <b>RATE</b>  |  |
| 0–100,<br>BPM ♪ –BPM ♪   | Регулирует скорость, с которой будет обрезаться звук.  |
| При установке на BPM величина каждого параметра будет устанавливаться согласно величине BPM (Стр. 163), определенной для каждого патча. Это облегчает установки звука эффекта, который соответствует темпу композиции. |  |
| <i>* Если, из-за темпа, время длиннее, чем диапазон допустимых установок, то оно синхронизируется с периодом 1/2 или 1/4 этого времени.</i>  |  |
| <b>TRIG SENS (Trigger Sensitivity)</b>   |  |
| 0–100  | Регулирует чувствительность пуска. При низких установках данного параметра мягко взятые ноты не будут перезапускать фразу (т.е. фраза будет продолжать воспроизводиться), а сильно взятые ноты перезапустят фразу: она воспроизведется с начала. При высоких установках данного параметра фраза будет перезапускаться даже при мягко взятых нотах. |

## HUMANIZER

Формирует человеческие гласные звуки.



| Параметр/<br>Диапазон   | Пояснение  |
|---|--|
| <b>MODE</b>   |  |
| Устанавливает режим, который переключает гласные.   |  |
| PICK (Picking)  | Переключает из гласного 1 на гласный 2 вместе с игрой на струнах. Время, необходимое для переключения, регулируется с помощью параметра Rate.  |
| AUTO  | Регулируя частоту и глубину, два гласных (Гласный (Vowel) 1 и Гласный (Vowel) 2) могут переключаться автоматически.  |
| RANDOM  | Пять гласных (А, Э, И, О, У) вызываются произвольно путем регулировки частоты и глубины.   |
| <b>VOWEL 1 *1</b>   |  |
| A, E, I, O, U   | Выбирает первый гласный звук.  |
| <b>VOWEL 2 *1</b>   |  |
| A, E, I, O, U   | Выбирает второй гласный звук.  |
| <b>SENS (Sensitivity) *2</b>  |  |
| 0–100   | Регулирует чувствительность хьюманайзера. При выборе более низкой величины, если ноты играют слабее эффект хьюманайзера не производится, а если играют сильнее, то производится. При выборе более высокой величины эффект хьюманайзера производится при слабой или сильной игре нот. |
| <b>RATE</b>   |  |
| 0–100,<br>BPM  –BPM   | Регулирует цикл для изменения двух гласных.  |
| При установке на BPM величина каждого параметра будет устанавливаться согласно величине BPM (Стр. 163), определенной для каждого патча. Это облегчает установку звука эффекта, который соответствует темпу композиции.<br><i>* Если, из-за темпа, время длиннее, чем диапазон допустимых установок, то оно синхронизируется с периодом 1/2 или 1/4 этого времени.</i> |  |
| <b>MANUAL *3</b>  |  |
| 0–100   | Определяет точку, в которой переключаются два гласных звука. При установке на 50 гласный 1 и гласный 2 переключаются с одинаковой продолжительностью времени. Если величина ниже 50, время для гласного 1 будет короче. Если выше 50, - время для гласного 1 будет длиннее.          |
| <b>DEPTH</b>  |  |
| 0–100   | Регулирует глубину эффекта.  |
| <b>LEVEL</b>  |  |
| 0–100   | Регулирует громкость.  |

\*1 Установка, доступна при MODE установленном на PICK или AUTO.

\*2 Установка, доступна при MODE установленном на PICK.

\*3 Установка, доступна при MODE установленном на AUTO.

## SLOW GEAR

Производит эффект с завышением громкости ("скрипичный" звук).

| Параметр/<br>Диапазон     | Пояснение   |
|---------------------------|---|
| <b>SENS (Sensitivity)</b> |   |
| 0–100                     | Регулирует чувствительность.  |
| <b>RISE TIME</b>          |   |
| 0–100                     | Регулирует время, необходимое для достижения громкостью максимального уровня от момента начала игры на струнах. |

## DEFRET

Моделирует безладовую гитару.

| Параметр/<br>Диапазон     | Пояснение                                       |
|---------------------------|---|
| <b>TOPE</b>               |   |
| -50–+50                   | Регулирует количество размытия между нотами     |
| <b>SENS (Sensitivity)</b> |   |
| 0–100                     | Управляет входной чувствительностью дефреттера. |
| <b>ATTACK</b>             |   |
| 0–100                     | Отрегулируйте атаку звука игры на струнах.      |
| <b>DEPTH</b>              |   |
| 0–100                     | Управляет громкостью гармоник.                  |
| <b>RESO (Resonance)</b>   |   |
| 0–100                     | Добавляет характерный резонанс к звуку.         |
| <b>EFFECT LEVEL</b>       |   |
| 0–100                     | Регулирует громкость звука дефреттера.          |
| <b>DIRECT LEVEL</b>       |   |
| 0–100                     | Регулирует громкость необработанного звука.     |

## FEEDBACKER

Позволяет использовать технику игры обратной связи.

\* Помните, что ноты, к которым вы хотите применить обратную связь, должны воспроизводиться отдельно и четко.

\* Включать и выключать эффекты можно с помощью ножного переключателя. Более подробно - на стр. 49.

| Параметр/<br>Диапазон | Пояснение   |
|-----------------------|---|
| <b>MODE</b>           |   |
| OSC (Oscillator)      | Звук искусственной обратной связи формируется внутри устройства. При выборе OSC эффект активируется после воспроизведения отдельной ноты, и нота стабилизируется. Эффект обратной связи формируется при включении эффекта; обратная связь пропадает при выключении эффекта OSC. |
| NATURAL               | Анализирует питч гитарного звука, который вводится, а затем формирует звук обратной связи.  |
| <b>RISE TIME *1</b>   |   |

| Параметр/<br>Диапазон  | Пояснение   |
|--|---|
| 0–100  | Определяет время, необходимое для достижения громкостью звука обратной связи максимального уровня от момента включения эффекта.                     |
| <b>RISE TIME+ *1</b>   |   |
| 0–100  | Определяет время, необходимое для достижения громкостью звука обратной связи на одну октаву выше максимального уровня от момента включения эффекта. |
| <b>FB LEVEL (Feedback Level)</b>   |   |
| 0–100  | Регулирует громкость звука обратной связи.  |
| <b>FB LEVEL+ (Feedback Level+) *1</b>  |   |
| 0–100  | Регулирует громкость звука обратной связи на одну октаву выше.  |
| <b>VIB RATE (Vibrato Rate) *1</b>  |   |
| 0–100,<br>BPM ♪ –BPM ♪   | Регулирует скорость вибрато при включении Feedbacker.   |
| При установке на BPM величина каждого параметра будет устанавливаться согласно величине BPM (Стр. 163), определенной для каждого патча. Это облегчает установки звука эффекта, который соответствует темпу композиции. |   |
| * Если, из-за темпа, время длиннее, чем диапазон допустимых установок, то оно синхронизируется с периодом 1/2 или 1/4 этого времени.   |   |
| <b>VIB DEPTH (Vibrato Depth) *1</b>  |   |
| 0–100  | Регулирует глубину вибрато при включении Feedbacker.  |

\*1 Установка доступна, если для MODE выбрана величина OSC.

## RING MOD (Ring Modulator)

Формирует звук колокола путем кольцевого модулирования гитарного звука с сигналом от внутреннего осциллятора. Звук может быть немusикальным и в нем может не хватать особых патчей.

| Параметр/<br>Диапазон                     | Пояснение  |
|---|--|
| <b>MODE</b>                               |  |
| Выбирает режим для кольцевого модулятора. |  |
| NORMAL                                    | Обычный кольцевой модулятор.   |
| INTELLIGENT                               | При кольцевой модуляции входного звука формируется звук колокола. Кольцевой модулятор Intelligent изменяет частоту колебания соответственно питчу входного звука и поэтому формирует звук с ощущением питча, который достаточно отличается от Normal. Данный эффект не дает удовлетворительного результата, если питч гитарного звука не определен надлежащим образом. Поэтому, вы должны использовать отдельные ноты, а не аккорды. |
| <b>FREQ (Frequency)</b>                   |  |
| 0–100                                     | Регулирует частоту внутреннего осциллятора.  |
| <b>EFFECT LEVEL</b>                       |  |
| 0–100                                     | Регулирует громкость звука эффекта.  |
| <b>DIRECT LEVEL</b>                       |  |

| Параметр/<br>Диапазон | Пояснение                                   |
|-----------------------|---|
| 0–100                 | Регулирует громкость необработанного звука. |

## ANTI FB (Anti-feedback)

Предотвращает возникновение акустической обратной связи, которое производится резонансом корпуса гитары.

| Параметр/<br>Диапазон          | Пояснение  |
|--------------------------------|--|
| <b>FREQ1–3 (Frequency 1–3)</b> |  |
| 0–100                          | Устанавливает фиксированную точку частоты, в которой будет устраняться обратная связь.     |
| <b>DEPTH1–3</b>                |  |
| 0–100                          | Регулирует степень эффекта Anti-feedback в каждой из трех точек устранения обратной связи. |

## ADV.COMP (Advanced Compressor)

Это эффект, который производит продолжительный сустейн путем выравнивания уровня громкости входного сигнала. Его можно также использовать и в качестве лимитера для подавления только звуковых пиков и предотвращения искажения.

| Параметр/<br>Диапазон     | Пояснение  |
|---------------------------|--|
| <b>TYPE</b>               |  |
| Выбирает тип компрессора. |  |
| BOSS COMP                 | Моделирует BOSS CS-3.  |
| HIBAND                    | Компрессор, который формирует более сильный эффект в крайних верхних частотах.   |
| LIGHT                     | Компрессор с легким эффектом.  |
| D-COMP                    | Моделирует MXR DynaComp.   |
| ORANGE                    | Моделируется на звуке ORANGE SQUEEZER Дэна Армстронга.   |
| FAT                       | При "тяжелом" наложении этот эффект компрессора производит плотный тон с усиленным СЧ-диапазоном.                      |
| MILD                      | При "тяжелом" наложении этот эффект компрессора производит мягкий тон с ослаблением крайних верхних частот.            |
| STEREO COMP               | Выбирает стереокомпрессор.   |
| <b>SUSTAIN</b>            |  |
| 0–100                     | Регулирует диапазон (время), по которому усиливаются сигналы низкого уровня. Чем больше величины, тем длиннее сустейн. |
| <b>ATTACK</b>             |  |
| 0–100                     | Регулирует силу атаки игры на струнах. Чем больше величины, тем резче атака, а звук более четкий.                      |
| <b>TONE</b>               |  |
| -50–+50                   | Регулирует тон.  |
| <b>LEVEL</b>              |  |
| 0–100                     | Регулирует громкость.  |

## LIMITR (Limiter)

Лимитер подавляет громкие входные уровни для предотвращения искажения

| Параметр/<br>Диапазон    | Пояснение   |
|--------------------------|---|
| <b>TYPE</b>              |   |
| Выбирает тип лимитера.   |   |
| BOSS LIMITR              | Выбирает стереолимитер.   |
| RACK 160D                | Моделирует dbx 160X.  |
| VTG RACK U               | Моделирует URE1 1178.   |
| <b>ATTACK</b>            |   |
| 0–100                    | Регулирует силу атаки игры на струнах. Чем больше величины, тем резче атака, а звук более четкий.   |
| <b>THRSH (Threshold)</b> |   |
| 0–100                    | Отрегулируйте данную величину, как подходящую для входного сигнала из вашей гитары. Когда уровень входного сигнала превышает уровень порога, применяется лимитер. |
| <b>RATIO</b>             |   |
| 1: 1–4: 1                | Выбирает коэффициент компрессии, используемый с сигналами, превышающими уровень порога.   |
| <b>REL (Release)</b>     |   |
| 0–100                    | Регулирует время от момента падения сигнала ниже порога до момента прекращения действия лимитера.   |
| <b>LEVEL</b>             |   |
| 0–100                    | Регулирует громкость.   |

## SUB EQ (Sub Equalizer)

Регулирует тон как субэквалайзер. Параметрический тип принимается для высокочастотного и низкочастотного диапазонов.

| Параметр/<br>Диапазон                        | Пояснение  |
|--|--|
| <b>TOTAL GAIN</b>                            |  |
| -12–+12dB                                    | Регулирует общую громкость EQ.   |
| <b>LOW GAIN</b>                              |  |
| -12–+12dB                                    | Регулирует тон НЧ-диапазона.   |
| <b>HIGH GAIN</b>                             |  |
| -12–+12dB                                    | Регулирует тон ВЧ-диапазона.   |
| <b>LOW MID FREQ (Low Middle Frequency)</b>   |  |
| 20Hz–10.0kHz                                 | Определяет центр частотного диапазона, который будет регулироваться посредством LOW MID GAIN.                            |
| <b>LOW MID Q (Low Middle Q)</b>              |  |
| 0.5–16                                       | Регулирует ширину зоны, на которую воздействует EQ, сконцентрированный на LOW MID FREQ. Чем выше величины, тем уже зона. |
| <b>LOW MID GAIN (Low Middle Gain)</b>        |  |
| -12–+12dB                                    | Регулирует тон низкочастотного частотного диапазона.   |
| <b>HIGH MID FREQ (High Middle Frequency)</b> |  |

| Параметр/<br>Диапазон                   | Пояснение   |
|---|---|
| 20Hz–10.0kHz                            | Определяет центр частотного диапазона, который будет регулироваться посредством HIGH MID GAIN.  |
| <b>HIGH MID Q (High Middle Q)</b>       |   |
| 0.5–16                                  | Регулирует ширину зоны, на которую воздействует EQ, сконцентрированный на HIGH MID FREQ. Чем выше величины, тем уже зона.   |
| <b>HIGH MID GAIN (High Middle Gain)</b> |   |
| -12–+12dB                               | Регулирует тон высокочастотного частотного диапазона.   |
| <b>LOW CUT (Low Cut Filter)</b>         |   |
| FLAT, 55 Hz–800 Hz                      | Позволяет обрезать НЧ-компонент ниже установленной частоты для создания чистых, отчетливых низов, таким образом выявляя наивысшие возможности эффекта. При выборе FLAT этот фильтр (обрезной НЧ-фильтр) действовать не будет. |
| <b>HIGH CUT (High Cut Filter)</b>       |   |
| 700 Hz–11 kHz, FLAT                     | Позволяет получить мягкий звук путем среза ВЧ-компонента выше установленной частоты. При выборе FLAT этот фильтр (обрезной ВЧ-фильтр) действовать не будет.   |

## SUB DELAY (Sub Delay)

Задержка с максимальным временем задержки в 400 мсек. Данный эффект полезен для создания более плотного звука

| Параметр/<br>Диапазон  | Пояснение   |
|--|---|
| <b>DELAY TIME</b>  |   |
| 1 ms–400 ms,<br>BPM ♪ –BPM ♪   | Определяет время задержки.  |
| При установке на BPM величина каждого параметра будет устанавливаться согласно величине BPM (Стр. 163), определенной для каждого патча. Это облегчает установки звука эффекта, который соответствует темпу композиции. |   |
| * Если, из-за темпа, время длиннее, чем диапазон допустимых установок, то оно синхронизируется с периодом 1/2 или 1/4 этого времени.   |   |
| * После установки времени задержки на BPM (.....) при неоднократном нажатии на [F1] (TAP) величина BPM изменится, соответственно синхронизации нажатия на кнопку.  |   |
| <b>FEEDBACK</b>  |   |
| 0–100  | Регулирует громкость, которая возвращается на вход. Обратная связь означает возврат задержанного сигнала обратно на вход задержки. Чем выше установки, тем чаще повторяются задержки. |
| <b>EFFECT LEVEL</b>  |   |
| 0–120  | Регулирует громкость звука задержки.  |

## NS (Noise Suppressor)

Данный эффект подавляет шумы и наводки, возникающие от гитарных звукоснимателей. Поскольку этот эффект подавляет шум синхронно с огибающей гитарного звука (способ затухания гитарного звука на протяжении времени), то он очень слабо воздействует на гитарный звук и не повреждает естественный характер звука.

\* Соедините шумоподавитель в тракте сигнала перед эффектом реверберации. Такая установка предотвратит естественное нарушение эффекта реверберации.

| Параметр/<br>Диапазон   | Пояснение   |
|---|---|
| <b>NS SW (Noise Suppressor Switch)</b>  |   |
| OFF, ON   | Включает/выключает эффект NS.   |
| <b>THRSH (Threshold)</b>  |   |
| 0–100   | Отрегулируйте этот параметр как соответствующий для громкости шума. Если уровень шума высок, то соответствующие установки будут выше. При низком уровне шума установки будут ниже. Регулируйте данную величину до тех пор, пока затухание гитарного звука не станет как можно естественным.<br><br>* Использование высоких установок для порога может привести в результате к тому, что при игре на гитаре с минимальной громкостью звук будет отсутствовать. |
| <b>REL (Release)</b>  |   |
| 0–100   | Регулирует количество времени от точки, в которой началось применение шумоподавителя до момента полного затухания громкости.  |
| <b>DETECT</b>   |   |
| Управляет уровнем шумоподавителя, основанного на уровне громкости для точки, определенной в Detect. |   |
| INPUT   | Громкость COSM-гитары и обычного звукоснимателя.  |
| NS IN (NS Input)  | Входная громкость шумоподавителя.   |

## FV (Foot Volume)

Это эффект управления громкостью.

Обычно управление происходит посредством педали экспрессии, подключенной гнезду EXP PEDAL или гнезду EXP FC-300.

\* Производя установки, определяющие операции с громкостью каждой педали, см. "Использование переключателей, педалей и MIDI для управления звуками (CONTROL ASSIGN)" (стр. 82).

| Параметр/<br>Диапазон  | Пояснение   |
|--|---|
| <b>LEVEL</b>   |   |
| 0–100  | Регулирует громкость.   |
| <b>VOL CURVE (Volume Curve)</b>  |   |
| Можно определить, как фактическая громкость будет изменяться относительно количества нажатий педали. |   |
| SLOW1, SLOW2, NORMAL, FAST   | <p>Volume</p> <p>Fast</p> <p>Normal</p> <p>Slow2</p> <p>Slow1</p> <p>When the pedal is fully raised</p> <p>When the p is fully adva</p> |

### NOTE

Вы не сможете получить соответствующий эффект ножной громкости, если "FEEDBACKER" (стр. 135) подключен после FV в цепочке эффектов (стр. 32).

## COSM AMP

COSM-технология моделирует различные характеристики предусилителей, размеры громкоговорителей и формы кабинетов.

\* Можно произвести отдельные установки для канала А и канала В.

| Параметр/<br>Диапазон                | Пояснение                                 |
|--------------------------------------|---|
| <b>COSM AMP SW (COSM AMP Switch)</b> |   |
| OFF, ON                              | Включает/выключает эффект COSM AMP.       |
| <b>PREAMP TYPE</b>                   |   |
| см. Список типов предусилителей      | Устанавливает тип гитарного предусилителя |

## Список типов предусилителей

| Тип                      | Пояснение  |
|--------------------------|--|
| <b>JC CLEAN (p. 135)</b> |  |
| JC-120                   | Звук Roland JC-120.  |
| WARM CLEAN               | Выдает мягкий, чистый звук.  |
| JAZZ COMBO               | Звук, подходящий для джаза.  |
| FULL RANGE               | Звук с пологой АЧХ. Хорошо подходит для акустической гитары.       |
| BRIGHT CLEAN             | Яркий, чистый тон.   |
| <b>TW CLEAN (p. 135)</b> |  |
| CLEAN TWIN               | Моделирует Fender Twin Reverb.                                     |
| PRO CRUNCH               | Моделирует Fender Pro Reverb.                                      |
| TWEEED                   | Моделирует 4 x 10" комбо Fender Bassman.                           |
| WARM CRUNCH              | Выдает мягкий, скрипящий звук.                                     |
| <b>CRUNCH (p. 135)</b>   |  |
| CRUNCH                   | Скрипящий звук, который может производить естественное искажение.  |
| BLUES                    | Звук, подходящий для блюза.  |
| WILD CRUNCH              | Скрипящий звук с "диким" искажением.                               |
| STACK CRUNCH             | Скрипящий звук с высоким коэффициентом усиления.                   |
| <b>COMBO (p. 135)</b>    |  |
| VO DRIVE                 | Моделирует звук drive VOX AC-30TB.                                 |
| VO LEAD                  | Моделирует звук ведущей (lead) гитары VOX AC-30TB.                 |
| VO CLEAN                 | Моделирует чистый звук VOX AC-30TB.                                |
| MATCH DRIVE              | Моделирует звук, который входит в левый вход на Matchless D/C-30.  |
| FAT MATCH                | Моделирует звук Matchless с усилением измененных высоких частот.   |
| MATCH LEAD               | Моделирует звук, который входит в правый вход на Matchless D/C-30. |

| Тип                      | Пояснение  |
|--------------------------|--|
| <b>BG LEAD (p. 135)</b>  |  |
| BG LEAD                  | Моделирует звук ведущей (lead) гитары комбоусилителя MESA/Boogie.          |
| BG DRIVE                 | Моделирует MESA/Boogie с включенным TREBLE SHIFT SW.                       |
| BG RHYTHM                | Моделирует канал ритма MESA/Boogie.  |
| SMOOTH DRIVE             | Плавный звук drive.  |
| MILD DRIVE               | Сочный звук drive  |
| <b>MS STACK (p. 135)</b> |  |
| MS1959 (I)               | Моделирует звук, входящий во вход I на Marshall 1959.                      |
| MS1959 (II)              | Моделирует звук, входящий во вход II на Marshall 1959.                     |
| MS1959 (I+II)            | Моделирует звук Marshall 1959 со входами I и II, соединенными параллельно. |
| MS HI-GAIN               | Моделирует звук Marshall с усилением измененного СЧ-диапазона.             |
| POWER STACK              | Производит звук стэка усилителей со схемотехникой active type tone.        |
| <b>R-FIER (p. 135)</b>   |  |
| CLEAN                    | Моделирует звук режима CLEAN канала 1 на детекторе MESA/Boogie DUAL.       |
| RAW                      | Моделирует звук режима RAW канала 2 на детекторе MESA/Boogie DUAL.         |
| VINTAGE 1                | Моделирует звук режима VINTAGE канала 2 на детекторе MESA/Boogie DUAL.     |
| MODERN 1                 | Моделирует звук режима MODERN канала 2 на детекторе MESA/Boogie DUAL.      |
| VINTAGE 2                | Моделирует звук режима VINTAGE канала 3 на детекторе MESA/Boogie DUAL.     |
| MODERN 2                 | Моделирует звук режима MODERN канала 3 на детекторе MESA/Boogie DUAL.      |
| <b>T-AMP (p. 135)</b>    |  |
| CLEAN                    | Моделирует усилитель 1 Hughes & Kettner Triamp.                            |
| CRUNCH                   | Моделирует усилитель 2 Hughes & Kettner Triamp.                            |
| LEAD                     | Моделирует усилитель 3 Hughes & Kettner Triamp.                            |
| EDGE LEAD                | Резкий ведущий звук.   |
| <b>HI-GAIN (p. 135)</b>  |  |
| SLDN                     | Моделирует Soldano SLO-100.  |
| DRIVE STACK              | Звук drive с высоким коэффициентом усиления.                               |
| LEAD STACK               | Ведущий звук с высоким коэффициентом усиления.                             |
| HEAVY LEAD               | Мощный ведущий звук с предельным искажением.                               |

| Type                     | Пояснение  |
|--------------------------|--|
| <b>METAL (p. 135)</b>    |  |
| 5150 DRIVE               | Моделирует ведущий канал Peavey EVH 5150.              |
| METAL STACK              | Звук drive, который подходит для стиля "хеви-метал".   |
| METAL LEAD               | Ведущий звук, который подходит для стиля "хеви-метал". |
| <b>CUSTOM (p. 136)</b>   |  |
| CUSTOM                   | Специализированный усилитель                           |
| <b>BASS AMP (p. 137)</b> |  |
| VINTAGE                  | Моделирует Ampeg B-15.                                 |
| MODERN                   | Моделирует SWR SM-400.                                 |

### JC CLEAN / TW CLEAN / CRUNCH / COMBO / BG LEAD / MS STACK / R-FIER / T-AMP / HI-GAIN / METAL

| Параметр/ Диапазон                       | Пояснение  |
|--|--|
| <b>GAIN</b>                              |  |
| 0–120                                    | Регулирует искажение усилителя.  |
| <b>BASS</b>                              |  |
| 0–100                                    | Регулирует тон для НЧ-диапазона.   |
| <b>MIDDLE</b>                            |  |
| 0–100                                    | Регулирует тон для СЧ-диапазона.   |
| <b>TREBLE</b>                            |  |
| 0–100                                    | Регулирует тон для ВЧ-диапазона.   |
| <b>PRESENCE</b>                          |  |
| 0–100                                    | Регулирует тон для сверхвысоких частот.  |
| <b>LEVEL</b>                             |  |
| 0–100                                    | Регулирует громкость всего предусилителя.<br>* Будьте внимательны, чтобы не повысить установку Level слишком высоко.   |
| <b>BRIGHT</b>                            |  |
| Включает/выключает установки яркости. *1 |  |
| OFF                                      | Яркость не используется.   |
| ON                                       | Яркость включается для создания более легкого и "скрипящего" тона.   |
| <b>GAIN SW</b>                           |  |
| LOW, MIDDLE, HIGH                        | Предусматривает выбор из трех уровней искажения: LOW, MIDDLE и HIGH. Искажение будет последовательно увеличиваться для установок LOW, MIDDLE и HIGH.<br>* Звук каждого типа создается в том случае, если Gain установлен на MIDDLE. Поэтому в обычном режиме выбирайте MIDDLE. |
| <b>SOLO SW</b>                           |  |
| OFF, ON                                  | При нажатии [SOLO] включается один тон, подходящий для соло.   |
| <b>SOLO LEVEL</b>                        |  |
| 0–100                                    | Регулирует уровень громкости при выборе для SOLO величины ON (вкл.).   |

- \*1 Установка параметра BRIGHT доступна только с некоторыми установками JC CLEAN, CRUNCH или BASS AMP в PREAMP TYPE.

| Параметр/ Диапазон   | Пояснение  |
|--|--|
| <b>SP TYPE (Speaker Type)</b>                              |  |
| Выберите тип громкоговорителя.                             |  |
| OFF  | Выключает модулятор громкоговорителя.  |
| ORIG   | Встроенный громкоговоритель усилителя, который вы выбрали с помощью PREAMP TYPE.   |
| 1x8"   | Компактный кабинетный громкоговоритель открытого типа с 1x 8" динамиком.   |
| 1x10"  | Компактный кабинетный громкоговоритель открытого типа с 1x 10" динамиком.  |
| 1X12"  | Компактный кабинетный громкоговоритель открытого типа с 1x 12" динамиком   |
| 2X12"  | Обычный кабинетный громкоговоритель открытого типа с 2x12" динамиками.   |
| 4X10"  | Оптимальный кабинетный громкоговоритель для большого закрытого усилителя с 4x10" динамиками  |
| 4X12"  | Оптимальный кабинетный громкоговоритель для большого закрытого усилителя с 4x12" динамиками.   |
| 8X12"  | Двойной стэк из двух кабинетов, каждый с 4x12" динамиками.   |
| CUSTOM   | Специализированный громкоговоритель.   |
| <b>DIRECT LEVEL</b>  |  |
| 0–100  | Регулирует громкость необработанного звука.  |
| <b>MIC TYPE</b>  |  |
| Данная установка выбирает моделируемый тип микрофона.      |  |
| DYN57  | Это звук SHURE SM-57. Обычный динамический микрофон, используемый для инструментов и вокала. Оптимальный для использования с гитарными усилителями.                              |
| DYN421   | Это звук SENNHEISER MD-421. Динамический микрофон с расширенным НЧ-диапазоном.   |
| CND451   | Это звук AKG C451B. Маленький конденсаторный микрофон для использования с инструментами.   |
| CND87  | Это звук NEUMANN U87. Конденсаторный микрофон с полой АЧХ.   |
| FLAT   | Моделирует микрофон с идеально полой АЧХ. Производит звуковой образ близкий к такому, который возникает при прослушивании звука непосредственно из громкоговорителей (на месте). |
| <b>MIC DIS (Mic Distance)</b>                              |  |
| Моделирует расстояние между микрофоном и громкоговорителем |  |
| Off MIC  | Данная установка позволяет "отодвинуть" микрофон от громкоговорителя.  |
| On MIC   | Создает условия, при которых микрофон направлен больше к громкоговорителю.   |

| Параметр/<br>Диапазон           | Пояснение   |
|---------------------------------|---|
| <b>MIC POS (Mic Position)</b>   |   |
| Моделирует положение микрофона. |   |
| CENTER                          | Моделирует условие, когда микрофон установлен по середине диффузора громкоговорителя. |
| 1–10cm                          | Моделирует условие, когда микрофон "отодвинут" от центра диффузора громкоговорителя.  |
| <b>MIC LEVEL</b>                |   |
| 0–100                           | Регулирует громкость микрофона.   |

| Параметр/<br>Диапазон                   | Пояснение                                  |
|---|--|
| <b>CUSTOM SPEAKER *1</b>                |  |
| <b>SIZE</b>                             |  |
| 5"–15"                                  | Выбирает размер громкоговорителя.          |
| <b>LOW</b>                              |  |
| -10–+10                                 | Регулирует НЧ-тон секции громкоговорителя. |
| <b>HIGH</b>                             |  |
| -10–+10                                 | Регулирует ВЧ-тон секции громкоговорителя. |
| <b>NUMBER</b>                           |  |
| x1, x2, x4, x8                          | Устанавливает количество громкоговорителей |
| <b>CABINET</b>                          |  |
| Выбирает тип кабинета громкоговорителя. |  |
| OPEN                                    | Кабинет открытого типа.                    |
| CLOSE                                   | Это кабинет с закрытой задней панелью      |

\*1 Установка доступна, если SP TYPE установлен на CUSTOM.

## CUSTOM

| Параметр/<br>Диапазон               | Пояснение   |
|-------------------------------------|---|
| <b>CUSTOM TYPE</b>                  |   |
| Выбирает базовый тип предусилителя. |   |
| JC CLEAN                            | Звук Roland JC-20.  |
| TW CLEAN                            | Моделирует Fender Twin Reverb.  |
| CRUNCH                              | Скрипящий звук, который может производить естественное искажение.                   |
| VO DRIVE                            | Моделирует звук drive VOX AC-30TB.  |
| BG LEAD                             | Моделирует звук ведущей (lead) гитары комбоусилителя MESA/Boogie.                   |
| MS HI-GAIN                          | Моделирует звук Marshall с усилением измененного СЧ-диапазона.                      |
| MODERN STACK                        | Моделирует звук режима Modern канала 2 на детекторе MESA /Boogie DUAL.              |
| <b>BOTTOM</b>                       |   |
| -50–+50                             | Управляет НЧ-диапазоном входного звука и регулирует объем искажения в НЧ-диапазоне. |

| Параметр/<br>Диапазон                 | Пояснение   |
|---------------------------------------|---|
| <b>EDGE</b>                           |   |
| -50–+50                               | Управляет ВЧ-диапазоном входного звука и регулирует объем искажения в ВЧ-диапазоне. |
| <b>BASS FREQ (Bass Frequency)</b>     |   |
| -50–+50                               | Регулирует частоту с помощью лимба BASS.  |
| <b>TREBLE FREQ (Treble Frequency)</b> |   |
| -50–+50                               | Регулирует частоту с помощью лимба TREBLE.  |
| <b>LOW</b>                            |   |
| -50–+50                               | Регулирует НЧ-тон секции предусилителя.   |
| <b>HIGH</b>                           |   |
| -50–+50                               | Регулирует ВЧ-тон секции предусилителя.   |
| <b>GAIN</b>                           |   |
| 0–120                                 | Регулирует искажение усилителя.   |
| <b>BASS</b>                           |   |
| 0–100                                 | Регулирует тон для НЧ-диапазона.  |
| <b>MIDDLE</b>                         |   |
| 0–100                                 | Регулирует тон для СЧ-диапазона.  |
| <b>TREBLE</b>                         |   |
| 0–100                                 | Регулирует тон для ВЧ-диапазона.  |
| <b>PRESENCE</b>                       |   |
| 0–100                                 | Регулирует тон для сверхвысококачастотного диапазона.                               |

| Параметр/<br>Диапазон                    | Пояснение  |
|--|--|
| <b>LEVEL</b>                             |  |
| 0–100                                    | Регулирует громкость всего предусилителя.<br><br>* Будьте внимательны, чтобы не повысить установку Level слишком сильно.   |
| <b>BRIGHT</b>                            |  |
| Включает/выключает установку яркости. *1 |  |
| OFF                                      | Яркость не используется.   |
| ON                                       | Яркость включается для создания более легкого и скрипящего тона.   |
| <b>GAIN SW</b>                           |  |
| LOW, MIDDLE, HIGH                        | Предусматривает выбор из трех уровней искажения: LOW, MIDDLE и HIGH. Искажение будет последовательно увеличиваться для установок LOW, MIDDLE и HIGH.<br><br>* Звук каждого типа создается в том случае, если Gain установлен на MIDDLE. Поэтому в обычном режиме выбирайте MIDDLE. |
| <b>SOLO SW</b>                           |  |
| OFF, ON                                  | При нажатии [SOLO] включается один тон, подходящий для соло.   |
| <b>SOLO LEVEL</b>                        |  |
| 0–100                                    | Регулирует уровень громкости при выборе для SOLO величины ON (вкл.).   |

| Параметр/<br>Диапазон          | Пояснение  |
|--------------------------------|--|
| <b>SP TYPE (Speaker Type)</b>  |  |
| Выберите тип громкоговорителя. |  |
| OFF                            | Выключает модулятор громкоговорителя.  |
| ORIG                           | Встроенный громкоговоритель усилителя, который вы выбрали с помощью PREAMP TYPE.             |
| 1x8"                           | Компактный кабинетный громкоговоритель открытого типа с 1x8" динамиком.                      |
| 1x10"                          | Компактный кабинетный громкоговоритель открытого типа с 1x10" динамиком.                     |
| 1X12"                          | Компактный кабинетный громкоговоритель открытого типа с 1x12" динамиком.                     |
| 2X12"                          | Обычный кабинетный громкоговоритель открытого типа с 2x12" динамиками.                       |
| 4X10"                          | Оптимальный кабинетный громкоговоритель для большого закрытого усилителя с 4x10" динамиками. |
| 4X12"                          | Оптимальный кабинетный громкоговоритель для большого закрытого усилителя с 4x12" динамиками. |
| 8X12"                          | Двойной стэк из двух кабинетов, каждый с 4x12" динамиками.                                   |
| CUSTOM                         | Специализированный громкоговоритель.   |
| <b>DIRECT LEVEL</b>            |  |
| 0–100                          | Регулирует громкость необработанного звука.  |

\*1 Установка параметра BRIGHT доступна только с некоторыми установками JC CLEAN, CRUNCH или BASS AMP в PREAMP TYPE.

| Параметр/<br>Диапазон                                       | Пояснение  |
|---|--|
| <b>MIC TYPE</b>   |  |
| Данная установка выбирает моделируемый тип микрофона.       |  |
| DYN57   | Это звук SHURE SM-57. Обычный динамический микрофон, используемый для инструментов и вокала. Оптимальный для использования с гитарными усилителями.                              |
| DYN421  | Это звук SENNHEISER MD-421. Динамический микрофон с расширенным НЧ-диапазоном.   |
| CND451  | Это звук AKG C451B. Маленький конденсаторный микрофон для использования с инструментами.   |
| CND87   | Это звук NEUMANN U87. Конденсаторный микрофон с полой АЧХ.   |
| FLAT  | Моделирует микрофон с идеально полой АЧХ. Производит звуковой образ близкий к такому, который возникает при прослушивании звука непосредственно из громкоговорителей (на месте). |
| <b>MIC DIS (Mic Distance)</b>                               |  |
| Моделирует расстояние между микрофоном и громкоговорителем. |  |
| Off MIC   | Данная установка позволяет "отодвинуть" микрофон от громкоговорителя.  |

| Параметр/<br>Диапазон           | Пояснение   |
|---------------------------------|---|
| On MIC                          | Создает условия, при которых микрофон направлен больше к громкоговорителю.            |
| <b>MIC POS (Mic Position)</b>   |   |
| Моделирует положение микрофона. |   |
| CENTER                          | Моделирует условие, когда микрофон установлен по середине диффузора громкоговорителя. |
| 1–10cm                          | Моделирует условие, когда микрофон "отодвинут" от центра диффузора громкоговорителя.  |
| <b>MIC LEVEL</b>                |   |
| 0–100                           | Регулирует громкость микрофона.   |

| Параметр/<br>Диапазон                   | Пояснение                                   |
|---|---|
| <b>CUSTOM SPEAKER *1</b>                |   |
| <b>SIZE</b>                             |   |
| 5"–15"                                  | Выбирает размер громкоговорителя.           |
| <b>LOW</b>                              |   |
| -10–+10                                 | Регулирует НЧ-тон секции громкоговорителя.  |
| <b>HIGH</b>                             |   |
| -10–+10                                 | Регулирует ВЧ-тон секции громкоговорителя.  |
| <b>NUMBER</b>                           |   |
| x1, x2, x4, x8                          | Устанавливает количество громкоговорителей. |
| <b>CABINET</b>                          |   |
| Выбирает тип кабинета громкоговорителя. |   |
| OPEN                                    | Кабинет открытого типа.                     |
| CLOSE                                   | Это кабинет с закрытой задней панелью.      |

\*1 Установка доступна, если SP TYPE установлен на CUSTOM.

## BASS AMP VINTAGE

| Параметр/<br>Диапазон                 | Пояснение   |
|---------------------------------------|---|
| <b>GAIN</b>                           |   |
| 0–100                                 | Регулирует искажение усилителя.   |
| <b>BASS</b>                           |   |
| -50–+50                               | Регулирует тон для НЧ-диапазона.  |
| <b>MIDDLE</b>                         |   |
| -50–+50                               | Регулирует тон для СЧ-диапазона.  |
| <b>MIDDLE FREQ (Middle Frequency)</b> |   |
| 220Hz, 800Hz, 3.0kHz                  | Регулирует резонансную частоту частотного диапазона, регулируемого с помощью регулятора Middle. |
| <b>TREBLE</b>                         |   |
| -50–+50                               | Регулирует тон для ВЧ-диапазона.  |
| <b>LEVEL</b>                          |   |



| Параметр/<br>Диапазон                 | Пояснение  |
|---------------------------------------|--|
| 0–100                                 | Регулирует громкость всего предусилителя.<br><i>* Будьте внимательны, чтобы не повысить установку Level слишком сильно.</i>      |
| <b>BRIGHT</b>                         |  |
| Включает/выключает установку яркости. |  |
| OFF                                   | Яркость не используется.   |
| ON                                    | Яркость включается для создания более легкого и скрипящего тона.   |
| <b>RESPONSE</b>                       |  |
| BASS, FLAT                            | Управляет общими характеристиками усилителя. Выберите положение, соответствующее характеристикам для одного из двух типов звука. |
| <b>SP TYPE (Speaker Type)</b>         |  |
| Выберите тип громкоговорителя.        |  |
| OFF                                   | Выключает модулятор громкоговорителя.  |
| ORIG                                  | Встроенный громкоговоритель усилителя, который вы выбрали с помощью PREAMP TYPE.   |
| 1x15"                                 | Моделирует Trace Elliot 1518.  |
| 1x18"                                 | Моделирует SWR Big Ben.  |
| 2x15"                                 | Моделирует Acoustic 402.   |
| 4x10"                                 | Моделирует SWR Goliath.  |
| 8x10"                                 | Моделирует Ampeg 810E.   |
| <b>MIC POS (Mic Position)</b>         |  |
| Моделирует положение микрофона.       |  |
| CENTER                                | Моделирует условие, когда микрофон установлен по середине диффузора громкоговорителя.  |
| 1–10cm                                | Моделирует условие, когда микрофон "отодвинут" от центра диффузора громкоговорителя.   |
| <b>MIC LEVEL</b>                      |  |
| 0–100                                 | Регулирует громкость микрофона.  |
| <b>DIRECT LEVEL</b>                   |  |
| 0–100                                 | Регулирует громкость необработанного звука.  |

**BASS AMP MODERN**

| Параметр/<br>Диапазон                 | Пояснение   |
|---------------------------------------|---|
| <b>GAIN</b>                           |   |
| 0–100                                 | Регулирует искажение усилителя.   |
| <b>BASS</b>                           |   |
| -50–+50                               | Регулирует тон для НЧ-диапазона.  |
| <b>MIDDLE</b>                         |   |
| -50–+50                               | Регулирует тон для СЧ-диапазона.  |
| <b>MIDDLE FREQ (Middle Frequency)</b> |   |
| 220Hz, 800Hz,<br>3.0kHz               | Регулирует резонансную частоту частотного диапазона, регулируемого с помощью регулятора Middle. |

| Параметр/<br>Диапазон           | Пояснение   |
|---------------------------------|---|
| <b>TREBLE</b>                   |   |
| -50–+50                         | Регулирует тон для ВЧ-диапазона.  |
| <b>LEVEL</b>                    |   |
| 0–100                           | Регулирует громкость всего предусилителя.<br><i>* Будьте внимательны, чтобы не повысить установку Level слишком сильно.</i> |
| <b>ENHANCER</b>                 |   |
| 0–100                           | Управляет прозрачностью и "присутствием" звука.   |
| <b>SP TYPE (Speaker Type)</b>   |   |
| Выберите тип громкоговорителя.  |   |
| OFF                             | Выключает модулятор громкоговорителя.   |
| ORIG                            | Встроенный громкоговоритель усилителя, который вы выбрали с помощью PREAMP TYPE.  |
| 1x15"                           | Моделирует Trace Elliot 1518.   |
| 1x18"                           | Моделирует SWR Big Ben.   |
| 2x15"                           | Моделирует Acoustic 402.  |
| 4x10"                           | Моделирует SWR Goliath.   |
| 8x10"                           | Моделирует Ampeg 810E.  |
| <b>MIC POS (Mic Position)</b>   |   |
| Моделирует положение микрофона. |   |
| CENTER                          | Моделирует условие, когда микрофон установлен по середине диффузора громкоговорителя.                                       |
| 1–10cm                          | Моделирует условие, когда микрофон "отодвинут" от центра диффузора громкоговорителя.  |
| <b>MIC LEVEL</b>                |   |
| 0–100                           | Регулирует громкость микрофона.   |
| <b>DIRECT LEVEL</b>             |   |
| 0–100                           | Регулирует громкость необработанного звука.   |

## MIXER

## MIXER

Микширует сигналы в канале А и канале В.

## MIXER A, B (MIXER CHANNEL A, B)

| Параметр/<br>Диапазон               | Пояснение  |
|-------------------------------------|--|
| <b>MIX SW (Mix Switch)</b>          |  |
| OFF, ON                             | Данная установка включает и выключает микширование канала А (или канала В). Звуки в соответствующем канале не микшируются при выборе OFF.  |
| <b>PAN</b>                          |  |
| 100:0–0:100                         | Устанавливает панорамирование для канала А (или канала В).   |
| <b>LEVEL</b>                        |  |
| 0–100                               | Устанавливает уровень громкости канала А (или канала В).   |
| <b>DELAY A SEND, DELAY B SEND</b>   |  |
| 0–100                               | Регулирует уровень посыла из канала А (или канала В) на задержку микшера.  |
| <b>REVERB A SEND, REVERB B SEND</b> |  |
| 0–100                               | Регулирует уровень посыла из канала А (или канала В) на реверберацию микшера.  |
| <b>CH DELAY (Channel Delay)</b>     |  |
| 0–50ms                              | Регулирует время, на которое задерживается общий звук в канале А (или В). Хотя и данный параметр обычно устанавливается на 0, можно создать большую ширину вместе с эффектом хоруса путем установки разницы во времени воспроизведения звуков относительно звуков из канала В. |

## PATCH LEVEL

| Параметр/<br>Диапазон        | Пояснение  |
|------------------------------|--|
| <b>A/B BAL (A/B Balance)</b> |  |
| A0:100B–A100:0B              | Регулирует баланс громкости канала А и канала В. Этот параметр можно установить на экране Mixer или с помощью лимба BALANCE. Этот параметр не действует при включении DYNAMIC. |
| <b>PATCH LEVEL</b>           |  |
| 0–200                        | Регулирует общую громкость патча.  |

## TOTAL EQ (Total Equalizer)

Регулирует тон микшированных сигналов из канала А и канала В. Параметрический эквалайзер используется для средних частот.

| Параметр/<br>Диапазон                        | Пояснение   |
|--|---|
| <b>EQ SW (Equalizer Switch)</b>              |   |
| OFF, ON                                      | Включает/выключает эффект EQ.   |
| <b>TOTAL GAIN</b>                            |   |
| -12–+12dB                                    | Регулирует громкость перед эквалайзером.  |
| <b>LOW GAIN</b>                              |   |
| -12–+12dB                                    | Регулирует тон НЧ-диапазона.  |
| <b>HIGH GAIN</b>                             |   |
| -12–+12dB                                    | Регулирует тон ВЧ-диапазона.  |
| <b>LOW MID FREQ (Low Middle Frequency)</b>   |   |
| 20Hz–10.0kHz                                 | Определяет центр частотного диапазона, который будет регулироваться с помощью LOW MID GAIN.                               |
| <b>LOW MID Q (Low Middle Q)</b>              |   |
| 0.5–16                                       | Регулирует ширину зоны, на которую воздействует EQ, сконцентрированный на LOW MID FREQ. Чем выше величины, тем уже зона.  |
| <b>LOW MID GAIN (Low Middle Gain)</b>        |   |
| -12–+12dB                                    | Регулирует тон низкочастотного диапазона  |
| <b>HIGH MID FREQ (High Middle Frequency)</b> |   |
| 20Hz–10.0kHz                                 | Определяет центр частотного диапазона, который будет регулироваться посредством HIGH MID GAIN.                            |
| <b>HIGH MID Q (High Middle Q)</b>            |   |
| 0.5–16                                       | Регулирует ширину зоны, на которую воздействует EQ, сконцентрированный на HIGH MID FREQ. Чем выше величины, тем уже зона. |
| <b>HIGH MID GAIN (High Middle Gain)</b>      |   |
| -12–+12dB                                    | Регулирует тон высокочастотного диапазона.  |

## OUTPUT

Данная установка определяет, какие сигналы выходят на каждом выходе, и уровень, на котором они выходят.

| Параметр/<br>Диапазон                             | Пояснение   |
|---|---|
| <b>MAIN OUT</b>                                   |   |
| Переключает сигналы, которые выходят из MAIN OUT. |   |
| CH A  | Выводит канал А.<br>Данный выход также отражает установки микшера MIX SW, PAN, LEVEL и A / B BAL. |
| CH B  | Выводит канал В.<br>Данный выход также отражает установки микшера MIX SW, PAN, LEVEL и A / B BAL. |
| MIXER (DRY)                                       | Выводит сигналы постмикса А/В перед применением DELAY/REVERB.                                     |
| MIXER   | Выводит сигналы постмикса А/В после применения DELAY/REVERB и TOTAL EQ.                           |
| <b>MAIN LEVEL</b>                                 |   |
| 0–200   | Регулирует громкость, которая выводится на MAIN OUT.  |
| <b>SUB OUT</b>                                    |   |
| Переключает сигналы, которые выходят из SUB OUT.  |   |
| CH A  | Выводит канал А.<br>Данный выход также отражает установки микшера MIX SW, PAN, LEVEL и A / B BAL. |
| CH B  | Выводит канал В.<br>Данный выход также отражает установки микшера MIX SW, PAN, LEVEL и A / B BAL. |
| MIXER (DRY)                                       | Выводит сигналы постмикса А/В перед применением DELAY/REVERB.                                     |
| MIXER   | Выводит сигналы постмикса А/В после применения DELAY/REVERB и TOTAL EQ.                           |
| <b>SUB LEVEL</b>                                  |   |
| 0–200   | Регулирует громкость, которая выходит на SUB OUT.   |

| Параметр/<br>Диапазон                                | Пояснение   |
|--|---|
| <b>D OUT (Digital Output)</b>                        |   |
| Переключает сигналы, которые выходят из DIGITAL OUT. |   |
| COSM GTR A   | Выводит звуки из COSM GTR А.  |
| COSM GTR B   | Выводит звуки из COSM GTR В.  |
| NORMAL PU  | Выводит звуки из обычного звукоснимателя.   |
| CH A   | Выводит канал А.<br>Данный выход также отражает установки микшера MIX SW, PAN, LEVEL и A / B BAL. |
| CH B   | Выводит канал В.<br>Данный выход также отражает установки микшера MIX SW, PAN, LEVEL и A / B BAL. |
| MIXER (DRY)  | Выводит сигналы постмикса А/В перед применением DELAY/REVERB.                                     |
| MIXER  | Выводит сигналы постмикса А/В после применения DELAY/REVERB и TOTAL EQ.                           |
| MAIN OUT   | Выводит те же сигналы, что и из MAIN OUT.   |
| SUB OUT  | Выводит те же сигналы, что и из SUB OUT.  |

| Параметр/<br>Диапазон                     | Пояснение  |
|---|--|
| <b>D OUT LEVEL (Digital Output Level)</b> |  |
| 0–200                                     | Регулирует громкость, которая выходит на DIGITAL OUT |

\* Активированные параметры (MAIN OUT, MAIN LEVEL, SUB OUT, SUB LEVEL, D OUT, D OUT LEVEL) изменяются соответственно установке в "OUTPUT MODE" (стр. 172) на экране SYSTEM. Когда эти параметры отключены, добавляется величина <>.

## DELAY/REVERB

Можно наложить задержку и реверберацию вместе на канал А и канал В.

### DELAY/REVERB Signal Flow

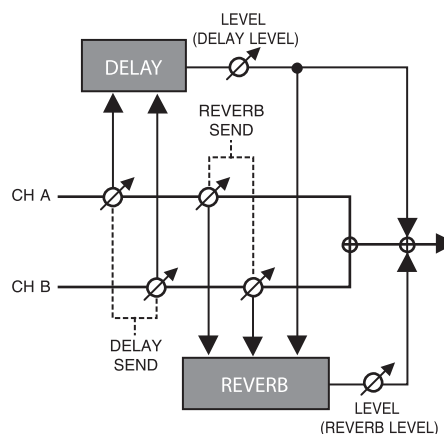

## DELAY

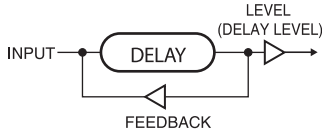
| Параметр/ Диапазон  | Пояснение   |
|---|---|
| <b>DELAY SW (Delay Switch)</b>  |   |
| OFF, ON   | Включает/выключает эффект DELAY.<br> |
| <b>TIME</b>   |   |
| 1–1800 ms,<br>BPM ♪ –BPM ♫  | Определяет время задержки.  |
| <p>При установке на BPM величина каждого параметра будет устанавливаться согласно величине BPM (Стр. 163), определенной для каждого патча. Это облегчает установки звука эффекта, который соответствует темпу композиции.</p> <ul style="list-style-type: none"> <li>* Если, из-за темпа, время длиннее, чем диапазон допустимых установок, то оно синхронизируется с периодом 1/2 или 1/4 этого времени.</li> <li>* После установки DELAY TIME на BPM (....) если вы нажмете с заданным темпом несколько раз на [F2] (TAP), величина BPM изменится согласно хронометражу нажатия на [F2].</li> </ul> |   |
| <b>FEED BACK</b>  |   |
| 0–100   | Регулирует количество обратной связи.   |
| Обратная связь возвращает сигнал задержки на вход. Чем выше величина, тем чаще повторяется задержка.  |   |
| <b>HIGH CUT (High Cut Filter)</b>   |   |
| 700 Hz–11.0 kHz,<br>FLAT  | Устанавливает частоту, на которой начинает действовать НЧ-фильтр.   |
| Позволяет получить мягкий звук путем среза верхних частот выше установленной частоты. При установке на FLAT, фильтр нижних частот не действует.   |   |
| <b>LEVEL</b>  |   |
| 0–120   | Регулирует громкость необработанного звука.   |

## REVERB

| Параметр/ Диапазон  | Пояснение  |
|---|--|
| <b>REVERB SW (Reverb Switch)</b>  |  |
| OFF, ON   | Включает/выключает эффект REVERB.  |
| <b>TYPE</b>   |  |
| Выбирает тип реверберации. Предусмотрены различные типы моделирования пространства. |  |
| AMB (AMBIENCE)  | Моделирует микрофон, который находится в отдалении от звукового источника, используемый при записи и в других применениях. Вместо усиления реверберации, данный эффект реверберации используется для формирования ощущения открытости и глубины. |
| ROOM  | Моделирует реверберацию маленькой комнаты. Производит "теплые" реверберации.   |

| Параметр/ Диапазон                | Пояснение   |
|-----------------------------------|---|
| HALL1                             | Моделирует реверберацию концертного зала. Производит чистую и пространственную реверберацию.  |
| HALL2                             | Моделирует реверберацию концертного зала. Производит "теплые" реверберации.   |
| PLATE                             | Моделирует реверберацию пластины (ревербератор, в котором используется вибрация металлической пластины). Производит металлический звук с отчетливым верхним диапазоном.   |
| <b>TIME</b>                       |   |
| 0.1 s–10.0 s                      | Регулирует время (длительность) реверберации.   |
| <b>PRE DELAY</b>                  |   |
| 0 ms–100 ms                       | Регулирует время до появления звука реверберации.   |
| <b>LOW CUT (Low Cut Filter)</b>   |   |
| FLAT, 55 Hz–800 Hz                | Устанавливает частоту, на которой начинает действовать ВЧ-фильтр. Позволяет обрезать НЧ-компонент ниже установленной частоты для создания чистых, отчетливых низов, таким образом выделяя наивысшие возможности эффекта. При выборе FLAT этот фильтр (обрезной НЧ-фильтр/ВЧ-фильтр) действовать не будет. |
| <b>HIGH CUT (High Cut Filter)</b> |   |
| 700 Hz–11 kHz, FLAT               | Устанавливает частоту, на которой начинает действовать НЧ-фильтр. Позволяет получить мягкий звук путем среза ВЧ-компонента выше установленной частоты. При выборе FLAT этот фильтр (обрезной ВЧ-фильтр/НЧ-фильтр) действовать не будет.   |
| <b>DENS (Density)</b>             |   |
| 0–10                              | Регулирует плотность звука реверберации.  |
| <b>LEVEL</b>                      |   |
| 0–100                             | Регулирует громкость звука реверберации.  |

## DYNAMIC

Данная функция позволяет с помощью динамики вашей игры на струнах управлять громкостью микса двух каналов. Громкость и баланс каналов изменяются соответственно динамике при каждой игре на струнах. Можно установить точку, в которой громкость изменится на экране установок по мере проверки уровня динамики, указанного индикатором.

### МЕМО

Установка A/B BAL отключена, если функция DYNAMIC включена.

| Параметр/ Диапазон              | Пояснение  |
|---------------------------------|--|
| <b>DYNA SW (Dynamic Switch)</b> |  |
| OFF, ON                         | Данная установка включает/выключает функцию DYNAMIC. |

| Параметр/<br>Диапазон  | Пояснение  |
|--|--|
| <b>TYPE</b>  |  |
| Устанавливает тип DYNAMIC.<br>Данная установка определяет канал, для которого громкость управляется с помощью динамики игры. |  |
| DYNA A   | Управление уровнем громкости канала А. Громкость канала В неизменна.   |
| DYNA B   | Управление уровнем громкости канала В. Громкость канала А неизменна.   |
| DYNA BAL<br>(DYNA Balance)   | Управление уровнями громкости канала А и канала В (баланс).  |
| <b>LOWER LEV (Lower Level)</b>   |  |
| 0–100  | Регулирует громкость звуков, играемых тихо. Можно отрегулировать уровень А, когда DYNA используется, а также уровень В, когда DYNA используется.   |
| <b>LOWER BAL (Lower Balance)</b>   |  |
| 0:100–100:0  | Регулирует баланс между каналом А и каналом В, когда звуки играют тихо.  |
| <b>LOWER RNG (Lower Range)</b>   |  |
| 0–99   | Устанавливает точку, в которой сила игры начинает изменяться от громкости (или баланса) тихих звуков до громкости (или баланса) более громких звуков. Если громкость ниже установленной точки, то громкость (или баланс) переключится к этой установке или в LOWER LEV, или LOWER BAL соответственно установке TYPE. |
| <b>UPPER LEV (Upper Level)</b>   |  |
| 0–100  | Регулирует громкость звуков, воспроизводимых громко. Можно отрегулировать уровень А, когда DYNA используется, а также уровень В, когда DYNA используется.  |
| <b>UPPER BAL (Upper Balance)</b>   |  |
| 0:100–100:0  | Регулирует баланс между каналом А и каналом В, когда звуки играют громко.  |
| <b>UPPER RNG (Upper Range)</b>   |  |
| 1–100  | Устанавливает точку, в которой сила игры начинает изменяться громкости (или баланса) громких звуков до громкости (или баланса) более тихих звуков. Если громкость выше установленной точки, то громкость (или баланс) переключится к этой установке или в LOWER LEV, или LOWER BAL соответственно установке TYPE.    |

| Параметр/<br>Диапазон | Пояснение  |
|-----------------------|--|
| <b>RELEASE</b>        |  |
| 0–100                 | Регулирует скорость реакции при падении входного уровня. |

\*1 Установка доступна, если для TYPE выбрано DYNA A или DYNA B

\*2 Установка доступна, если для TYPE выбрано DYNA BAL.

### TIP

С помощью функции DYNAMIC при обнаружении новой ноты уровень пика в момент оттягивания струны (т.е. динамики оттягивания струны) задерживается на мгновение, а управ-

ление громкостью или балансом канала основывается на этой величине.

Динамика оттягивания струны (игры на струнах) управляет звуком как описано ниже.

- Когда уровень соответствует или ниже установки LOWER RNG, игра на струнах управляет громкостью или балансом более тихих звуков, установленных в LOWER LEV (когда TYPE установлен на DYNA A или DYNA B) или LOWER BAL (когда TYPE установлен на DYNA BAL).
- Когда уровень соответствует или выше установки UPPER RNG, игра на струнах управляет громкостью или балансом более громких звуков, установленных в UPPER LEV (когда TYPE установлен на DYNA A или DYNA B) или UPPER BAL (когда TYPE установлен на DYNA BAL).
- Когда уровень установлен этими величинами, динамика игры на струнах управляет громкостью или балансом между более тихими и более громкими звуками, описанными выше (постоянно изменяя уровень соответственно динамике).
- Изменения, произведенные в отношении вышеуказанных параметров, изображены в диаграмме на экране установок.

### Когда для TYPE выбрано DYNA A или DYNA B

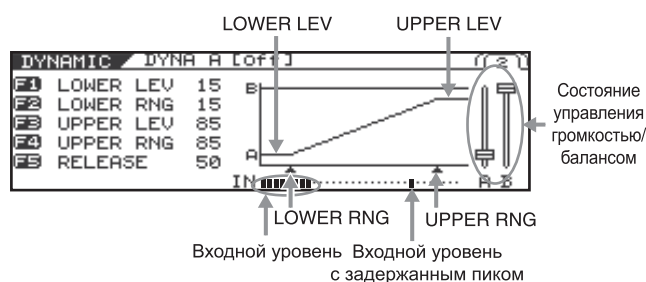

### Когда для TYPE выбрано DYNA BAL

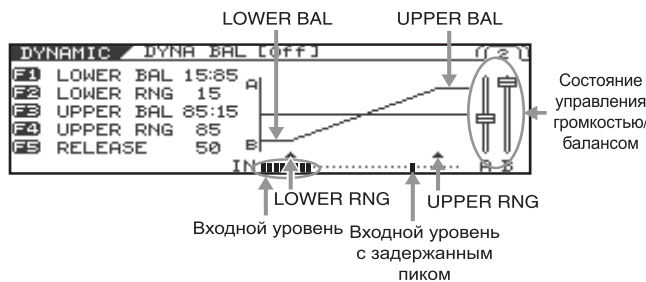

Изменения, произведенные в отношении вышеуказанных параметров, изображены в диаграмме на экране установок.

Входной уровень и входной уровень с задержанным пиком указаны под диаграммой на дисплее. Выполнение этих установок легче осуществить путем игры на струнах, наблюдая за индикатором и регулируя установки LOWER RNG и UPPER RNG.

К тому же можно подтвердить состояние управления громкостью/балансом с помощью фейдера, изображенного справа от диаграммы.

## MASTER

### CONTROL ASSIGN

Отрегулируйте эти установки, если вы хотите использовать педаль, подключенную к VG-99, или внешнее MIDI-устройство (источник управления) для управления параметрами, которые вы воспроизводите. Как цели на каждый источник управления можно установить два параметра.

\* Включите COSM-гитару, COSM-усилитель и эффект с параметром, которым вы хотите управлять.

### GK VOL (GK Volume)

| Параметр/<br>Диапазон  | Пояснение  |
|--|--|
| <b>SW (Switch)</b>   |  |
| OFF, ON  | Данная установка включает и выключает GK VOL.  |
| <b>TARGET PARAMETER</b>  |  |
| Выбирает параметр для изменения. См. "TARGET PARAMETER" (стр. 157).  |  |
| <b>MIN (Minimum)</b>   |  |
| Устанавливает минимальную величину для диапазона, в котором параметр может изменяться. Величина изменяется в зависимости от параметра, назначенного для TARGET PARAMETER.  |  |
| <b>MAX (Maximum)</b>   |  |
| Устанавливает максимальную величину для диапазона, в котором параметр может изменяться. Величина изменяется в зависимости от параметра, назначенного для TARGET PARAMETER. |  |
| <b>RANGE LOW, RANGE HIGH</b>   |  |
| Low: 0–126<br>High: 1–127  | Можно установить управляемый диапазон для целевых параметров в пределах рабочего диапазона GK Volume. Целевыми параметрами можно управлять в диапазоне, установленном с помощью RANGE LOW и RANGE HIGH. Обычно RANGE LOW следует установить на 0, а RANGE HIGH - на 127. |

### GK S1, S2 (DOWN/S1, UP/S2 Switch)

| Параметр/<br>Диапазон   | Пояснение  |
|---|--|
| <b>SW (Switch)</b>  |  |
| OFF, ON   | Данная установка определяет, будет ли управление включаться или выключаться с помощью DOWN/S1 и UP/S2. |
| <b>TARGET PARAMETER</b>   |  |
| Выбирает параметр для изменения. См. "TARGET PARAMETER" (стр. 157). |  |
| <b>MIN (Minimum)</b>  |  |

| Параметр/<br>Диапазон  | Пояснение  |
|--|--|
| Устанавливает минимальную величину для диапазона, в котором параметр может изменяться. Величина изменяется в зависимости от параметра, назначенного для TARGET PARAMETER.  |  |
| <b>MAX (Maximum)</b>   |  |
| Устанавливает максимальную величину для диапазона, в котором параметр может изменяться. Величина изменяется в зависимости от параметра, назначенного для TARGET PARAMETER.   |  |
| <b>MODE</b>  |  |
| Определите, как величина будет изменяться соответственно операции.   |  |
| * Если DOWN/S1, UP/S2 установки GK установлены в положение REVERSE, функция DOWN/S1, UP/S2 будет реверсирована.  |  |
| * Если KEY/BPM/AMPCTL:BPM TAP, FX-DELAY (HOLD)-REC или FX-DELAY(HOLD)-STOP установлено для TARGET PARAMETER, управление доступно, независимо от того, нажат ли DOWN/S1 или UP/S2. В этом случае установка MODE не действует. |  |
| S1: DEC<br>S2: INC   | S1 уменьшает величину, S2 - увеличивает ее.                                    |
| S1: INC<br>S2: DEC   | S2 уменьшает величину, S1 - увеличивает ее.                                    |
| S1: MIN<br>S2: MAX   | При нажатии S1 величина будет на MIN.<br>При нажатии S2 величина будет на MAX. |
| S1: MAX<br>S2: MIN   | При нажатии S1 величина будет на MAX.<br>При нажатии S2 величина будет на MIN. |

### PANEL CTL1/CTL2 (Control Button 1/2)

| Параметр/<br>Диапазон   | Пояснение   |
|---|---|
| <b>SW (Switch)</b>  |   |
| OFF, ON   | Данная установка включает и выключает кнопку CONTROL. |
| <b>TARGET PARAMETER</b>   |   |
| Выбирает параметр для изменения. См. "TARGET PARAMETER" (стр. 157).   |   |
| <b>MIN (Minimum)</b>  |   |
| Устанавливает минимальную величину для диапазона, в котором параметр может изменяться. Величина изменяется в зависимости от параметра, назначенного для TARGET PARAMETER.   |   |
| <b>MAX (Maximum)</b>  |   |
| Устанавливает максимальную величину для диапазона, в котором параметр может изменяться. Величина изменяется в зависимости от параметра, назначенного для TARGET PARAMETER.  |   |
| * Несмотря на то, что можно установить 2 разных целевых параметра на CTL1 и CTL2 каждый, кнопки CTL1 и CTL2 светятся, если достигается величина, заданная в MAX для первого параметра, установлена на любой другой. |   |
| <b>SW MODE (Switch Mode)</b>  |   |

# MASTER

| Параметр/ Диапазон  | Пояснение  |
|---|--|
| Определяет поведение величины при каждой операции с переключателем. |  |
| MOMENT  | Обычно эта величина устанавливается на OFF (минимальная величина); установить на ON (максимальная величина) нужно, удерживая нажатой кнопку CONTROL. |
| LATCH   | Данная установка поочередно переключает на OFF (минимальная величина) и ON (максимальная величина) при каждом нажатии кнопки CONTROL.                |

## D BEAM

### PITCH

| Параметр/ Диапазон                               | Пояснение  |
|--|--|
| <b>PITCH TYPE</b>                                |  |
| Выбирает эффект, налагаемый при нажатии [PITCH]. |  |
| T-ARM  | Данная функция изменяет питч COSM-гитары, аналогично тремоло. Использование рукоятки тремоло можно моделировать путем удерживания шейки гитары или руки над D BEAM-контроллером. |
| FREEZE   | Постоянно задерживает звук COSM-гитары. Можно включать и выключать эффект FREEZE путем удерживания шейки гитары или руки над D BEAM-контроллером.                                |

| Параметр/ Диапазон   | Пояснение  |
|--|--|
| <b>T-ARM CH (Tremolo Arm Channel)</b>                      |  |
| Выбирает канал, на который будет налагаться тремоло T-ARM. |  |
| A  | T-ARM налагается только на канал A.  |
| B  | T-ARM налагается только на канал B.  |
| A+B  | T-ARM налагается и на канал A, и на канал B.   |
| <b>TYPE</b>  |  |
| Выбирает тип T-ARM.  |  |
| S-TYPE   | Моделирует характеристики тремоло синхронизированного типа на Fender Stratocaster.                     |
| B-TYPE   | Моделирует тремоло типа Bigsby на Gibson или Stratocaster.   |
| F-TYPE   | Моделирует характеристики тремоло Floyd Rose.  |
| TRANS  | Моделирует, как тремоло типа Trans изменяет питч всех струн одинаково.                                 |
| <b>DOWN MIN (Down Minimum)</b>                             |  |
| -50+50 (S-TYPE, B-TYPE, F-TYPE)                            | Устанавливает питч при первой активации T-ARM (минимальная величина).                                  |
| -24+24 (TRANS)   | При установке отрицательной величины питч возрастает, а положительной - производятся пониженные питчи. |
| <b>DOWN MAX (Down Maximum)</b>                             |  |

| Параметр/ Диапазон              | Пояснение  |
|---------------------------------|--|
| -50+50 (S-TYPE, B-TYPE, F-TYPE) | Устанавливает питч при полном наложении T-ARM (максимальная величина).                                 |
| -24+24 (TRANS)                  | При установке отрицательной величины питч возрастает, а положительной - производятся пониженные питчи. |

| Параметр/ Диапазон                                      | Пояснение   |
|---|---|
| <b>FREEZE CH (Freeze Channel)</b>                       |   |
| Выбирает канал, на который будет наложен эффект FREEZE. |   |
| A   | FREEZE налагается только на канал A.  |
| B   | FREEZE налагается только на канал B.  |
| A+B   | FREEZE налагается на оба канала A и B.  |
| <b>ATTACK</b>   |   |
| 0-100   | Устанавливает время атаки для звука FREEZE при включении FREEZE. При повышении величины повышается время атаки.           |
| <b>REL (Release)</b>                                    |   |
| 0-100   | Устанавливает время для восстановления звука FREEZE при выключении FREEZE. При повышении величины повышается время атаки. |
| <b>LEVEL</b>  |   |
| 0-100   | Устанавливает уровень громкости звука FREEZE. Громкость повышается по мере увеличения величины.                           |
| <b>DIRECT</b>   |   |
| 0-100   | Устанавливает уровень громкости необработанного звука. Громкость повышается по мере увеличения величины.                  |

### FILTER

Пропускает только участки частотных диапазонов звука, придавая звуку уникальный тон. Можно добавлять разные типы экспрессии к звуку путем изменения частот (питчей), которые пропускаются.

| Параметр/ Диапазон                            | Пояснение   |
|---|---|
| <b>FILTER CH (Filter Channel)</b>             |   |
| Выбирает канал, на который налагается фильтр. |   |
| A   | Фильтр налагается только на канал A.                              |
| B   | Фильтр налагается только на канал B.                              |
| A+B   | Фильтр налагается на оба канала A и B.                            |
| <b>TYPE</b>                                   |   |
| Выбирает тип фильтра.                         |   |
| LPF   | Данный фильтр пропускает только нижние частоты.                   |
| BPF   | Данный фильтр пропускает частоты только в определенном диапазоне. |
| HPF   | Данный фильтр пропускает только верхние частоты.                  |
| <b>FREQ MIN (Frequency Minimum)</b>           |   |

| Параметр/<br>Диапазон               | Пояснение  |
|-------------------------------------|--|
| 0–100                               | Устанавливает частоту, на которой активируется фильтр. По мере повышения величины устанавливаются верхние частоты.                                 |
| <b>FREQ MAX (Frequency Maximum)</b> |  |
| 0–100                               | Устанавливает частоту, на которой фильтр наиболее применяется (максимальная величина). По мере повышения величины устанавливаются верхние частоты. |
| <b>RESO (Resonance)</b>             |  |
| 0–100                               | Регулирует количество используемого резонанса фильтра (различия звука). При повышении величины усиливается характерный окрас звука.                |
| <b>LEVEL</b>                        |  |
| 0–100                               | Регулирует уровень громкости. При повышении величины возрастает громкость  |

**ASSIGNABLE**

| Параметр/<br>Диапазон  | Пояснение  |
|--|--|
| <b>SW (Switch)</b>   |  |
| OFF, ON  | Данная установка включает и выключает D BEAM ASSIGNABLE.   |
| <b>TARGET PARAMETER</b>  |  |
| Выбирает параметр для изменения. См. "TARGET PARAMETER" (стр. 157).  |  |
| <b>MIN (Minimum)</b>   |  |
| Устанавливает минимальную величину для диапазона, в котором параметр может изменяться. Величина изменяется в зависимости от параметра, назначенного для TARGET PARAMETER.  |  |
| <b>MAX (Maximum)</b>   |  |
| Устанавливает максимальную величину для диапазона, в котором параметр может изменяться. Величина изменяется в зависимости от параметра, назначенного для TARGET PARAMETER. |  |
| <b>RANGE LOW, RANGE HIGH</b>   |  |
| Low: 0–126<br>High: 1–127  | Можно установить управляемый диапазон для целевых параметров в пределах рабочего диапазона GK Volume. Целевыми параметрами можно управлять в диапазоне, установленном с помощью RANGE LOW и RANGE HIGH. Обычно RANGE LOW следует установить на 0, а RANGE HIGH - на 127. |

**RIBBON**

**PITCH**

| Параметр/<br>Диапазон                                 | Пояснение                            |
|---|--------------------------------------|
| <b>T-ARM CH (Tremolo Arm Channel)</b>                 |                                      |
| Выбирает канал, к которому применяется тремоло T-ARM. |                                      |
| A   | T-ARM применяется только к каналу A. |

| Параметр/<br>Диапазон              | Пояснение  |
|------------------------------------|--|
| B                                  | T-ARM применяется только к каналу B.   |
| A+B                                | T-ARM применяется и к каналу A, и к каналу B.  |
| <b>TYPE</b>                        |  |
| Выбирает тип T-ARM.                |  |
| S-TYPE                             | Моделирует тремоло на гитаре типа Strat  |
| B-TYPE                             | Моделирует тремоло типа Bigsby.  |
| F-TYPE                             | Моделирует характеристики тремоло типа Floyd Rose.   |
| TRANS                              | Моделирует способ, каким тремоло типа Trans изменяет питч всех струн одинаково.  |
| <b>DOWN MIN (Down Minimum)</b>     |  |
| -50+50<br>(S-TYPE, B-TYPE, F-TYPE) | Устанавливает питч при нажатии RIBBON CONTROLLER D в конце, наиболее дальнем от переда. При установке отрицательной величины повышается питч, а при установке положительной - питч понижается. |
| -24+24<br>(TRANS)                  |  |
| <b>DOWN MAX (Down Maximum)</b>     |  |
| -50+50<br>(S-TYPE, B-TYPE, F-TYPE) | Устанавливает питч при нажатии RIBBON CONTROLLER D в конце, наиболее дальнем от переда. При установке отрицательной величины повышается питч, а при установке положительной - питч понижается. |
| -24+24<br>(TRANS)                  |  |

**FILTER**

Пропускает только участки частотных диапазонов звука, придавая звуку уникальный тон. Можно добавлять разные типы экспрессии к звуку путем изменения частот (питчей), которые пропускаются.

| Параметр/<br>Диапазон                         | Пояснение  |
|---|--|
| <b>FILTER CH (Filter Channel)</b>             |  |
| Выбирает канал, на который налагается фильтр. |  |
| A   | Фильтр налагается только на канал A.   |
| B   | Фильтр налагается только на канал B.   |
| A+B   | Фильтр налагается на оба канала A и B.   |
| <b>TYPE</b>                                   |  |
| Выбирает тип фильтра.                         |  |
| LPF   | Данный фильтр пропускает только нижние частоты.  |
| BPF   | Данный фильтр пропускает частоты только в определенном диапазоне.  |
| HPF   | Данный фильтр пропускает только верхние частоты.   |
| <b>FREQ MIN (Frequency Minimum)</b>           |  |
| 0–100   | Устанавливает частоту, на которой активируется фильтр. По мере повышения величины устанавливаются верхние частоты.                                 |
| <b>FREQ MAX (Frequency Maximum)</b>           |  |
| 0–100   | Устанавливает частоту, на которой фильтр наиболее применяется (максимальная величина). По мере повышения величины устанавливаются верхние частоты. |



## MASTER

| Параметр/<br>Диапазон   | Пояснение   |
|-------------------------|---|
| <b>RESO (Resonance)</b> |   |
| 0–100                   | Регулирует количество используемого резонанса фильтра (различие звука). При повышении величины усиливается характерный окрас звука. |
| <b>LEVEL</b>            |   |
| 0–100                   | Регулирует уровень громкости. При повышении величины возрастает громкость.  |

### ASSIGNABLE

| Параметр/<br>Диапазон  | Пояснение  |
|--|--|
| <b>SW (Switch)</b>   |  |
| OFF, ON  | Данная установка включает и выключает D BEAM ASSIGNABLE.   |
| <b>TARGET PARAMETER</b>  |  |
| Выбирает параметр для изменения. См. "TARGET PARAMETER" (стр. 157).  |  |
| <b>MIN (Minimum)</b>   |  |
| Устанавливает минимальную величину для диапазона, в котором параметр может изменяться. Величина изменяется в зависимости от параметра, назначенного для TARGET PARAMETER.  |  |
| <b>MAX (Maximum)</b>   |  |
| Устанавливает максимальную величину для диапазона, в котором параметр может изменяться. Величина изменяется в зависимости от параметра, назначенного для TARGET PARAMETER. |  |
| <b>RANGE LOW, RANGE HIGH</b>   |  |
| Low: 0–126<br>High: 1–127  | Можно установить управляемый диапазон для целевых параметров в пределах рабочего диапазона GK Volume. Целевыми параметрами можно управлять в диапазоне, установленном с помощью RANGE LOW и RANGE HIGH. Обычно RANGE LOW следует установить на 0, а RANGE HIGH - на 127. |

### EXP PEDAL (Expression Pedal)

| Параметр/<br>Диапазон   | Пояснение  |
|---|--|
| <b>SW (Switch)</b>  |  |
| OFF, ON   | Данная установка включает и выключает D BEAM ASSIGNABLE. |
| <b>TARGET PARAMETER</b>   |  |
| Выбирает параметр для изменения. См. "TARGET PARAMETER" (стр. 157).   |  |
| <b>MIN (Minimum)</b>  |  |
| Устанавливает минимальную величину для диапазона, в котором параметр может изменяться. Величина изменяется в зависимости от параметра, назначенного для TARGET PARAMETER. |  |
| <b>MAX (Maximum)</b>  |  |

| Параметр/<br>Диапазон  | Пояснение  |
|--|--|
| Устанавливает максимальную величину для диапазона, в котором параметр может изменяться. Величина изменяется в зависимости от параметра, назначенного для TARGET PARAMETER. |  |
| <b>RANGE LOW, RANGE HIGH</b>   |  |
| Low: 0–126<br>High: 1–127  | Можно установить управляемый диапазон для целевых параметров в пределах рабочего диапазона GK Volume. Целевыми параметрами можно управлять в диапазоне, установленном с помощью RANGE LOW и RANGE HIGH. Обычно RANGE LOW следует установить на 0, а RANGE HIGH - на 127. |

### CTL3, CTL4 (Control3, Control4)

| Параметр/<br>Диапазон  | Пояснение  |
|--|--|
| <b>SW (Switch)</b>   |  |
| OFF, ON  | Данная установка включает и выключает D BEAM ASSIGNABLE.   |
| <b>TARGET PARAMETER</b>  |  |
| Выбирает параметр для изменения. См. "TARGET PARAMETER" (стр. 157).  |  |
| <b>MIN (Minimum)</b>   |  |
| Устанавливает минимальную величину для диапазона, в котором параметр может изменяться. Величина изменяется в зависимости от параметра, назначенного для TARGET PARAMETER.  |  |
| <b>MAX (Maximum)</b>   |  |
| Устанавливает максимальную величину для диапазона, в котором параметр может изменяться. Величина изменяется в зависимости от параметра, назначенного для TARGET PARAMETER. |  |
| <b>SW MODE (Switch Mode)</b>   |  |
| Определяет поведение величины при каждой операции с переключателем.  |  |
| MOMENT   | Обычно эта величина устанавливается на OFF (минимальная величина); установить на ON (максимальная величина) нужно, удерживая нажатым ножной переключатель. |
| LATCH  | Данная установка поочередно переключает на OFF (минимальная величина) и ON (максимальная величина) при каждом нажатии ножного переключателя.               |

### FC-300 CONTROL

Контролеры (источники), которые управляют целями при подключении FC-300 показаны ниже.

| Source           | Пояснение                                 |
|------------------|---|
| FC-300 EXP1 *1   | Педаль экспрессии 1 FC-300.               |
| FC-300 EXPSW1 *2 | Переключатель 1 педали экспрессии FC-300. |
| FC-300 EXP2 *1   | Педаль экспрессии 2 FC-300.               |
| FC-300 EXPSW2 *2 | Переключатель 2 педали экспрессии FC-300. |

| Source          | Пояснение  |
|-----------------|--|
| FC-300 CTL1 *2  | Педаля управления 1 FC-300   |
| FC-300 CTL2 *2  | Педаля управления 2 FC-300   |
| FC-300 E3/C3 *3 | Внешняя педаль экспрессии 3/внешний ножной переключатель 3 FC-300. |
| FC-300 CTL4 *2  | Внешний ножной переключатель 4 FC-300.                             |
| FC-300 E4/C5 *3 | Внешняя педаль экспрессии 4/внешний ножной переключатель 5 FC-300. |
| FC-300 CTL6 *2  | Внешний ножной переключатель 6 FC-300.                             |
| FC-300 E5/C7 *3 | Внешняя педаль экспрессии 5/внешний ножной переключатель 7 FC-300. |
| FC-300 CTL8 *2  | Внешний ножной переключатель 8 FC-300.                             |

\*1 Типы параметров, которые можно установить, те же, что и описанные в "EXP PEDAL (Expression Pedal)" (стр. 154).

\*2 Типы параметров, которые можно установить, те же, что и описанные в "CTL3, CTL4 (Control3, Control4)" (стр. 154).

\*3 Когда педаль подключена экспрессии, типы параметров, которые можно установить, те же, что и описанные в "EXP PEDAL (Expression Pedal)" (стр. 154); когда подключен ножной переключатель, типы параметров, которые можно установить, те же, что и описанные в "CTL3, CTL4 (Control3, Control4)" (стр. 154).

## ASSIGN 1-16

Можно свободно назначать функции на контроллеры VG-99 и FC-300.

| Параметр/ Диапазон                                   | Пояснение  |
|--|--|
| <b>SOURCE</b>  |  |
| Выбирает контроллер, на который назначается функция. |  |
| GK VOL   | Регулятор громкости GK GK-3.   |
| GK S1  | Переключатель DOWN/S1 GK-3   |
| GK S2  | Переключатель UP/S2 GK3.   |
| CTL1   | Кнопка управления 1  |
| CTL2   | Кнопка управления 2  |
| EXP PEDAL  | Педаля экспрессии, подключенная к гнезду EXP PEDAL.                            |
| D BEAM V   | Вертикальные движения D BEAM   |
| D BEAM H   | Горизонтальные движения D BEAM   |
| RIBBON ACT   | Сенсор RIBBON CONTROLLER   |
| RIBBON POS   | Положение RIBBON CONTROLLER  |
| CTL3   | Ножной переключатель, подсоединенный к гнезду CTL3,4 (наконечник соединителя). |
| CTL4   | Ножной переключатель, подсоединенный к гнезду CTL3,4 (кольцо соединителя).     |
| FC-300 EXP1  | Педаля экспрессии 1 FC-300.  |
| FC-300 EXPSW1  | Переключатель педали экспрессии 1 FC-300                                       |
| FC-300 EXP2  | Педаля экспрессии 2 FC-300.  |
| FC-300 EXPSW2  | Переключатель педали экспрессии 2 FC-300.                                      |

| Параметр/ Диапазон  | Пояснение  |
|---|--|
| FC-300 CTL1   | Педаля управления 1 FC-300.  |
| FC-300 CTL2   | Педаля управления 2 FC-300.  |
| FC-300 E3/C3  | Внешняя педаль экспрессии 3/внешний ножной переключатель 3 FC-300. |
| FC-300 CTL4   | Внешний ножной переключатель 4 FC-300.                             |
| FC-300 E4/C5  | Внешняя педаль экспрессии 4/внешний ножной переключатель 5 FC-300. |
| FC-300 CTL6   | Внешний ножной переключатель 6 FC-300.                             |
| FC-300 E5/C7  | Внешняя педаль экспрессии 5/внешний ножной переключатель 7 FC-300. |
| FC-300 CTL8   | Внешний ножной переключатель 8 FC-300.                             |
| INTRNL PEDAL  | Внутренняя педаль.   |
| WAVE PEDAL  | Волновая педаль.   |
| INPUT LEVEL   | Входной уровень.   |
| CC  | Смена режима управления  |
| <b>SW (Switch)</b>  |  |
| OFF, ON   | Данная установка включает и выключает D BEAM ASSIGNABLE.           |
| <b>TARGET PARAMETER</b>   |  |
| Выбирает параметр для изменения. См. "TARGET PARAMETER" (стр. 157).   |  |
| <b>MIN (Minimum)</b>  |  |
| Устанавливает минимальную величину для диапазона, в котором параметр может изменяться. Величина изменяется в зависимости от параметра, назначенного для TARGET PARAMETER. |  |

| Параметр/ Диапазон   | Пояснение  |
|--|--|
| <b>MAX (Maximum)</b>   |  |
| Устанавливает максимальную величину для диапазона, в котором параметр может изменяться. Величина изменяется в зависимости от параметра, назначенного для TARGET PARAMETER. |  |
| <b>SW MODE (Switch Mode)</b>   |  |
| Определяет поведение величины при каждой операции с переключателем.  |  |
| MOMENT   | Обычно эта величина устанавливается на OFF (минимальная величина); установить на ON (максимальная величина) нужно, удерживая нажатым ножной переключатель.   |
| LATCH  | Данная установка поочередно переключает на OFF (минимальная величина) и ON (максимальная величина) при каждом нажатии ножного переключателя.   |
| <b>RANGE LOW, RANGE HIGH</b>   |  |
| Low: 0-126<br>High: 1-127  | Можно установить управляемый диапазон для целевых параметров в пределах рабочего диапазона GK Volume. Целевыми параметрами можно управлять в диапазоне, установленном с помощью RANGE LOW и RANGE HIGH. Обычно RANGE LOW следует установить на 0, а RANGE HIGH - на 127. |

# MASTER

| Параметр/<br>Диапазон   | Пояснение  |
|---|--|
| <b>TRIGGR (Trigger)</b>   |  |
| Устанавливает пусковой сигнал, который активирует внутреннюю педаль. *1 |  |
| PATCH CHANGE  | Функционирует при переключении патчей.   |
| GK VOL  | Функционирует при регулировке громкости звукоснимателя типа Divided.   |
| GK S1, S2   | Функционирует при изменении положения переключателя DOWN/S1 или UP/S2 звукоснимателя типа Divided.   |
| CTL1–CTL4   | Функционирует при активации кнопок CTL 1,2 или ножного переключателя, подсоединенного к гнезду CTL 3,4.  |
| EXP PEDAL   | Функционирует при активации педали экспрессии, подключенной к гнезду EXP PEDAL.  |
| D BEAM V, H   | Функционирует при обнаружении D Beam-контроллером вертикального или горизонтального положения.   |
| RIBBON ACT, POS   | Функционирует, когда ленточный контроллер активируется сенсорно или при обнаружении положения.   |
| FC-300 EXP1, EXP2   | Функционирует при активации EXP PEDAL 1 или 2 FC-300.  |
| FC-300 CTL1, CTL2   | Функционирует при активации CTL1 или CTL2.   |
| FC-300 E3/C3, CTL4, E4/C5, CTL6, E5/C7, CTL8                            | Функционирует при активации педали, подсоединенной к гнезду E3/C3, CTL4, E4/C5, CTL6, E5/C7 или CTL8.  |
| <b>TIME</b>   |  |
| 0–100   | Регулирует количество времени, необходимое внутренней педали для перемещения от полностью отпущенной (носок педали поднят) до полностью нажатой (носок педали нажат). *1 |

| Параметр/<br>Диапазон  | Пояснение   |
|--|---|
| <b>CURVE</b>   |   |
| Выбирает один из трех типов, который определяет способ изменения внутренней педали. *1 |   |
|     |   |
| <b>RATE</b>  |   |
| 0–100  | Определяет время, необходимое для одного цикла волновой педали. *2. |
| <b>FORM</b>  |   |
| Выбирает один из трех типов, который определяет способ изменения волновой педали. *2   |   |

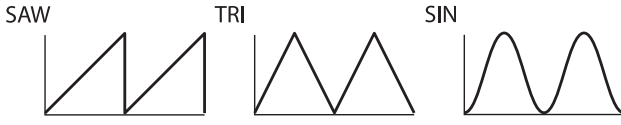
| Параметр/<br>Диапазон  | Пояснение   |
|--|---|
|  |   |
| <b>INPUT SENS</b>  |   |
| 0–100  | Регулирует входную чувствительность при выборе INPUT LEVEL для SOURCE. *3 |

- \*1 Параметры TRIGGER, TIME и CURVE активируются при установке параметра SOURCE на INT PEDAL.
- \*2 Параметры RATE и FORM активируются при установке параметра SOURCE на WAVE PEDAL.
- \*3 Параметр INPUT SENS активируется при установке параметра SOURCE на INPUT LEVEL.

## DIRECT EDIT F1–F6

| Параметр/<br>Диапазон   | Пояснение |
|---|-----------|
| Назначает функции на функциональные кнопки, которыми можно манипулировать на экране Play, а также [F1]-[F6] или регуляторы F1-F6. |           |
| <b>TARGET PARAMETER</b>   |           |
| Выбирает изменяемый параметр. См. "TARGET PARAMETER" (стр. 157).  |           |

TARGET PARAMETER

| Parameter (F4)     | Parameter (F5)           | Parameter (F6) |    |
|--------------------|--------------------------|----------------|----|
| KEY/BPM/<br>AMPCTL | -                        | KEY            |    |
|                    |                          | BPM            |    |
|                    |                          | BPM TAP        |    |
|                    |                          | FC AMP CTL1    |    |
|                    |                          | FC AMP CTL2    |    |
|                    |                          | V-LINK SW      |    |
| D BEAM             | SELECT                   | -              |    |
|                    | PITCH TYPE               | -              |    |
|                    | T-ARM                    | SW             |    |
|                    |                          | CONTROL        |    |
|                    |                          | T-ARM CH       |    |
|                    |                          | TYPE           |    |
|                    | T-ARM (S/B/F)            | DOWN MIN       |    |
|                    |                          | DOWN MAX       |    |
|                    | T-ARM (TRANS)            | DOWN MIN       |    |
|                    |                          | DOWN MAX       |    |
|                    | FREEZE                   | SW             |    |
|                    |                          | FREEZE CH      |    |
|                    | FREEZE (A)<br>FREEZE (B) | ATTACK         |    |
|                    |                          | REL            |    |
|                    |                          | LEVEL          |    |
|                    |                          | DIRECT         |    |
|                    | FILTER                   | SW             |    |
|                    |                          | CONTROL        |    |
|                    |                          | FILTER CH      |    |
|                    |                          | TYPE           |    |
|                    |                          | FREQ MIN       |    |
|                    |                          | FREQ MAX       |    |
|                    |                          | RESO           |    |
|                    |                          | LEVEL          |    |
|                    |                          | LEVEL          |    |
|                    | RIBBON                   | SELECT         | -  |
|                    |                          | T-ARM          | SW |
| CONTROL            |                          |                |    |
| T-ARM CH           |                          |                |    |
| TYPE               |                          |                |    |
| T-ARM (S/B/F)      |                          | DOWN MIN       |    |
|                    |                          | DOWN MAX       |    |
| T-ARM (TRANS)      |                          | DOWN MIN       |    |
|                    |                          | DOWN MAX       |    |
| FILTER             |                          | SW             |    |
|                    |                          | CONTROL        |    |
|                    |                          | FILTER CH      |    |
|                    |                          | TYPE           |    |
|                    |                          | FREQ MIN       |    |
|                    |                          | FREQ MAX       |    |
|                    |                          | RESO           |    |
|                    |                          | LEVEL          |    |
|                    |                          | LEVEL          |    |

| Parameter (F4) | Parameter (F5)                | Parameter (F6)                 |
|----------------|-------------------------------|--------------------------------|
| ALT TUNE       | AB LINK                       | -                              |
|                | [A] TUNING/<br>[B] TUNING     | TUNING SW<br>TYPE              |
|                | [A] BEND/<br>[B] BEND         | BEND SW<br>BEND                |
|                | [A] 12STRING/<br>[B] 12STRING | 12STRING SW                    |
|                |                               | SHIFT 1st-6th                  |
|                |                               | FINE 1st-6th                   |
|                |                               | LEVEL 1st-6th<br>DELAY 1st-6th |
|                | [A] DETUNE/<br>[B] DETUNE     | DETUNE SW<br>1st-6th           |
|                | [A] HARMONY/<br>[B] HARMONY   | HARMO SW<br>HARMO              |
|                | [A] COSM GTR/<br>[B] COSM GTR | COMMON                         |
| E.GTR          |                               | E.GTR TYPE                     |
|                |                               | PU SEL                         |
|                |                               | VOL                            |
|                |                               | TOPE                           |
| E.GTR VARI     |                               | STRING                         |
|                |                               | VOL CURVE<br>PHASE             |
| E.GTR REAR PU  |                               | TYPE                           |
|                |                               | POS<br>ANGLE                   |
| E.GTR FRONT PU |                               | TYPE                           |
|                |                               | POS<br>ANGLE                   |
| AC TYPE        |                               | -                              |
| AC STEEL       |                               | BODY TYPE                      |
|                |                               | BODY                           |
|                |                               | TOPE<br>LEVEL                  |
| AC NYLON       |                               | BODY                           |
|                |                               | ATTACK                         |
|                |                               | TOPE<br>LEVEL                  |
|                |                               | AC SITAR                       |
| SENS           |                               |                                |
| BODY           |                               |                                |
| COLOR          |                               |                                |
| DECAY          |                               |                                |
| BUZZ           |                               |                                |
| ATTACK LEVEL   |                               |                                |
| TOPE<br>LEVEL  |                               |                                |
| AC BANJO       | ATTACK                        |                                |
|                | RESO                          |                                |
|                | TOPE<br>LEVEL                 |                                |

# MASTER

| Parameter (F4)                | Parameter (F5) | Parameter (F6) |           |
|-------------------------------|----------------|----------------|-----------|
| [A] COSM GTR/<br>[B] COSM GTR | AC RESO        | SUSTAIN        |           |
|                               |                | RESO           |           |
|                               |                | TONE           |           |
|                               |                | LEVEL          |           |
|                               | AC VARI        | BODY TYPE      |           |
|                               |                | SIZE           |           |
|                               |                | RESO           |           |
|                               |                | ATTACK         |           |
|                               |                | BODY           |           |
|                               |                | LOW CUT        |           |
|                               |                | LEVEL          |           |
|                               |                | PU TYPE        |           |
|                               |                | PU TONE        |           |
|                               |                | PU LEVEL       |           |
|                               |                | BASS           | BASS TYPE |
|                               |                |                | REAR VOL  |
|                               | FRONT VOL      |                |           |
|                               | (MASTER) VOL   |                |           |
|                               |                | TONE           |           |
|                               | SYNTH TYPE     | -              |           |
|                               | SYNTH GR-300   | MODE           |           |
|                               |                | LEVEL          |           |
|                               |                | COMP           |           |
|                               |                | CUTOFF FREQ    |           |
|                               |                | RESO           |           |
|                               |                | ENV MOD SW     |           |
|                               |                | SENS           |           |
|                               |                | ATTACK         |           |
|                               |                | PITCH A        |           |
|                               |                | FINE A         |           |
|                               |                | PITCH SW       |           |
|                               |                | PITCH B        |           |
|                               |                | FINE B         |           |
|                               |                | DUET           |           |
|                               |                | SWEEP SW       |           |
|                               |                | SWEEP RISE     |           |
|                               |                | SWEEP FALL     |           |
|                               |                | VIBRATO SW     |           |
|                               |                | VIBRATO RATE   |           |
|                               |                | VIBRATO DEPTH  |           |
|                               | SYNTH BOWED    | FILTER CUTOFF  |           |
|                               |                | FILTER RESO    |           |
|                               |                | TOUCH SENS     |           |
|                               |                | POWER BEND     |           |
|                               |                | POWER BEND Q   |           |
|                               |                | SUSTAIN        |           |
|                               | SYNTH DUAL     | FILTER CUTOFF  |           |
|                               |                | FILTER RESO    |           |
|                               |                | TOUCH SENS     |           |
|                               |                | GLIDE SENS     |           |
| GLIDE TIME                    |                |                |           |
| SUSTAIN                       |                |                |           |

| Parameter (F4)                | Parameter (F5) | Parameter (F6) |
|-------------------------------|----------------|----------------|
| [A] COSM GTR/<br>[B] COSM GTR | SYNTH FILTBASS | FILTER CUTOFF  |
|                               |                | FILTER RESO    |
|                               |                | TOUCH SENS     |
|                               |                | FILTER DECAY   |
|                               |                | COLOR          |
|                               | SYNTH PIPE     | FILTER CUTOFF  |
|                               |                | FILTER RESO    |
|                               |                | TOUCH SENS     |
|                               |                | POWER BEND     |
|                               |                | POWER BEND Q   |
|                               |                | SUSTAIN        |
|                               | SYNTH SOLO     | FILTER CUTOFF  |
|                               |                | FILTER RESO    |
|                               |                | TOUCH SENS     |
|                               |                | COLOR          |
|                               |                | SUSTAIN        |
|                               | SYNTH PWM      | FILTER CUTOFF  |
|                               |                | FILTER RESO    |
|                               |                | TOUCH SENS     |
|                               |                | PWM DEPTH      |
|                               |                | PWM RATE       |
|                               |                | SUSTAIN        |
|                               | SYNTH CRYSTAL  | ATTACK LENGTH  |
|                               |                | MOD TUNE       |
|                               |                | MOD DEPTH      |
|                               |                | ATTACK LEVEL   |
|                               |                | BODY LEVEL     |
|                               |                | SUSTAIN        |
|                               | SYNTH ORGAN    | FEET 16        |
|                               |                | FEET 8         |
|                               |                | FEET 4         |
|                               |                | SUSTAIN        |
| SYNTH BRASS                   | FILTER CUTOFF  |                |
|                               | FILTER RESO    |                |
|                               | TOUCH SENS     |                |
|                               | SUSTAIN        |                |
| SYNTH WAVE                    | WAVE SHAPE     |                |
|                               | WAVE SENS      |                |
|                               | WAVE ATTACK    |                |
|                               | WAVE DECAY     |                |
|                               | WAVE LEVEL     |                |
|                               | CUTOFF         |                |
|                               | RESO           |                |
|                               | FILTER TYPE    |                |
|                               | FILTER ATTACK  |                |
| FILTER DECAY                  |                |                |
|                               | FILTER DEPTH   |                |

# MASTER

| Parameter (F4)                | Parameter (F5) | Parameter (F6)           |
|-------------------------------|----------------|--------------------------|
| [A] COSM GTR/<br>[B] COSM GTR | EQ             | EQ SW                    |
|                               |                | LOW GAIN                 |
|                               |                | HIGH GAIN                |
|                               |                | LOW MID FREQ             |
|                               |                | LOW MID Q                |
|                               |                | LOW MID GAIN             |
|                               |                | HIGH MID FREQ            |
|                               |                | HIGH MID Q               |
|                               |                | HIGH MID GAIN            |
|                               |                | TOTAL GAIN               |
|                               |                | STRING PAN               |
|                               | STRING LEVEL   | 1st-6th                  |
|                               | MIX LEVEL      | COSM GUITAR<br>NORMAL PU |
| NS                            | SW             |                          |
|                               | THRSH          |                          |
|                               | REL            |                          |
| POLY FX                       | COMMON         | POLY FX SW               |
|                               |                | TYPE                     |
|                               |                | POLY FX CH               |
|                               | POLY COMP      | COMP TYPE                |
|                               |                | SUSTAIN                  |
|                               |                | ATTACK                   |
|                               |                | THRSH                    |
|                               |                | REL                      |
|                               |                | TONE                     |
|                               |                | LEVEL                    |
|                               |                | COMP BAL                 |
|                               | POLY DIST      | MODE                     |
|                               |                | DRIVE                    |
|                               |                | HIGH CUT                 |
|                               |                | POLY BAL                 |
|                               |                | DRIVE BAL                |
|                               |                | LEVEL                    |
|                               | POLY OCTAVE    | -1OCT 1st-6th            |
|                               |                | -2OCT 1st-6th            |
|                               |                | DIRECT 1st-6th           |
|                               | POLY SLOW GEAR | RISE TIME                |
|                               |                | SENS                     |
|                               | [A] FX/[B] FX  | COMP                     |
| TYPE                          |                |                          |
| SUSTAIN                       |                |                          |
| ATTACK                        |                |                          |
| THRSH                         |                |                          |
| REL                           |                |                          |
| TONE                          |                |                          |
| LEVEL                         |                |                          |

| Parameter (F4)                     | Parameter (F5)          | Parameter (F6)     |
|------------------------------------|-------------------------|--------------------|
| [A] FX/[B] FX                      | OD/DS                   | OD/DS SW           |
|                                    |                         | TYPE               |
|                                    |                         | DRIVE              |
|                                    |                         | BOTTOM             |
|                                    |                         | TONE               |
|                                    |                         | EFFECT LEVEL       |
|                                    |                         | DIRECT LEVEL       |
|                                    |                         | OD/DS (CUSTOM)     |
|                                    | BOTTOM                  |                    |
|                                    | TOP                     |                    |
|                                    | LOW<br>HIGH             |                    |
|                                    | WAH                     | WAH SW             |
|                                    |                         | TYPE               |
|                                    |                         | PEDAL POS<br>LEVEL |
|                                    | WAH (CUSTOM)            | TYPE               |
|                                    |                         | Q                  |
|                                    |                         | RANGE LOW          |
|                                    |                         | RANGE HIGH         |
|                                    |                         | PRESENCE           |
|                                    | EQ                      | EQ SW              |
|                                    |                         | LOW GAIN           |
|                                    |                         | HIGH GAIN          |
|                                    |                         | LOW MID FREQ       |
|                                    |                         | LOW MID Q          |
|                                    |                         | LOW MID GAIN       |
|                                    |                         | HIGH MID FREQ      |
|                                    |                         | HIGH MID Q         |
|                                    |                         | HIGH MID GAIN      |
|                                    |                         | LOW CUT            |
|                                    |                         | HIGH CUT           |
|                                    |                         | TOTAL GAIN         |
|                                    | DELAY                   | DELAY SW           |
| TYPE                               |                         |                    |
| DELAY TIME                         |                         |                    |
| TAP TIME                           |                         |                    |
| FEEDBACK                           |                         |                    |
| HIGH CUT                           |                         |                    |
| EFFECT LEVEL<br>DIRECT LEVEL       |                         |                    |
| DELAY (DELAY1)/DE-<br>LAY (DELAY2) | TIME                    |                    |
|                                    | FEEDBACK                |                    |
|                                    | HIGH CUT<br>LEVEL       |                    |
| DELAY (WARP)                       | WARP SW                 |                    |
|                                    | RISE TIME               |                    |
|                                    | FB DEPTH<br>LEVEL DEPTH |                    |
| DELAY (MOD)                        | MOD RATE                |                    |
|                                    | MOD DEPTH               |                    |

# MASTER

| Parameter (F4) | Parameter (F5)                | Parameter (F6) |
|----------------|-------------------------------|----------------|
| [A] FX/[B] FX  | DELAY (HOLD)                  | REC            |
|                |                               | STOP           |
|                | CHORUS                        | CHORUS SW      |
|                |                               | CHORUS MODE    |
|                |                               | RATE           |
|                |                               | DEPTH          |
|                |                               | PREDELAY       |
|                |                               | LOW CUT        |
|                |                               | HIGH CUT       |
|                |                               | EFFECT LEVEL   |
|                |                               | REVERB         |
|                | TYPE                          |                |
|                | REVERB TIME                   |                |
|                | PREDELAY                      |                |
|                | LOW CUT                       |                |
|                | HIGH CUT                      |                |
|                | DENS                          |                |
|                | EFFECT LEVEL                  |                |
|                | DIRECT LEVEL                  |                |
|                | MOD1/MOD2                     | MOD SW         |
|                |                               | MOD TYPE       |
|                | MOD1 PHASER/<br>MOD2 PHASER   | TYPE           |
|                |                               | RATE           |
|                |                               | DEPTH          |
|                |                               | MANUAL         |
|                |                               | RESO           |
|                |                               | STEP RATE      |
|                |                               | EFFECT LEVEL   |
|                | DIRECT LEVEL                  |                |
|                | MOD1 FLANGER/<br>MOD2 FLANGER | RATE           |
|                |                               | DEPTH          |
|                |                               | MANUAL         |
|                |                               | RESO           |
|                |                               | SEPARATION     |
|                |                               | LOW CUT        |
|                |                               | EFFECT LEVEL   |
|                |                               | DIRECT LEVEL   |
|                | MOD1 TREMOLO/<br>MOD2 TREMOLO | WAVE SHAPE     |
|                |                               | RATE           |
|                |                               | DEPTH          |
|                | MOD1 PAN/MOD2<br>PAN          | WAVE SHAPE     |
|                |                               | RATE           |
|                |                               | DEPTH          |
|                | MOD1 T.WAH/<br>MOD2 T.WAH     | MODE           |
|                |                               | POLARITY       |
|                |                               | SENS           |
|                |                               | FREQ           |
| PEAK           |                               |                |
| DIRECT LEVEL   |                               |                |

| Parameter (F4)                | Parameter (F5)                    | Parameter (F6) |
|-------------------------------|-----------------------------------|----------------|
| [A] FX/[B] FX                 | MOD1 A.WAH/<br>MOD2 A.WAH         | MODE           |
|                               |                                   | FREQ           |
|                               |                                   | PEAK           |
|                               |                                   | RATE           |
|                               |                                   | DEPTH          |
|                               |                                   | LEVEL          |
|                               |                                   | DIRECT LEVEL   |
|                               | MOD1 OCTAVE/<br>MOD2 OCTAVE       | RANGE          |
|                               |                                   | OCTAVE LEVEL   |
|                               |                                   | DIRECT LEVEL   |
|                               | MOD1 P.SHIFT/<br>MOD2 P.SHIFT     | VOICE          |
|                               |                                   | MODE1, 2       |
|                               |                                   | PITCH1, 2      |
|                               |                                   | FINE1, 2       |
|                               |                                   | PREDELAY1, 2   |
|                               |                                   | LEVEL1, 2      |
|                               |                                   | FEEDBACK1      |
|                               |                                   | DIRECT LEVEL   |
|                               | MOD1 HARMONIST/<br>MOD2 HARMONIST | VOICE          |
|                               |                                   | HARM1, 2       |
|                               |                                   | PREDELAY1, 2   |
|                               |                                   | LEVEL1, 2      |
|                               | MOD1 PDL BEND/<br>MOD2 PDL BEND   | FEEDBACK1      |
|                               |                                   | DIRECT LEVEL   |
|                               |                                   | PITCH MIN      |
|                               |                                   | PITCH MAX      |
|                               |                                   | PEDAL POS      |
|                               | MOD1 2X2CHORUS/<br>MOD2 2X2CHORUS | EFFECT LEVEL   |
|                               |                                   | DIRECT LEVEL   |
|                               |                                   | X-OVER FREQ    |
|                               |                                   | LOW RATE       |
|                               |                                   | LOW DEPTH      |
| LOW PREDELAY                  |                                   |                |
| LOW LEVEL                     |                                   |                |
| HIGH RATE                     |                                   |                |
| HIGH DEPTH                    |                                   |                |
| HIGH PREDELAY                 |                                   |                |
| HIGH LEVEL                    |                                   |                |
| MOD1 ROTARY/<br>MOD2 ROTARY   | SPEED                             |                |
|                               | RATE SLOW                         |                |
|                               | RATE FAST                         |                |
|                               | RISE TIME                         |                |
|                               | FALL TIME                         |                |
| MOD1 UNI-V/<br>MOD2 UNI-V     | DEPTH                             |                |
|                               | LEVEL                             |                |
|                               | RATE                              |                |
| MOD1 VIBRATO/<br>MOD2 VIBRATO | DEPTH                             |                |
|                               | TRIG                              |                |
|                               | RISE TIME                         |                |
|                               |                                   |                |

# MASTER

| Parameter (F4) | Parameter (F5)                | Parameter (F6) |
|----------------|-------------------------------|----------------|
| [A] FX/[B] FX  | MOD1 SLICER/MOD2 SLICER       | PATTERN        |
|                |                               | RATE           |
|                |                               | TRIG SENS      |
|                | MOD1 HUMANIZER/MOD2 HUMANIZER | MODE           |
|                |                               | VOWEL1, 2      |
|                |                               | SENS           |
|                |                               | RATE           |
|                |                               | DEPTH          |
|                |                               | MANUAL         |
|                |                               | LEVEL          |
|                | MOD1 SLOW GEAR/MOD2 SLOW GEAR | SENS           |
|                |                               | RISE TIME      |
|                | MOD1 DEFRETTER/MOD2 DEFRETTER | TONE           |
|                |                               | SENS           |
|                |                               | ATTACK         |
|                |                               | DEPTH          |
|                |                               | RESO           |
|                |                               | EFFECT LEVEL   |
|                |                               | DIRECT LEVEL   |
|                | MOD1 FEEDBACK/MOD2 FEEDBACK   | MODE           |
|                |                               | RISE TIME      |
|                |                               | RISE TIME+     |
|                |                               | FB LEVEL       |
|                |                               | FB LEVEL+      |
|                |                               | VIB DEPTH      |
|                | MOD1 RING MOD/MOD2 RING MOD   | MODE           |
|                |                               | FREQ           |
|                |                               | EFFECT LEVEL   |
|                | MOD1 ANTI-FB/MOD2 ANTI-FB     | FREQ1, 2, 3    |
|                |                               | DEPTH1, 2, 3   |
|                | MOD1 ADV COMP/MOD2 ADV COMP   | TYPE           |
|                |                               | SUSTAIN        |
|                |                               | ATTACK         |
|                |                               | TONE           |
|                |                               | LEVEL          |
|                | MOD1 LIMITER/MOD2 LIMITER     | TYPE           |
|                |                               | ATTACK         |
|                |                               | THRSH          |
|                |                               | RATIO          |
|                |                               | LEVEL          |

| Parameter (F4)            | Parameter (F5)                | Parameter (F6) |
|---------------------------|-------------------------------|----------------|
| [A] FX/[B] FX             | MOD1 SUB EQ/MOD2 SUB EQ       | LOW GAIN       |
|                           |                               | HIGH GAIN      |
|                           |                               | LOW MID FREQ   |
|                           |                               | LOW MID Q      |
|                           |                               | LOW MID GAIN   |
|                           |                               | HIGH MID FREQ  |
|                           |                               | HIGH MID Q     |
|                           |                               | HIGH MID GAIN  |
|                           |                               | LOW CUT        |
|                           |                               | HIGH CUT       |
|                           | TOTAL GAIN                    |                |
|                           | MOD1 SUB DELAY/MOD2 SUB DELAY | DELAY TIME     |
|                           |                               | FEEDBACK       |
|                           | NS                            | EFFECT LEVEL   |
|                           |                               | NS SW          |
| THRSH                     |                               |                |
| REL                       |                               |                |
| FV                        | DETECT                        |                |
|                           | LEVEL                         |                |
|                           | VOL CURVE                     |                |
| [A] COSM AMP/[B] COSM AMP | COMMON                        | COSM AMP SW    |
|                           |                               | PREAMP TYPE    |
|                           | PREAMP                        | GAIN           |
|                           |                               | BASS           |
|                           |                               | MIDDLE         |
|                           |                               | TREBLE         |
|                           |                               | PRESENCE       |
|                           |                               | LEVEL          |
|                           |                               | BRIGHT         |
|                           | GAIN SW                       |                |
|                           | PREAMP (SOLO)                 | SW             |
|                           |                               | LEVEL          |
|                           | SPEAKER                       | SP TYPE        |
|                           |                               | MIC TYPE       |
|                           |                               | MIC DIS        |
|                           |                               | MIC POS        |
|                           |                               | MIC LEVEL      |
|                           | DIRECT LEVEL                  |                |
|                           | PREAMP (CUSTOM)               | CUSTOM TYPE    |
|                           |                               | BOTTOM         |
| EDGE                      |                               |                |
| BASS FREQ                 |                               |                |
| TREBLE FREQ               |                               |                |
| LOW                       |                               |                |
| HIGH                      |                               |                |
| SPEAKER (CUSTOM)          | SIZE                          |                |
|                           | LOW                           |                |
|                           | HIGH                          |                |
|                           | CABINET                       |                |



# MASTER

| Parameter (F4)                | Parameter (F5) | Parameter (F6)          |
|-------------------------------|----------------|-------------------------|
| [A] COSM AMP/<br>[B] COSM AMP | BASS AMP       | GAIN                    |
|                               |                | BASS                    |
|                               |                | MIDDLE                  |
|                               |                | TREBLE                  |
|                               |                | LEVEL                   |
|                               |                | BRIGHT                  |
|                               |                | MIDDLE FREQ             |
|                               |                | RESPONSE                |
|                               |                | ENHANCER                |
|                               |                | BASS AMP SP             |
|                               | MIC POS        |                         |
|                               | MIC LEVEL      |                         |
|                               | DIRECT LEVEL   |                         |
|                               | DELAY/REVERB   | DELAY                   |
| TIME                          |                |                         |
| FEEDBACK                      |                |                         |
| HIGH CUT                      |                |                         |
| LEVEL                         |                |                         |
| REVERB                        |                | REVERB SW               |
|                               |                | TYPE                    |
|                               |                | TIME                    |
|                               |                | PREDELAY                |
|                               |                | LEVEL                   |
| DYNAMIC                       | -              | DYNA SW                 |
|                               |                | TYPE                    |
|                               |                | LOWER RNG               |
|                               |                | UPPER RNG               |
|                               |                | A LOWER LEV             |
|                               |                | A UPPER LEV             |
|                               |                | B LOWER LEV             |
|                               |                | B UPPER LEV             |
|                               |                | LOWER BAL               |
|                               |                | UPPER BAL               |
|                               |                | RELEASE                 |
|                               |                | [A] MIXER/<br>[B] MIXER |
| PAN                           |                |                         |
| LEVEL                         |                |                         |
| DELAY SEND                    |                |                         |
| REVERB SEND                   |                |                         |
| CH DELAY                      |                |                         |

| Parameter (F4) | Parameter (F5) | Parameter (F6) |   |   |
|----------------|----------------|----------------|---|---|
| MIXER (A&B)    | TOTAL EQ (A&B) | EQ SW          |   |   |
|                |                | LOW GAIN       |   |   |
|                |                | HIGH GAIN      |   |   |
|                |                | LOW MID FREQ   |   |   |
|                |                | LOW MID Q      |   |   |
|                |                | LOW MID GAIN   |   |   |
|                |                | HIGH MID FREQ  |   |   |
|                |                | HIGH MID Q     |   |   |
|                |                | HIGH MID GAIN  |   |   |
|                |                | TOTAL GAIN     |   |   |
|                | OUTPUT         | MAIN OUT       |   |   |
|                |                | MAIN LEVEL     |   |   |
|                |                | SUB OUT        |   |   |
|                |                | SUB LEVEL      |   |   |
|                |                | D OUT          |   |   |
|                |                | D OUT LEVEL    |   |   |
|                |                | A/B BALANCE    | - | - |
|                |                | PATCH LEVEL    | - | - |

## NAME/KEY/BPM

### PATCH NAME

| Параметр/<br>Диапазон         | Пояснение   |
|-------------------------------|---|
| <b>PATCH NAME</b>             |   |
| Устанавливает название патча. |   |
| INSERT                        | Вставляет пробел на месте курсора.  |
| DELETE                        | Удаляет символ. Последующие символы сдвигаются влево.   |
| SPACE                         | Вставляет пробел на месте курсора.  |
| AO!                           | Переключение между прописными буквами, цифрами и символами.                                     |
| A<=>a                         | Переключение между прописными и строчными буквами.  |
| CATEGORY                      | Устанавливает категорию для текущего патча. См. "Деление патчей в группы (CATEGORY)" (стр. 90). |

### CATEGORY

| Параметр/<br>Диапазон   | Пояснение   |
|---|---|
| <b>CATEGORY</b>   |   |
| USER 1–10<br>ELECTRIC<br>ACOUSTIC<br>BASS<br>SYNTH<br>ROCK<br>JAZZ<br>ETHNIC<br>DYNAMIC<br>RIBBON | Выбирает название категории.<br><br>* Можно установить USER1-USER10 в SYSTEM (стр. 176) |

### KEY

| Параметр/<br>Диапазон   | Пояснение   |
|---|---|
| <b>KEY</b>  |   |
| C (Am)–B (G#m)  | Устанавливает тональность для COSM-гитары и FX HARMONIST. |
| Установка тональности соответствует тональности композиции (#, b) следующим образом.  |   |
| <p>Major C F B<sup>b</sup> E<sup>b</sup> A<sup>b</sup> D<sup>b</sup></p>  <p>Minor Am Dm Gm Cm Fm B<sup>b</sup>m</p> <p>Major G D A E B F<sup>#</sup></p>  <p>Minor Em Bm F<sup>#</sup>m C<sup>#</sup>m G<sup>#</sup>m D<sup>#</sup>m</p> |   |

### BPM

| Параметр/<br>Диапазон | Пояснение                                     |
|-----------------------|---|
| <b>BPM</b>            |   |
| 40–250                | Отрегулируйте величину BPM для каждого патча. |

#### Управление с помощью мастер-BPM.

Можно ввести хронометраж BPM с помощью [F1].

### AMP CONTROL

| Параметр/<br>Диапазон     | Пояснение   |
|---------------------------|---|
| <b>AMP CTL1, AMP CTL2</b> |   |
| OFF, ON                   | Данная установка включает и выключает параметры AMP CTL 1 и AMP CTL 2 FC-300. |

### TX PC (Transmit Program Change)

| Параметр/<br>Диапазон  | Пояснение                                   |
|--|---|
| Можно назначить на патчи любые номера Program Change.<br><br>* Данная установка активируется при установке SYSTEM MIDI TX PC MAP на PROG (стр. 171). |   |
| <b>BANK MSB</b>  |   |
| OFF, 1–127   | Устанавливает Bank Select (MSB) для выхода. |
| <b>BANK LSB</b>  |   |
| OFF, 1–127   | Устанавливает Bank Select (LSB) для выхода. |
| <b>PC (Program Change)</b>   |   |
| 1–128  | Устанавливает Program Change для выхода.    |

### PATCH LEVEL

| Параметр/<br>Диапазон | Пояснение  |
|-----------------------|--|
| <b>PATCH LEVEL</b>    |  |
| 0–200                 | Регулирует громкость патча.<br><br>* Этот параметр тот же, что и "PATCH LEVEL" (стр. 146) в MIXER. |

## GUITAR TO MIDI

| Параметр/<br>Диапазон | Пояснение  |
|-----------------------|--|
| <b>GTR TO MIDI</b>    |  |
| OFF, ON               | Включает и выключает функцию GUITAR TO MIDI. При выключении (OFF) отключается выход всех MIDI-сообщений, относящихся к GUITAR TO MIDI. |

## PATCH

Эти параметры устанавливаются для каждого отдельного патча с помощью функции GUITAR TO MIDI.

| Параметр/<br>Диапазон  | Пояснение   |
|--|---|
| <b>MODE</b>  |   |
| Устанавливает режим передачи для MIDI-сообщений.   |   |
| MONO   | В этом режиме используется один канал на струну - в сумме используется 6 каналов. Поскольку каждая струна использует отдельный канал, можно выбрать отдельный тон для каждой струны, используя изменение питча струны или постоянно изменяя питч на определенной струне; однако для этого требуется использование мультитембрального звукового модуля.                  |
| POLY   | В этом режиме сообщения для всех шести струн передаются через один канал. Тогда как передача MIDI-сообщений для всех струн по одному каналу упрощает установки, необходимые для звукового модуля и сокращает количество используемых MIDI-каналов, возникают определенные ограничения; например, разрешается выбор только одного тона для всех струн.                   |
| <b>PLAY FEEL</b>   |   |
| Выбирает "ощущение", произведенное при игре на гитаре, позволяя вам выбирать технику извлечения звука пальцами или играть, производя более естественную динамическую экспрессию. |   |
| FEEL1-4  | FEEL1 - это режим, который позволяет звукам изменять на широчайшим образом громкость на основе динамики игры. Чем выше величина установки тем легче производятся звуки с высокой громкостью даже при слабой динамике игры. Это дает вам возможность играть со стабильной громкостью, независимо от того, легко похлопываете ли вы по струнам или сильно их оттягиваете. |
| NO DYNA  | В этом режиме звуки воспроизводятся при фиксированной громкости независимо от динамики игры.  |

| Параметр/<br>Диапазон | Пояснение   |
|-----------------------|---|
| STRUM                 | Подавляет выход звуков при более слабой игре. Эта установка позволяет избежать возникновения ненужных звуков при игре ритма или же вследствие случайного соприкосновения струн при неправильной технике игры. |

| Параметр/<br>Диапазон   | Пояснение   |
|---|---|
| <b>CHROMATIC</b>  |   |
| Устанавливает VG-99 таким образом, что когда при игре применяются изменения питча или глиссандо, устройство не посылает сообщения об изменении питча, а вместо этого воспроизводит ноты половинными шагами. |   |
| OFF   | Питчи выводятся автоматически.  |
| TYPE1   | Когда питч изменяется, эта установка применяет информацию о результатах изменения питча без отключения воспроизводящейся ноты. Это производит уникальный эффект, поскольку отсутствует звук атаки при изменении питча, наподобие исполнения легато на кларнете или саксофоне.   |
| TYPE2   | Когда питч изменяется, VG-99 перезапускает звук с измененным питчем, производя изменения питча только полутоновыми наращиваниями. Как результат, атака новой ноты начинается на текущей громкости струны, а не на первоначальной громкости.   |
| TYPE3   | Как и в случае с CHROMATIC TYPE 2, звуки перезапускаются с измененным питчем, производя изменения питча только полутонами. Однако вместо отражения ослабления вибрации струны перезапущенный звук такой же, как и звук, получившийся при игре на струне ранее.  |
| <b>HOLD TYPE</b>  |   |
| Выбирает способ функционирования функции Hold.  |   |
| HOLD1   | Сообщения Note On задерживаются, когда с помощью контроллера включается функция Hold. Если функция Hold остается включенной когда продолжаете играть на струнах, каждое последующее сообщение Note On задерживается, а когда нотное сообщение уже воспроизводится от той же самой струны, предыдущее нотное сообщение отменяется и задерживается следующее сообщение Note On. Это позволяет вам предотвратить паузы в звуках, даже в звуках, воспроизводящихся при отпускании струн по ладам. |
| HOLD2   | Сообщения Note On задерживаются, когда с помощью контроллера включается функция Hold. Однако последующие сообщения Note On не выходят, если вы продолжаете играть на инструменте при включенном эффекте Hold.   |

| Параметр/<br>Диапазон | Пояснение  |
|-----------------------|--|
| HOLD3                 | Сообщения Note On задерживаются, когда с помощью контроллера включается функция Hold. Если функция Hold остается включенной, когда вы продолжаете играть на струнах, будут выходить сообщения Note On для других струн (но задерживаться не будут), а не той, сообщения которой уже задерживаются. |

| Параметр/<br>Диапазон  | Пояснение  |
|--|--|
| <b>CC (Control Change)</b>   |  |
| Можно выводить сигналы контроллеров, определенных с помощью SRC, как сообщения Control Change. |  |
| <b>SRC (Source)</b>  |  |
| GK VOL   | Регулятор громкости GK GK-3.   |
| GK S1  | Переключатель DOWN/S1 GK-3   |
| GK S2  | Переключатель UP/S2 GK3  |
| CTL1   | Кнопка управления1   |
| CTL2   | Кнопка управления2   |
| EXP PEDAL  | Педаль экспрессии, подключенная к гнезду EXP PEDAL.                            |
| CTL3   | Ножной переключатель, подсоединенный к гнезду CTL3,4 (наконечник соединителя). |
| CTL4   | Ножной переключатель, подсоединенный к гнезду CTL3,4 (кольцо соединителя).     |
| D BEAM V   | Вертикальные движения D BEAM.  |
| D BEAM H   | Горизонтальные движения D BEAM.  |
| RIBBON ACT   | Сенсор RIBBON CONTROLLER   |
| RIBBON POS   | Положение RIBBON CONTROLLER  |
| FC-300 EXP1  | Педаль экспрессии1 FC-300.   |
| FC-300 EXPSW1  | Переключатель педали экспрессии1 FC-300.                                       |
| FC-300 EXP2  | Педаль экспрессии2 FC-300.   |
| FC-300 EXPSW2  | Переключатель педали экспрессии2 FC-300.                                       |
| FC-300 CTL1  | Педаль управления1 FC-300.   |
| FC-300 CTL2  | Педаль управления2 FC-300.   |
| FC-300 E3/C3   | Внешняя педаль экспрессии3/внешний ножной переключатель3 FC-300.               |
| FC-300 CTL4  | Внешний ножной переключатель4 FC-300.  |
| FC-300 E4/C5   | Внешняя педаль экспрессии4/внешний ножной переключатель5 FC-300.               |
| FC-300 CTL6  | Внешний ножной переключатель6 FC-300.  |
| FC-300 E5/C7   | Внешняя педаль экспрессии5/внешний ножной переключатель7 FC-300.               |
| FC-300 CTL8  | Внешний ножной переключатель8 FC-300.  |
| <b>CC (Control Change)</b>   |  |

| Параметр/<br>Диапазон  | Пояснение   |
|--|---|
| OFF, #1-#31, #64-#95   | Устанавливает номер Control Change для вывода.<br><br>* Когда установка MONO/POLY установлена на POLY, сообщения выводятся только по основному каналу; при установке на MONO сообщения выводятся по 6 каналам, начиная с основного. |
| <b>TX PC STRING 1-6 (Transmit Program Change String 1-6)</b>   |   |
| Устанавливает сообщения Program Change для каждой струны, который выводятся при переключении патчей VG-99. |   |
| <b>BANK MSB</b>  |   |
| OFF, 1-127   | Устанавливает Bank Select (MSB).  |
| <b>BANK LSB</b>  |   |
| OFF, 1-127   | Устанавливает Bank Select (LSB).  |
| <b>PC (Program Change)</b>   |   |
| OFF, 1-128   | Устанавливает номер программы.  |

## SYSTEM

Эти параметры применяются ко всему VG-99 в функции GUITAR TO MIDI.

| Параметр/<br>Диапазон                                 | Пояснение  |
|---|--|
| <b>HOLD CTL (Hold Control)</b>                        |  |
| Определяет контроллер, используемый для функции HOLD. |  |
| GK S1, S2   | Переключатель DOWN/S1, UP/S2 GK-3.   |
| CTL1, 2   | Кнопка управления 1, 2   |
| CTL3  | Ножной переключатель, подключенный к гнезду CTL 3, 4.  |
| FC-300 CTL1,2   | Педаль управления 1, 2 FC-300.   |
| FC-300 CTL3-8   | Внешний переключатель 3-8 FC-300.  |
| <b>BEND THIN</b>                                      |  |
| OFF, ON   | Включение этого параметра прореживает сообщения Pitch Bend и уменьшает громкость MIDI-данных.  |
| <b>BASIC CH (Basic Channel)</b>                       |  |
| 1-11  | Устанавливает канал MIDI-передачи, используемый для функции GUITAR TO MIDI.  |
| <b>PC MASK (Program Change Mask)</b>                  |  |
| OFF, ON   | При включении этого параметра сообщения Bank Select и Program Change, которые используются для функции GUITAR TO MIDI, не передаются при изменении патчей. |

## SYSTEM

### LCD CONTRAST

| Параметр/<br>Диапазон | Пояснение  |
|-----------------------|--|
| <b>CONTRAST</b>       |  |
| 1–50                  | При установке VG-99 в определенные положения могут возникнуть трудности с чтением информации, отображаемой на дисплее. В этом случае следует отрегулировать контрастность (разборчивость) дисплея. |

### DIRECT PATCH

| Параметр/<br>Диапазон | Пояснение  |
|-----------------------|--|
| <b>DIRECT PATCH</b>   |  |
| DIR.PATCH 1–5         | Устанавливает [DIRECT PATCH 1] - [DIRECT PATCH 5]. |

### GK SETTING

| Параметр/<br>Диапазон  | Пояснение   |
|--|---|
| <b>GK CONNCT (GK Connect)</b>                                    |   |
| AUTO   | Автоматически определяет GK-соединение и переключатели внутренних установок. Когда используется GK-соединение, то соединение GUITAR INPUT не функционирует. |
| OFF  | Используйте эту установку, если вы обычно используете соединение для гитарного входа.   |
| ON   | Используйте эту установку, если вы обычно используете GK-соединение.  |
| <b>GK FUNC (GK Function)</b>                                     |   |
| <b>GK VOL (GK Volume)</b>  |   |
| Выбирает функцию, назначенную на GK VOL.                         |   |
| <b>cf.</b>   |   |
| См. стр. 168: "Параметры, назначаемые на отдельные контроллеры". |   |
| <b>GK S1, S2 (GK S1, S2 Switch)</b>                              |   |
| Выбирает функцию, назначенную на GK S1, S2.                      |   |
| <b>cf.</b>   |   |
| См. стр. 168: "Параметры, назначаемые на отдельные контроллеры". |   |

| Параметр/<br>Диапазон   | Пояснение   |
|---|---|
| <b>SET MODE</b>   |   |
| Данная установка позволяет выбрать использование одной GK SETTING для всего VG-99 или разных GK-установок, определенных отдельно для каждого патча. |   |
| SYSTEM  | Заданная здесь GK-установка используется для всего VG-99. Это заводская установка по умолчанию.   |
| PATCH   | GK-установки определены для каждого патча отдельно. Выполните процедуру записи после изменения установок в каждом патче. Используйте эту установку при игре с несколькими гитарами, переключая инструмент в зависимости от используемого патча. |
| <b>SETTING1–10</b>  |   |
| 1–10  | Выбирает ПЛ-установку.  |
| <b>NAME</b>   |   |
| Выбирает название для GK-установки (до 8 символов).   |   |
| INSERT  | Вставляет пробел на месте курсора.  |
| DELETE  | Удаляет символ. Последующие символы сдвигаются влево.   |
| SPACE   | Вставляет пробел на месте курсора.  |
| A0!   | Переключение между прописными буквами, цифрами и символами.   |
| A<=>a   | Переключение между прописными и строчными буквами.  |

| Параметр/<br>Диапазон   | Пояснение  |
|---|--|
| <b>GK PU TYPE (GK Pickup Type)</b>  |  |
| GK-3  | Определяет GK-3.   |
| GK-2A   | Определяет GK-2A.  |
| PIEZO   | Определяет пьезозвукосниматель.                                    |
| <b>GUITAR SCALE</b>   |  |
| 620–660mm,<br>ST (648mm),<br>LP (628mm)   | Устанавливает длину мензуры вашей гитары.                          |
| <b>GK PU PHASE (GK Pickup Phase)</b>  |  |
| Устанавливает фазу для звукоснимателя типа Divided и обычного звукоснимателя. Звуки от Divided-звукоснимателя и обычного звукоснимателя смешиваются, обеспечивая соответствующие установки. Установите на NORMAL, а если НЧ-диапазон срезается, установите на INVERS. |  |
| NORMAL  | Фаза остается неизменной.  |
| INVERS  | Фаза инвертируется.  |
| <b>GK PU DIRECTION (GK Pickup Direction)</b>  |  |
| Устанавливает направление для установки Divided-звукоснимателя.   |  |
| NORMAL  | Позиционирован таким образом, что кабель выходит возле 6-й струны. |

| Параметр/<br>Диапазон  | Пояснение   |
|--|---|
| REVRSE   | Позиционирован таким образом, что кабель выходит возле 1-й струны.  |
| <b>S1, S2 POS (S1, S2 Position)</b>  |   |
| Производит обмен функциями для переключателей DOWN/S1, UP/S2 GK-3 или GK-2A. |   |
| NORMAL   | Переключатели остаются неизменными.   |
| REVRSE   | Функции переключателя DOWN/S1 и переключателя UP/S2 реверсированы.  |
| <b>PICKUP÷BRIDGE 1st–6th</b>   |   |
| 10.0–30.0mm  | Устанавливает величину зазора между каждым Divided-звукоснимателем и струнодержателем. Данная установка недействительна, если GK PU TYPE установлен на PIEZO. |
| <b>SENS 1st–6th</b>  |   |
| 0–100  | Устанавливает входную чувствительность для каждой струны.   |

## CONTROL ASSIGN

| Параметр/<br>Диапазон   | Пояснение  |
|---|--|
| <b>Controller</b>   |  |
| Можно свободно назначать функции на VG-99 и контроллеры FC-300. |  |
| GK VOL  | Регулятор громкости GK GK-3.   |
| GK S1, S2   | Переключатель DOWN/S1, UP/S2 GK-3  |
| CTL1  | Кнопка управления1   |
| CTL2  | Кнопка управления2   |
| EXP PEDAL   | Педаль экспрессии, подключенная к гнезду EXP PEDAL.                            |
| CTL3  | Ножной переключатель, подсоединенный к гнезду CTL3,4 (наконечник соединителя). |
| CTL4  | Ножной переключатель, подсоединенный к гнезду CTL3,4 (кольцо соединителя).     |
| FC-300 EXP1   | Педаль экспрессии1 FC-300.   |
| FC-300 EXP SW1  | Переключатель педали экспрессии1 FC-300.                                       |
| FC-300 EXP2   | Педаль экспрессии2 FC-300.   |
| FC-300 EXP SW2  | Переключатель педали экспрессии2 FC-300.                                       |
| FC-300 CTL1   | Педаль управления1 FC-300.   |
| FC-300 CTL2   | Педаль управления2 FC-300.   |
| FC-300 E3/C3  | Внешняя педаль экспрессии3/внешний ножной переключатель3 FC-300.               |
| FC-300 CTL4   | Внешний ножной переключатель4 FC-300.  |
| FC-300 E4/C5  | Внешняя педаль экспрессии4/внешний ножной переключатель5 FC-300.               |
| FC-300 CTL6   | Внешний ножной переключатель6 FC-300.  |

| Параметр/<br>Диапазон   | Пояснение  |
|---|--|
| FC-300 E5/C7  | Внешняя педаль экспрессии5/внешний ножной переключатель7 FC-300.   |
| FC-300 CTL8   | Внешний ножной переключатель8 FC-300.  |
| <b>ASSIGN HOLD</b>  |  |
| Данная установка определяет возможность или невозможность отражения величин (положений) контроллеров D BEAM (H), RIB-BON или педалей экспрессии FC-300, педалей управления или других контроллеров в звуке, как только вызван патч. |  |
| ON  | При вызове патча применяются величины (положения) контроллера, производя звук, который отражает установки контроллера. |
| OFF   | При изменении патча воспроизводится звук, установленный в патче, независимо от величин (положений) контроллера.        |

## Параметры, назначаемые на отдельные контроллеры

| CTL1–4, FC-300 EXP SW1/EXP SW2, FC-300 CTL1, 2, 4, 6, 8                          |   |   |   |   |
|--|---|---|---|---|
| FC-300 EXP3/CTL3, EXP4/CTL5, EXP5/CTL7   |   |   |   |   |
| GK S1, S2  |   |   |   |   |
| GK VOL, EXP PEDAL, FC-300 EXP1/EXP2  |   |   |   |   |
| Параметр   | Пояснение   |   |   |   |
| Параметры, которые обозначены ?, можно назначать на указанные здесь контроллеры. |   |   |   |   |
| OFF  | Не назначается никакая функция.   | 4 | 4 | 4 |
| ASSIGNABLE (PATCH)   | Функции, соответствующие установкам Control Assign в каждом отдельном патче.        | 4 | 4 | 4 |
| PATCH LEVEL 0–100  | Обеспечивает управление уровнем патча.  | 4 | 4 |   |
| PATCH LEVEL 0–200  |   | 4 | 4 |   |
| AB BALANCE   | Обеспечивает управление балансом громкости в канале А и канале В.                   | 4 | 4 |   |
| FOOT VOLUME [A&B]  | Обеспечивает одновременное управление ножной громкостью канала А или канала В.      | 4 | 4 |   |
| FOOT VOLUME [A]  | Обеспечивает управление ножной громкостью канала А или канала В.                    | 4 | 4 |   |
| FOOT VOLUME [B]  |   | 4 | 4 |   |
| WAH  | Обеспечивает управление педали Wah, когда педаль Wah включена.                      | 4 | 4 |   |
| GUITAR VOLUME [A&B]  | Обеспечивает одновременное управление громкостью COSM-гитары в канале А и канале В. | 4 | 4 |   |

## SYSTEM

| CTL1-4, FC-300 EXP SW1/EXP SW2,<br>FC-300 CTL1, 2, 4, 6, 8 |   |   |   |   |   |
|--|---|---|---|---|---|
| FC-300 EXP3/CTL3, EXP4/CTL5, EXP5/CTL7                     |   |   |   |   |   |
| GK S1, S2  |   |   |   |   |   |
| GK VOL, EXP PEDAL, FC-300 EXP1/EXP2                        |   |   |   |   |   |
| Параметр   | Пояснение   |   |   |   |   |
| GUITAR VOLUME [A]  | Обеспечивает управление громкостью COSM-гитары в канале А или канале В.   | 4 |   | 4 |   |
| GUITAR VOLUME [B]  |   | 4 |   | 4 |   |
| GUITAR TONE [A&B]  | Обеспечивает одновременное управление тоном COSM-гитары в канале А и канале В.  | 4 |   | 4 |   |
| GUITAR TONE [A]  | Обеспечивает управление тоном COSM-гитары в канале А или канале В.  | 4 |   | 4 |   |
| GUITAR TONE [B]  |   | 4 |   | 4 |   |
| MIXER LEVEL [A&B]  | Обеспечивает одновременное управление уровнем громкости микшера в канале А и канале В.  | 4 |   | 4 |   |
| MIXER LEVEL [A]  | Обеспечивает управление уровнем громкости микшера в канале А или канале В.  | 4 |   | 4 |   |
| MIXER LEVEL [B]  |   | 4 |   | 4 |   |
| PATCH SEL DEC/INC  | При установке на INC номера патчей возрастают при переключении патчей; при установке на DEC VG-99 включает меньшие номера патчей при переключении патчей. |   | 4 |   |   |
| PU SEL [A&B]   | Позволяет переключать звукосниматели в канале А и канале В одновременно.  |   | 4 |   |   |
| PU SEL [A]   | Позволяет переключать звукосниматели в канале А или канале В.   |   | 4 |   |   |
| PU SEL [B]   |   |   | 4 |   |   |
| S1:TUNER/<br>S2:BPM TAP                                    | Экран TUNER переключается с помощью S1. S2 можно использовать для определения хронометража ввода параметра BPM.   |   | 4 |   |   |
| PATCH LEVEL DEC/INC  | Обеспечивает управление уровнем патча.  |   | 4 |   |   |
| AB BALANCE toA/toB   | Обеспечивает управление балансом громкости между каналом А и каналом В. Уровень из канала А увеличивается с помощью S1, а из канала В - с помощью S2.     |   | 4 |   |   |
| MIDI START/<br>STOP  | Передает Start и Stop для передачи MIDI-сообщений в реальном времени.   |   | 4 | 4 | 4 |
| MMC PLAY/<br>STOP  | Передает Play и Stop для передачи управления MIDI Machine.  |   | 4 | 4 | 4 |

| CTL1-4, FC-300 EXP SW1/EXP SW2,<br>FC-300 CTL1, 2, 4, 6, 8 |   |  |   |   |   |
|--|---|--|---|---|---|
| FC-300 EXP3/CTL3, EXP4/CTL5, EXP5/CTL7                     |   |  |   |   |   |
| GK S1, S2  |   |  |   |   |   |
| GK VOL, EXP PEDAL, FC-300 EXP1/EXP2                        |   |  |   |   |   |
| Параметр   | Пояснение   |  |   |   |   |
| FC-300 AMP CTL 1/2   | Обеспечивает управление гнездами AMP CONTROL1 и AMP CONTROL2 FC-300. Это позволяет переключать каналы для гитарных усилителей, подключенных к этим гнездам. |  | 4 |   |   |
| PATCH SELECT INC   | Переключает к большим номерам патчей при переключении патчей.   |  |   | 4 | 4 |
| PATCH SELECT DEC   | Переключает к меньшим номерам патчей при переключении патчей.   |  |   | 4 | 4 |
| PU SEL toFRONT [A&B]                                       | Переключает звукосниматели канала А и канала В вперед.  |  |   | 4 | 4 |
| PU SEL toREAR [A&B]  | Переключает звукосниматели канала А и канала В назад.   |  |   | 4 | 4 |
| PU SEL toFRONT [A]   | Переключает звукосниматель канала А вперед.   |  |   | 4 | 4 |
| PU SEL toREAR [A]  | Переключает звукосниматель канала А назад.  |  |   | 4 | 4 |
| PU SEL toFRONT [B]   | Переключает звукосниматель канала В вперед.   |  |   | 4 | 4 |
| PU SEL toREAR [B]  | Переключает звукосниматель канала В назад.  |  |   | 4 | 4 |
| TUNER ON/OFF   | Переключает экран TUNER.  |  |   | 4 | 4 |
| BPM TAP  | Предусматривает хронометраж входа для параметра BPM.  |  |   | 4 | 4 |
| PATCH LEVEL INC  | Увеличивает уровень патча.  |  |   | 4 | 4 |
| PATCH LEVEL DEC  | Уменьшает уровень громкости патча   |  |   | 4 | 4 |
| AB BALANCE toB   | Увеличивает уровень громкости в канале В в балансе громкости между каналом А и В.   |  |   | 4 | 4 |
| AB BALANCE toA   | Увеличивает уровень громкости в канале А в балансе громкости между каналом А и В.   |  |   | 4 | 4 |
| FC-300 AMP CTL 1   | Производится выбор канала, назначенного на гитарный усилитель, подключенный к разъему AMP CONTROL1 переключателя FC-300.                                    |  |   | 4 | 4 |
| FC-300 AMP CTL 2   | Производится выбор канала, назначенного на гитарный усилитель, подключенный к разъему AMP CONTROL2 переключателя FC-300.                                    |  |   | 4 | 4 |

## FC-300

| Параметр/<br>Диапазон   | Пояснение  |
|---|--|
| <b>SYS EX MODE (System Exclusive Mode)</b>  |  |
| Устанавливает метод управления FC-300.  |  |
| ON  | При подключении FC-300 к VG-99, pedalный переключатель автоматически переходит в режим сообщений System Exclusive и функционирует в соответствии с установками, сделанными с помощью VG-99.<br><br><b>МЕМО</b><br>Можно совершать управление FC-300, даже не приводя в соответствие идентификационные номера VG-99 и FC-300. |
| OFF   | Выберите OFF для совершения управления непосредственно с помощью FC-300 (вручную).   |
| <b>BANK CHANGE</b>  |  |
| Устанавливает время переключения тонов при изменении патчей с помощью FC-300.   |  |
| IMMEDIATE   | Тон изменяется сразу же после нажатия педалей ▲ ▼ FC-300.  |
| WAIT NUM  | Тон не изменяется даже после нажатия педалей ▲ ▼ FC-300, пока не установлен параметр NUMBER.   |
| <b>QUICK TUNER</b>  |  |
| Позволяет использовать пронумерованные педали FC-300 для включения и выключения функции Tuner. Функция Quick Tuner включена, только когда режим FC-300 (MODE) установлен на SYS EX. |  |
| OFF   | Функция QUICK TUNER не работает.   |
| ON  | Функция QUICK TUNER доступна. Функция TUNER поочередно включается и выключается при каждом нажатии выбранной пронумерованной педали.   |

## MIDI

| Параметр/<br>Диапазон         | Пояснение  |
|-------------------------------|--|
| <b>MIDI CH (MIDI Channel)</b> |  |
| 1–16ch                        | Устанавливает канал для передачи и получения MIDI-сообщений. При совершении управления над другим синтезаторным звуковым модулем с помощью функции GUITAR TO MIDI смотрите раздел "GUITAR TO MIDI" (стр. 164). |
| <b>OMNI MODE</b>              |  |
| OFF, ON                       | Когда функция MIDI OMNI MODE установлена на ON (включена), сообщения принимаются всеми каналами MIDI, независимо от установок каналов MIDI.  |

| Параметр/<br>Диапазон  | Пояснение  |
|--|--|
| <b>DEVICE ID</b>   |  |
| 1–32   | Устанавливает идентификационный номер устройства, используемого для передачи и приема сообщений Exclusive  |
| <b>SYNC CLOCK</b>  |  |
| Эта установка определяет базу, используемую для синхронизации времени скорости модуляции эффекта и других параметров, основывающихся на времени. |  |
| INTERNAL   | Действия синхронизируются с встроенной функцией часов на VG-99.  |
| AUTO (USB)   | Действия синхронизируются с функцией MIDI-часов, передаваемой через USB. Но, если VG-99 не может получить сигнал из внешних часов, действия автоматически синхронизируются со встроенными часами VG-99.              |
| AUTO (MIDI)  | Действия синхронизируются с функцией MIDI-часов, передаваемой через MIDI. Но, если VG-99 не может получить сигнал из внешних часов, действия автоматически синхронизируются со встроенными часами VG-99.             |
| AUTO (RRC2)  | Действия синхронизируются с функцией MIDI-часов, передаваемой через соединитель RRC2. Но, если VG-99 не может получить сигнал из внешних часов, действия автоматически синхронизируются со встроенными часами VG-99. |
| <b>MIDI</b>  |  |
| <b>MIDI IN</b>   |  |
| Устанавливает трассировку сигналов, получаемых соединителем MIDI IN.   |  |
| OFF  | Сигналы не поступают на MIDI IN.   |
| MAIN   | Сигналы, поступающие на MIDI IN, передаются на внутреннюю секцию VG-99.  |

| Параметр/<br>Диапазон   | Пояснение   |
|---|---|
| <b>MIDI OUT</b>   |   |
| Устанавливает трассировку сигналов, получаемых соединителем MIDI OUT. |   |
| OFF   | Сигналы не передаются из MIDI OUT   |
| MAIN  | Сигналы из VG-99 передаются.  |
| USB   | Передаются MIDI-сигналы, получаемые через USB.  |
| MIDI  | MIDI-сигналы, поступающие на MIDI IN, передаются из разъема MIDI OUT (thru). Когда одновременно установлена передача других сигналов из MIDI OUT, эти сигналы смешиваются и затем воспроизводятся вместе (merge). |
| RRC2  | MIDI-сигналы, поступающие на RRC2, передаются из разъема MIDI OUT (thru). Когда одновременно установлена передача других сигналов из MIDI OUT, эти сигналы смешиваются и затем воспроизводятся вместе (merge).    |
| <b>USB (MIDI)→</b>  |   |



## SYSTEM

| Параметр/<br>Диапазон  | Пояснение  |
|--|--|
| Устанавливает трассировку сигналов, полученных через USB.                |  |
| OFF  | Сигналы не принимаются через USB.  |
| MAIN   | Сигналы, получаемые через USB, передаются на внутреннюю секцию VG-99.  |
| <b>USB (MIDI)←</b>   |  |
| Устанавливает трассировку сигналов, передаваемых через USB-соединитель.  |  |
| OFF  | Сигналы не передаются через USB-соединитель.   |
| MAIN   | С помощью VG-99 воспроизводятся сигналы MIDI.  |
| MIDI   | Передаются сигналы MIDI, получаемые на MIDI IN.  |
| RRC2   | Передаются сигналы MIDI, полученные через соединитель RRC2.  |
| <b>RRC2→</b>   |  |
| Устанавливает трассировку сигналов, полученных через RRC2.               |  |
| OFF  | Сигналы не принимаются через RRC2.   |
| MAIN   | Сигналы, принимаемые соединителем RRC2, передаются на внутреннюю секцию VG-99.   |
| <b>RRC2←</b>   |  |
| Устанавливает трассировку сигналов, передаваемых через RRC2-соединитель. |  |
| OFF  | Сигналы не передаются из USB-соединителя.  |
| MAIN   | Передаются сигналы MIDI из VG-99.  |
| USB  | Передаются сигналы MIDI, получаемые через USB.   |
| MIDI   | Сигналы MIDI, получаемые на MIDI IN, передаются из RRC2-соединителя (thru). Когда одновременно установлена передача других сигналов из RRC2, эти сигналы смешиваются и затем воспроизводятся вместе (merge). |

| Параметр/<br>Диапазон  | Пояснение   |
|--|---|
| <b>PC (Program Change)</b>   |   |
| <b>PC OUT (Program Change Out)</b>   |   |
| OFF, ON  | Эта установка определяет, будут ли передаваться сообщения Program Change, при совершении выбора патчей на VG-99. Сообщения Program Change передаются, когда данный параметр установлен на ON (включен). |
| <b>TX PC MAP (Transmit Program Change Map)</b>   |   |
| Эта установка определяет последовательность передачи сообщений Program Change при выборе патчей VG-99. |   |
| FIX  | Независимо от установок патчей, сообщения Program Change, предназначенные для каждого номера патча, будут передаваться.   |
| PROG   | Передаются сообщения Program Change, запрограммированные в каждом патче.  |
| <b>RX PC MAP (Receive Program Change Map)</b>  |   |

| Параметр/<br>Диапазон  | Пояснение   |
|--|---|
| Вы можете выбрать фиксированное или свободное соотношение между номерами полученных сообщений Program Change и выбираемыми патчами, совершая выбор последних с помощью передачи сообщений Program Change внешним MIDI-устройством. |   |
| FIX  | VG-99 производит выбор патчей, назначенных на соответствующие полученные сообщения Program Change, независимо от установок Карты Приема сообщений Program Change. |
| PROG   | VG-99 производит выбор патчей, установленных на карте приема сообщений Program Change.  |
| <b>RX PC MAP (Receive Program Change Map)</b>  |   |
| Вы можете редактировать соотношение между номерами полученных сообщений Program Change и патчами, выбор которых они производят.  |   |
| [F1] (BANK)  | Выбирает номер сообщения Bank Select  |
| [F2] [F3] (SEL)/<br>F2, F3 knob  | Выбирает номер сообщения Program Change   |
| [F5] (SELECT)/<br>F5 knob  | Выбирает патч. Когда получена комбинация номеров сообщения Bank и Program, выбранных с помощью F1, F2 и F3, VG-99 переключается на патч, выбранный с помощью F5.  |
| <b>CC (Control Change)</b>   |   |
| Устанавливает номера сообщений Control Change, передаваемых с помощью педалей VG-99, внешних подключенных педалей или педалей FC-300.  |   |
| [F2] [F3] (SEL)/<br>F2, F3 knob  | Выбирает контроллер   |
| [F5] (SET OFF)/<br>F5 knob   | После выбора контроллера с помощью F2 или F3, происходит передача сообщения Control Change, выбранного с помощью F5.  |

| Параметр/<br>Диапазон   | Пояснение   |
|---|---|
| <b>BULK DUMP</b>  |   |
| С помощью VG-99 вы можете использовать сообщения Exclusive, чтобы задать для другого VG-99 те же установки или сохранить установки звуковых эффектов для MIDI-секвенсора и других подобных устройств. |   |
| ALL   | Все данные, которые могут быть переданы (SYSTEM, GLOBAL, PATCH 001-200, FAVORITE SETTINGS). |
| SYSTEM  | Параметры SYSTEM.   |
| GK SETTING  | Данные для установок GK SETTINGS.   |
| GLOBAL  | Установки функции GLOBAL.   |
| PATCH   | Установки для номеров патча 001-200   |
| FAVORITE SETTING  | Данные для установок в FAVORITE SETTINGS 01-10 для всех эффектов.                           |

## OUTPUT

| Параметр/<br>Диапазон                                      | Пояснение  |
|--|--|
| <b>OUTPUT MODE</b>   |  |
| SYSTEM   | Значения, установленные в системных параметрах MAIN OUT, MAIN LEVEL, SUB OUT, SUB LEVEL, D OUT и D OUT LEVEL будут активизированы. |
| PATCH  | Значения, установленные в MAIN OUT, MAIN LEVEL, SUB OUT, SUB LEVEL, D OUT и D OUT LEVEL для каждого патча, будут активизированы.   |
| <b>MAIN OUT</b>  |  |
| Производит выбор сигналов, воспроизводимых через MAIN OUT. |  |
| CH A   | Воспроизводит сигнал из канала А. Тут также отображаются параметры MIX SW, PAN, LEVEL и A/B BAL.                                   |
| CH B   | Воспроизводит сигнал из канала В. Тут также отображаются параметры MIX SW, PAN, LEVEL и A/B BAL.                                   |
| MIXER (DRY)  | Воспроизводит сигналы после микширования каналов А и В перед применением эффектов DELAY/REVERB                                     |
| MIXER  | Воспроизводит сигналы после микширования каналов А и В после применения эффекта DELAY/REVERB и TOTAL EQ.                           |
| <b>MAIN LEVEL</b>  |  |
| 0–200  | Регулирует уровень MAIN LEVEL.   |
| <b>SUB OUT</b>   |  |
| Производит выбор сигналов, воспроизводимых через SUB OUT.  |  |
| CH A   | Воспроизводит сигнал из канала А. Тут также отображаются параметры MIX SW, PAN, LEVEL и A/B BAL.                                   |
| CH B   | Воспроизводит сигнал из канала В. Тут также отображаются параметры MIX SW, PAN, LEVEL и A/B BAL.                                   |
| MIXER (DRY)  | Воспроизводит сигналы после микширования каналов А и В перед применением эффектов DELAY/REVERB                                     |
| MIXER  | Воспроизводит сигналы после микширования каналов А и В после применения эффекта DELAY/REVERB и TOTAL EQ.                           |
| <b>SUB LEVEL</b>   |  |
| 0–200  | Регулирует уровень SUB OUT LEVEL.  |

| Параметр/<br>Диапазон   | Пояснение                                   |
|---|---|
| <b>D OUT (Digital Out)</b>                                    |   |
| Производит выбор сигналов, воспроизводимых через DIGITAL OUT. |   |
| COSM GTR A  | Воспроизводит звуки из COSM GTR A.          |
| COSM GTR B  | Воспроизводит звуки из COSM GTR B.          |
| NORMAL PU   | Воспроизводит звук обычного звукоснимателя. |

| Параметр/<br>Диапазон                  | Пояснение  |
|--|--|
| CH A                                   | Воспроизводит звуки канала А. Выходной сигнал также отображает установки микшера MIX SW, PAN, LEVEL и A/B BAL. |
| CH B                                   | Воспроизводит звуки канала В. Выходной сигнал также отображает установки микшера MIX SW, PAN, LEVEL и A/B BAL. |
| MIXER (DRY)                            | Воспроизводит сигналы после микширования каналов А и В перед применением эффектов DELAY/REVERB                 |
| MIXER                                  | Воспроизводит сигналы после микширования каналов А и В после применения эффекта DELAY/REVERB и TOTAL EQ.       |
| MAIN OUT                               | Воспроизводит те же сигналы, что и из MAIN OUT.  |
| SUB OUT                                | Воспроизводит те же сигналы, что и из SUB OUT.   |
| <b>D OUT LEVEL (Digital Out Level)</b> |  |
| 0–200                                  | Регулирует уровень DIGITAL OUT.  |

\* Включенные параметры (MAIN OUT, MAIN LEVEL, SUB OUT, SUB LEVEL, D OUT, D OUT LEVEL) изменяются согласно установкам OUTPUT MODE. Когда они включены, в скобках подается значение <>.

## USB

| Параметр/<br>Диапазон  | Пояснение   |
|--|---|
| <b>USB IN</b>  |   |
| Устанавливает точку, в которой цифровые сигналы, получаемые через USB (из компьютера) добавляются к выходному сигналу из VG-99.  |   |
| * Если данный параметр не установлен на OFF (не выключен), убедитесь в том, что программное обеспечение не установлено на "thru" для аудиосигналов.  |   |
| * Если параметр USB IN установлен на COSM GTR A, COSM GTR B или NORMAL PU, эта установка автоматически изменяется на MAIN&SUB при следующем включении VG-99. Если вы планируете использовать COSM GTR A, COSM GTR B или NORMAL PU, производите установки при каждом включении VG-99. |   |
| OFF  | Сигналы не добавляются ни в какой из точек подключения.   |
| COSM GTR A   | Сигналы добавляются в точке вывода сигнала COSM GUITAR A. К эффектам, вместо звуков COSM-гитары, воспроизводимых с помощью подключенной гитары, добавляется выходной аудиосигнал.<br>* Полиэффект (POLY FX) не применяется. |
| COSM GTR B   | Сигналы добавляются в точке вывода сигнала COSM GUITAR B. К эффектам, вместо звуков COSM-гитары, воспроизводимых с помощью подключенной гитары, добавляется выходной аудиосигнал.<br>* Полиэффект (POLY FX) не применяется. |

## SYSTEM

| Параметр/<br>Диапазон | Пояснение   |
|-----------------------|---|
| NORMAL PU             | Сигналы добавляются при наличии входного сигнала обычного звукоснимателя. К эффектам, вместо звуков COSM-гитары, воспроизводимых с помощью подключенной гитары, добавляется выходной аудиосигнал.   |
| MAIN OUT              | Сигналы добавляются в точке выходного сигнала MAIN OUT. Сигналы из разъема MAIN OUT устройства VG-99 и выходной аудиосигнал из компьютера смешиваются и воспроизводятся.  |
| SUB OUT               | Сигналы добавляются в точке выходного сигнала SUB OUT. Сигналы из разъема SUB OUT устройства VG-99 и выходной аудиосигнал из компьютера смешиваются и воспроизводятся.  |
| MAIN&SUB              | Сигналы добавляются в точке выходного сигнала из MAIN OUT и SUB OUT. Каждый из сигналов из MAIN OUT и выходной аудиосигнал из компьютера смешиваются; сигнал из SUB OUT и выходной аудиосигнал из компьютера смешиваются и добавляются к выходному сигналу. |
| <b>IN LEVEL</b>       |   |
| 0–200                 | Регулирует уровень громкости цифрового аудиосигнала, полученного через USB (из компьютера).   |

| Параметр/<br>Диапазон  | Пояснение  |
|--|--|
| <b>USB OUT</b>   |  |
| Устанавливает точку в VG-99, из которой сигналы передаются через USB (на компьютер).   |  |
| COSM GTR A   | Воспроизводит звук из COSM GTR A.  |
| COSM GTR B   | Воспроизводит звук из COSM GTR B.  |
| NORMAL PU  | Воспроизводит звук обычного звукоснимателя.  |
| CH A   | Воспроизводит звук из канала A.  |
| CH B   | Воспроизводит звук из канала B.  |
| MIXER (DRY)  | Воспроизводит сигналы после микширования каналов A и B перед применением эффектов DELAY/REVERB           |
| MIXER  | Воспроизводит сигналы после микширования каналов A и B после применения эффекта DELAY/REVERB и TOTAL EQ. |
| MAIN OUT   | Воспроизводит те же сигналы, что и из MAIN OUT.  |
| SUB OUT  | Воспроизводит те же сигналы, что и из SUB OUT.   |
| <b>OUT LEVEL</b>   |  |
| 0–200  | Регулирует уровень громкости цифрового аудиосигнала, передаваемого через USB (компьютера).               |
| <b>DRIVER MODE</b>   |  |
| Эта установка определяет, какой режим работы будет использоваться - режим, в котором используется специальный драйвер из прилагаемого CD-ROM (ADVANC), или режим, в котором используется стандартный драйвер операционной системы Windows/Macintosh (STANDRD). |  |

| Параметр/<br>Диапазон   | Пояснение   |
|---|---|
| STANDRD   | В этом режиме используется стандартный USB-драйвер операционной системы.  |
| ADVANC  | В этом режиме используется специальный драйвер, который хранится на прилагаемом CD-ROM. Режим, в котором используется этот драйвер, позволяет записывать, воспроизводить и редактировать аудиосигнал с высококачественным уровнем звука и заданным временем звучания. |
| <b>MON CMD (Monitor Command)</b>  |   |
| Эта установка определяет, будет ли включена команда (Direct Monitor Command) для управления установкой Direct Monitor (описанной ниже).       |   |
| DISABL  | Команда Direct Monitor выключена, сохраняя режим Direct Monitor, установленный VG-99.   |
| ENABLE  | Команда Direct Monitor включена, позволяя производить выбор режима Direct Monitor с помощью внешнего устройства.  |
| <b>DIRECT MON (Direct Monitor)</b>  |   |
| Выбирает выходной разъем звука VG-99 - PHONE, MAIN OUT или SUB OUT.   |   |
| OFF   | Установите этот параметр на OFF (выкл.) при передаче аудиоданных через компьютер (Thru).  |
| ON  | Воспроизводится звук VG-99. Установите этот параметр на ON (вкл.) при использовании VG-99 в качестве автономного устройства без подключения к компьютеру (если данный параметр установлен на Off, воспроизводится только входной сигнал из USB IN.).                  |
| * Эту установку нельзя сохранить. При включении питания, она устанавливается на ON (Вкл.)   |   |
| * При использовании специального драйвера вы можете управлять включением/выключением DIRECT MON с помощью совместимого с ASIO 2.0 приложения. |   |

## V-LINK

### V-LINK PATCH

#### CLIP

| Параметр/<br>Диапазон   | Пояснение  |
|---|--|
| Устанавливает сообщения Program Change, передаваемые при выборе патчей. Вы можете назначить разные сообщения Program Change для канала A и канала B. Клипы (видеоизображения) на устройстве-приемнике переключаются с помощью сообщений Program Change. |  |
| <b>A ch/B ch PALETTE</b>  |  |
| OFF, 1–32   | Устанавливает номер сообщения Bank Select (CC#0, #32). |
| <b>A ch/B ch CLIP</b>   |  |

## SYSTEM





| Параметр/<br>Диапазон | Пояснение                                      |
|-----------------------|--|
| OFF, 1–32             | Устанавливает номера сообщений Program Change. |

### ASSIGN 1–2

| Параметр/<br>Диапазон   | Пояснение  |
|---|--|
| These settings are necessary for controlling video using the guitar's performance data and messages from the VG-99's controllers. You can make up to two types of settings. |  |
| <b>SOURCE</b>   |  |
| OFF   | Функция V-LINK не назначается.                                       |
| BEND  | Сообщения Pitch Bend.  |
| VELO  | Сообщения Velocity.  |
| GK VOL  | Ручка регулятора GK звукоснимателя GK-3.                             |
| GK S1   | Переключатель DOWN/S1 звукоснимателя GK-3.                           |
| GK S2   | Переключатель UP/S2 S1 звукоснимателя GK-3.                          |
| CTL1  | Кнопка управления 1  |
| CTL2  | Кнопка управления 2  |
| EXP PEDAL   | Педаль экспрессии, подключенная к разъему EXP PEDAL.                 |
| CTL3  | Педальный переключатель, подключенный к разъему CTL3,4 (jack tip)    |
| CTL4  | Педальный переключатель, подключенный к разъему CTL3,4 (jack ring)   |
| D BEAM V  | Вертикальные движения лучом D-Beam.                                  |
| D BEAM H  | Горизонтальные движения D Beam                                       |
| RIBBON  | RIBBON CONTROLLER  |
| FC-300 EXP1   | Переключатель педали экспрессии 1 FC-300                             |
| FC-300 EXPSW1   | Педаль экспрессии 2 FC-300   |
| FC-300 EXP2   | Переключатель педали экспрессии 2 FC-300                             |
| FC-300 EXPSW2   | FC-300 expression pedal switch2                                      |
| FC-300 CTL1   | Педаль управления 1 FC-300   |
| FC-300 CTL2   | Педаль управления 2 FC-300   |
| FC-300 E3/C3  | Внешняя педаль экспрессии 3 FC-300/внешний педальный переключатель 3 |
| FC-300 CTL4   | Внешний педальный переключатель 4 FC-300.                            |
| FC-300 E4/C5  | Внешняя педаль экспрессии 4 FC-300/внешний педальный переключатель 5 |
| FC-300 CTL6   | Внешний педальный переключатель 6 FC-300.                            |
| FC-300 E5/C7  | Внешняя педаль экспрессии 5 FC-300/внешний педальный переключатель 7 |
| FC-300 CTL8   | Внешний педальный переключатель 8 FC-300.                            |
| INTRNL PEDAL  | Педаль Internal (виртуальная)  |
| WAVE PEDAL  | Педаль Wave (виртуальная)  |
| <b>TARGET</b>   |  |
| Used in the motion dive .tokyo performance package.   |  |

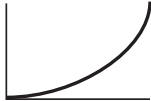
| Параметр/<br>Диапазон  | Пояснение   |
|--|---|
| COLOR EQ-FG  | Цвет переднего плана.   |
| COLOR EQ-BG  | Цвет заднего плана.   |
| SCRATCH SW   | Переключатель Scratch   |
| SPEED KNOB   | Ручка регулятора Speed  |
| TOTAL FADER  | Ручка управления Total Faders   |
| CROSS FADER  | Ручка управления Cross Fader  |
| BPM SYNC   | Переключатель синхронизации BPM.  |
| CLIP LOOP  | Переключатель clip loop   |
| ASSIGN KNOB  | Назначаемые регуляторы  |
| FADE TIME  | Переключатель fade time   |
| VISUAL KNOB  | Ручка управления visual   |
| AB SW  | Переключатель A/B   |
| TAP SW   | Переключатель Tap   |
| TOTAL SELECT   | Параметр общего выбора (Total Select)                                   |
| FX SELECT  | Параметр выбора эффекта (Effect Select)                                 |
| PLAY POS   | Положение воспроизведения (Play Position)                               |
| LOOP START   | Положение начала цикла (Loop start position)                            |
| LOOP END   | Положение конца цикла (Loop end position)                               |
| LAYER MODE   | Выбор режима Layer  |
| <b>DV-7PR</b>  |   |
| PLAY SPEED   | Скорость воспроизведения  |
| DISLV TIME   | Время исчезания (время, затрачиваемое на переключение видеоизображения) |
| T BAR  | T bar   |
| COLOR Cb   | Color cb (Сигнал цветового контраста)                                   |
| COLOR Cr   | Color cr (Сигнал цветового контраста)                                   |
| BRIGHTNESS   | Яркость   |
| VFX 1  | Визуальные эффекты 1  |
| VFX 2  | Визуальные эффекты 2  |
| VFX 3  | Визуальные эффекты 3  |
| VFX 4  | Визуальные эффекты 4  |
| OUTPUT FADE  | Вывод сигнала   |
| DUAL STREAM  | Двухпоточный сигнал   |
| <b>MIN (Minimum) *1</b>  |   |
| 0–127  | Устанавливает нижнюю границу в диапазоне изменений параметров.          |
| <b>MAX (Maximum) *1</b>  |   |
| 0–127  | Устанавливает верхнюю границу в диапазоне изменений параметров.         |
| <b>Параметр/<br/>Диапазон</b>  |   |
| <b>Пояснение</b>   |   |
| <b>TRIGGR (Trigger) *2</b>   |   |
| Устанавливает момент, когда начинается действие виртуальной педали экспрессии. |   |
| PATCH CHANGE   | Функции выбора патчей   |
| GK VOL   | Функции регулировки громкости селекторного звукоснимателя.              |

## SYSTEM

| Параметр/<br>Диапазон   | Пояснение   |
|---|---|
| GK S1, S2   | Функции изменения положения переключателей DOWN/S1 или UP/S2 селекторного звукоснимателя.   |
| CTL1-CTL4   | Функции включения кнопок CTL1,2 или педального переключателя, подключенного к разъему CTL3,4.   |
| EXP PEDAL   | Функции работы педали экспрессии, подключенной к разъему EXP PEDAL.   |
| D BEAM V, H   | Функции вертикального и горизонтального перемещения D Beam контроллера.   |
| RIBBON ACT, POS   | Функции работы с ribbon-контроллером с помощью перемещения пальца.  |
| FC-300 EXP1, EXP2   | Функции работы с педалью экспрессии 1 или 2 педального переключателя FC-300.  |
| FC-300 CTL1, CTL2   | Функции работы с CTL1 или CTL2 педального переключателя FC-300.   |
| FC-300 E3/C3, CTL4, E4/C5, CTL6, E5/C7, CTL8  | Функции работы с педалью, подключенной к разъему E3/C3, CTL4, E4/C5, CTL6, E5/C7 или CTL8.  |
| <b>TIME *2</b>  |   |
| 0-100   | Регулирует время переключения виртуальной педали экспрессии, когда она полностью опущена (передняя часть педали поднята) в положение, когда педаль полностью нажата (передняя часть педали полностью нажата). |
| <b>CURVE *2</b>   |   |
| Выбирает один из трех типов, определяющих изменение положения виртуальной педали  |   |
| <div style="display: flex; justify-content: space-around; text-align: center;"> <div> <p>LINEAR</p>  </div> <div> <p>SLOW RISE</p>  </div> <div> <p>FAST RISE</p>  </div> </div> |   |
| <b>RATE *3</b>  |   |
| 0-100   | Определяет время, затрачиваемое на совершение одного цикла работы виртуальной педали экспрессии.  |
| <b>FORM *3</b>  |   |
| Выбирает один из трех типов, определяющих возможное изменение положения виртуальной педали.   |   |
| <div style="display: flex; justify-content: space-around; text-align: center;"> <div> <p>SAW</p>  </div> <div> <p>TRI</p>  </div> <div> <p>SIN</p>  </div> </div>                |   |

\*1 Нельзя задать параметры MIN или MAX, когда параметр TARGET установлен на одну из нижеуказанных функций. Параметр MIN установлен на 0, а параметр MAX - на 127.

- SCRTCH SW
- BPM SYNC
- CLIP LOOP
- AB SW
- TAP SW

• DUAL STREAM

- \*2 Параметры TRIGGR, TIME и CURVE включаются, когда параметр SOURCE установлен на WAVE PEDAL.
- \*3 Хотя указанные названия категории target касаются EDIROL DV-7PR и комплекта motion dive.tokyo, фактически будут передаваться сообщения Control Change.

### МЕМО

Более подробная информация о целевых названиях (target) и номерах сообщений Control Change - на странице 181.

### МЕМО

Более подробная информация об EDIROL DV-7PR и комплекте motion dive.tokyo - в руководствах пользователя для каждого изделия.

## STRING CH (String Channel)

| Параметр/<br>Диапазон                     | Пояснение  |
|---|--|
| <b>1st-6th</b>                            |  |
| Выбирает канал управления каждой струной. |  |
| OFF                                       | Управление каналами совершаться не будет.                            |
| A CH                                      | Производится управление каналом A устройства, совместимого с V-LINK. |
| B CH                                      | Производится управление каналом B устройства, совместимого с V-LINK. |
| C CH                                      | Производится управление сообщениями MIDI Note.                       |

### МЕМО

Некоторое оборудование, совместимое с V-LINK, такое как EDIROL DV-7PR, позволяет использовать только канал A.

## V-LINK SYSTEM

### MIDI CH (MIDI Channel)

| Параметр/<br>Диапазон  | Пояснение   |
|--|---|
| Устанавливает канал приема MIDI, подключенного к VG-99 и совместимого с V-LINK устройства. |   |
| <b>MIDI A CH (MIDI A Channel)</b>  |   |
| 1-16ch   | Устанавливает канал MIDI для канала A устройства, совместимого с V-LINK |
| <b>MIDI B CH (MIDI B Channel)</b>  |   |
| 1-16ch   | Устанавливает канал MIDI для канала B устройства, совместимого с V-LINK |
| <b>MIDI C CH (MIDI B Channel)</b>  |   |
| 1-16ch   | Устанавливает канал MIDI для канала C устройства, совместимого с V-LINK |

### МЕМО

- Параметр MIDI CH на экране V-LINK - это системный параметр.
- Если к VG-99 подключено устройство, совместимое с V-LINK, установите этот параметр так, чтобы канал MIDI устройства, совместимого с V-LINK, и канал, используемый VG-99, не были одинаковыми.

- Каналы MIDI, устанавливаемые тут, выводятся в виде системных сообщений Exclusive, когда включены питание VG-99 и функция V-LINK.
- Некоторое оборудование, совместимое с V-LINK, такое как EDIROL DV-7PR позволяет использовать только MIDI CH A.

## GATEGORY NAME

| Параметр/<br>Диапазон             | Пояснение   |
|-----------------------------------|---|
| <b>CATEGORY NAME</b>              |   |
| Устанавливает название категории. |   |
| INSERT                            | Вставляет пробел на место курсора.                                      |
| DELETE                            | Удаляет символ и смещает следующие символы влево.                       |
| SPACE                             | Вставляет пробел на место курсора.                                      |
| A0!                               | Производит выбор между прописными буквами, цифрами и символами.         |
| A<=>a                             | Производит выбор между прописными и строчными буквами.                  |
| CATGRY                            | Выберите пользовательскую категорию, которой хотите присвоить название. |

## D BEAM CALIB (Калибровка D BEAM)

| Параметр/<br>Диапазон                                       | Пояснение  |
|---|--|
| <b>D BEAM DISAB<br/>(Выключение контроллера D BEAM)</b>     |  |
| Вы можете выключить D Beam-контроллер для всего устройства. |  |
| OFF   | Включается D Beam-контроллер.  |
| ON  | D Beam-контроллер выключается<br>* Нажатие кнопки D BEAM [PITCH], [FILTER] или [ASSIGNABLE] для выбора D Beam-контроллера не будет иметь соответствующего воздействия. |

## PATCH EXTENT

| Параметр/<br>Диапазон  | Пояснение   |
|--|---|
| <b>PATCH EXTENT</b>  |   |
| Вы можете установить верхнюю и нижнюю границы для определения диапазона патчей, которые можно выбрать. |   |
| FROM   | Установите нижнюю границу диапазона выбираемых патчей.  |
| TO   | Установите верхнюю границу диапазона выбираемых патчей. |

## FACTORY RESET

| Параметр/<br>Диапазон  | Пояснение  |
|--|--|
| <b>FACTORY RESET</b>   |  |
| Возвращает VG-99 к установкам, произведенным перед выпуском из завода, на котором была произведена эта гитарная система. |  |
| ALL  | Все данные   |
| SYSTEM   | Данные установок параметров SYSTEM, величин HARMONIST, фраз AUTO RIFF, параметров предусилителей и громкоговорителей, эффектов овердрайва/дисторшена и ва. |
| GK SETTING   | Содержимое установок GK SETTING.   |
| GLOBAL   | Установки функции GLOBAL   |
| PATCH  | Установки номеров патчей 001-200   |
| FAVORITE SETTING   | Данные установок FAVORITE SETTINGS 01-10 для всех эффектов.  |

GLOBAL

| Параметр/<br>Диапазон                           | Пояснение   |
|---|---|
| <b>MAIN OUTPUT SELECT</b>                       |   |
| Производит выбор типа подключаемого устройства. |   |
| JC-120  | Используйте эти установки при подключении гитарного усилителя Roland JC-120.  |
| SMALL AMP                                       | Используйте эту установку при подключении к компактному гитарному усилителю.  |
| COMBO AMP                                       | Используйте эту установку при подключении к гитарному входу комбоусилителя, любого, кроме JC-120 (в котором усилитель и динамик или динамики объединены в одной системе).<br><i>* В зависимости от используемого гитарного усилителя, вы можете добиться хороших результатов с установкой JC-120.</i> |
| STACK AMP                                       | Используйте эту установку при подключении к гитарному входу гитарного усилителя стекового типа (в котором усилитель и динамик или динамики отделены друг от друга).   |
| JC-120 RETURN                                   | Используйте эту установку при подключении к разъему RETURN JC-120.  |
| COMBO RETURN                                    | Используйте эту установку при подключении к разъему RETURN комбоусилителя.  |
| STACK RETURN                                    | Используйте эту установку при подключении к разъему RETURN стекового усилителя. Установка STACK RETURN также применяется при использовании комбинации гитарного усилителя мощности и гитарного кабинета.  |
| LINE/PHONES                                     | Используйте эту установку, когда используете наушники или при подключении к мультиторжечному рекордеру для записи.<br><i>* При использовании симулятора динамиков, используйте установку LINE/PHONES.</i>   |

**EQ MAIN (Equalizer Main),  
EQ SUB (Equalizer Sub)**

| Параметр/<br>Диапазон  | Пояснение |
|--|-----------|
| <b>MAIN EQ (Main Equalizer),<br/>SUB EQ (Sub Equalizer)</b>  |           |
| Управление общим порожным уровнем установок подавителя шума в каждом патче. Эта функция эффективна при подключении гитары или регулировки изменений в уровне шума во время исполнения. |           |
| <b>MEMO</b><br>Для использования установок, содержащихся в отдельных патчах, установите эту функцию на 0 дБ.   |           |

| Параметр/<br>Диапазон   | Пояснение                                |
|---|--|
| <b>MAIN EQ SW (Main Equalizer Switch),<br/>SUB EQ SW (Sub Equalizer Switch)</b> |  |
| OFF, ON   | Turns the EQ effect on/off.              |
| <b>TOTAL GAIN</b>   |  |
| -12~+12dB   | Adjusts the volume before the equalizer. |
| <b>LOW GAIN</b>   |  |
| -12~+12dB   | Adjusts the low frequency range tone.    |

| Параметр/<br>Диапазон                        | Пояснение  |
|--|--|
| <b>HIGH GAIN</b>                             |  |
| -12~+12dB                                    | Adjusts the high frequency range tone.   |
| <b>LOW MID FREQ (Low Middle Frequency)</b>   |  |
| 20Hz~10.0kHz                                 | Specifies the center of the frequency range that will be adjusted by the LOW MID GAIN.                                 |
| <b>LOW MID Q (Low Middle Q)</b>              |  |
| 0.5~16                                       | Adjusts the width of the area affected by the EQ centered at the LOW MID FREQ.<br>Higher values will narrow the area.  |
| <b>LOW MID GAIN (Low Middle Gain)</b>        |  |
| -12~+12dB                                    | Adjusts the low-middle frequency range tone.   |
| <b>HIGH MID FREQ (High Middle Frequency)</b> |  |
| 20Hz~10.0kHz                                 | Specifies the center of the frequency range that will be adjusted by the HIGH MID GAIN.                                |
| <b>HIGH MID Q (High Middle Q)</b>            |  |
| 0.5~16                                       | Adjusts the width of the area affected by the EQ centered at the HIGH MID FREQ.<br>Higher values will narrow the area. |
| <b>HIGH MID GAIN (High Middle Gain)</b>      |  |
| -12~+12dB                                    | Adjusts the high-middle frequency range tone.  |

**NS (Noise Suppressor)**

| Параметр/<br>Диапазон        | Пояснение  |
|------------------------------|--|
| <b>NS (Noise Suppressor)</b> |  |
| -20~20dB                     | Управление общим порожным уровнем установок подавителя шума в каждом патче. Эта функция эффективна при подключении гитары или регулировки изменений в уровне шума во время исполнения.<br><b>MEMO</b><br>Для использования установок, содержащихся в отдельных патчах, установите эту функцию на 0 дБ. |

## REVERB

| Параметр/<br>Диапазон | Пояснение  |
|-----------------------|--|
| <b>REVERB</b>         |  |
| 0–200%                | <p>Управление общим уровнем реверберации для произведения установок реверберации в каждом патче. Регулировка уровня реверберации эффективна для регулировки акустики места, в котором проходит исполнение.</p> <p><b>МЕМО</b></p> <p>Для использования установок, содержащихся в отдельных патчах, установите эту функцию на 100%.</p> |

## SUB OUT LEVEL

| Параметр/<br>Диапазон | Пояснение  |
|-----------------------|--|
| <b>SUB OUT LEVEL</b>  |  |
| 0–200%                | <p>Управление общим уровнем выходного сигнала, передающегося из соединителей SUB OUT. Эта функция не влияет на установки в каждом отдельном патчем.</p> <p><b>МЕМО</b></p> <p>Для использования уровня сигнала в линии (+4dBu) в качестве выходного сигнала, установите функцию на 100%.</p> |

# TUNER

## MULTI MODE, SINGLE MODE

| Параметр/<br>Диапазон   | Пояснение                         |
|---|-----------------------------------|
| <b>PITCH</b>  |                                   |
| 435–445Hz   | This sets the reference pitch.    |
| <b>MUTE</b>   |                                   |
| С помощью этой установки выбирается, будет ли воспроизводиться звук настройки из подключенного устройства (такого как усилитель). |                                   |
| OFF   | Звук настройки не воспроизводится |
| ON  | Звук настройки воспроизводится .  |



# Глава 10. Приложения

## Карта MIDI-реализации

V-Guitar System

Date : May. 31, 2007

Model VG-99

### MIDI Implementation Chart (Main Section)

Version : 1.00

| Function...      |  | Transmitted  | Recognized                 | Remarks     |
|------------------|--|--|----------------------------|-------------|
| Basic Channel    | Default Changed  | 1Ð16<br>1Ð16   | 1Ð16<br>1Ð16               | Memorized   |
| Mode             | Default Messages Altered   | x<br>x<br>*****  | x<br>x                     |             |
| Note Number      | True Voice   | x<br>*****   | x<br>*****                 |             |
| Velocity         | Note ON<br>Note OFF  | x<br>x   | x<br>x                     |             |
| After Touch      | Key's<br>Ch's  | x<br>x   | x<br>x                     |             |
| Pitch Bend       |  | o *1   | x                          |             |
| Control Change   | 0, 32<br>1 Ð 31<br>33 Ð 63<br>64 Ð 95  | o *1<br>o *1<br>o<br>o *1  | o<br>o<br>x<br>o           | Bank Select |
| Program Change   | True #   | o *1<br>0 Ð 127  | o<br>0 Ð 127               |             |
| System Exclusive |  | o  | o                          |             |
| Common           | Song Position<br>Song Select<br>Tune Request   | x<br>x<br>x  | x<br>x<br>x                |             |
| System Realtime  | Clock<br>Commands  | x<br>o *2  | o *1<br>x                  |             |
| AUX Messages     | Local ON/OFF<br>All Notes OFF<br>All Sound OFF<br>Reset All Controller<br>Active Sense<br>System Reset | x<br>x<br>x<br>x<br>o<br>x   | x<br>x<br>x<br>x<br>o<br>x |             |
| Notes            |  | *1 O X is selectable.<br>*2 MIDI START/STOP can be set with SYSTEM - CONTROL ASSIGN. |                            |             |

Mode 1: OMNI ON, POLY  
Mode 3: OMNI OFF, POLY

Mode 2: OMNI ON, MONO  
Mode 4: OMNI OFF, MONO

o: Yes  
x: No

V-Guitar System

Date : May. 31, 2007

Model VG-99

MIDI Implementation Chart (GUITAR TO MIDI Section)

Version : 1.00

| Function...  | Transmitted  | Recognized                      | Remarks  |
|--|--|---------------------------------|--|
| Basic Channel<br>Default<br>Changed  | 1D11<br>1D11   | x<br>x                          | Memorized  |
| Mode<br>Default Messages<br>Altered  | Mode 3, 4 (M=6)<br>x<br>*****  | Mode 3, 4 (M=6)<br>x            | Memorized  |
| Note Number<br>True Voice  | o<br>0D127   | x<br>*****                      |  |
| Velocity<br>Note ON<br>Note OFF  | o<br>x *2  | x<br>x                          |  |
| After Touch<br>Key's<br>Ch's   | x<br>x   | x<br>x                          |  |
| Pitch Bend   | o *3   | x                               |  |
| Control Change<br>0, 32<br>1 D 31<br>33 D 63<br>64 D 95<br>6, 38<br>98, 99<br>100, 101                                 | o *1<br>o *1<br>x<br>o *1<br>o<br>x<br>o   | x<br>x<br>x<br>x<br>x<br>x<br>x | Bank Select<br><br>Data Entry<br>NRPN LSB, MSB<br>RPN LSB, MSB |
| Program Change<br>True #   | o *1<br>0 D 127  | x<br>*****                      |  |
| System Exclusive   | x  | x                               |  |
| Common<br>Song Position<br>Song Select<br>Tune Request   | x<br>x<br>x  | x<br>x<br>x                     |  |
| System Realtime<br>Clock<br>Commands   | x<br>x   | x<br>x                          |  |
| AUX Messages<br>Local ON/OFF<br>All Notes OFF<br>All Sound OFF<br>Reset All Controller<br>Active Sense<br>System Reset | x<br>x<br>x<br>x<br>o<br>x   | x<br>x<br>x<br>x<br>x<br>x      |  |
| Notes  | *1 O X is selectable.<br>*2 Note On is always transmitted with 9nH kkH 00H.<br>*3 Can be set with the CHROMATIC parameter. |                                 |  |

Mode 1: OMNI ON, POLY  
Mode 3: OMNI OFF, POLY

Mode 2: OMNI ON, MONO  
Mode 4: OMNI OFF, MONO

o: Yes  
x: No

V-Guitar System

Date : May. 31, 2007

Model VG-99

**MIDI Implementation Chart (V-LINK Section)**

Version : 1.00

| Function...      |  | Transmitted        | Recognized  | Remarks  |
|------------------|--|--------------------|---|--|
| Basic Channel    | Default  | 1D16               | x   | Memorized  |
|                  | Changed  | 1D16               | x   |  |
| Mode             | Default  | x                  | x   |  |
|                  | Messages Altered   | x<br>*****         | x   |  |
| Note Number      | True Voice   | o *1<br>0E127      | X<br>*****  |  |
| Velocity         | Note ON  | o                  | x   |  |
|                  | Note OFF   | x *2               | x   |  |
| After Touch      | Key's Ch's   | x<br>x             | x<br>x  |  |
| Pitch Bend       |  | x                  | x   |  |
| Control Change   | 0, 32  | o *1, *3           | X   | Bank Select Modulation   |
|                  | 1  | o *1, *3           | X   |  |
|                  | 3  | o *1, *3           | X   | Balance MSB<br>Pan MSB<br>Expression MSB<br>Hold-1<br>Portamento<br>Resonance<br>Release<br>Attack<br>Cutoff<br>General Purpose 6<br>General Purpose 8 |
|                  | 8  | o *1, *3           | X   |  |
|                  | 10   | o *1, *3           | X   |  |
|                  | 11   | o *1, *3           | X   |  |
|                  | 64   | o *1, *3           | X   |  |
|                  | 65   | o *1, *3           | X   |  |
|                  | 71   | o *1, *3           | X   |  |
|                  | 72   | o *1, *3           | X   |  |
|                  | 73   | o *1, *3           | X   |  |
|                  | 74   | o *1, *3           | X   |  |
|                  | 81   | o *1, *3           | X   |  |
|                  | 83   | o *1, *3           | X   |  |
|                  | 85   | o *1, *3           | X   |  |
|                  | 86   | o *1, *3           | X   |  |
|                  | 91   | o *1, *3           | X   |  |
| 92               | o *1, *3   | X                  | Reverb<br>Effects Depth 2<br>Effects Depth 3<br>Effects Depth 4 |  |
| 93               | o *1, *3   | X                  |   |  |
| 94               | o *1, *3   | X                  |   |  |
| Program Change   | True #   | o *1, *3<br>0 E 31 | X<br>*****  |  |
| System Exclusive |  | o                  | x   |  |
| Common           | Song Position  | x                  | x   |  |
|                  | Song Select  | x                  | x   |  |
|                  | Tune Request   | x                  | x   |  |
| System Realtime  | Clock  | x                  | x   |  |
|                  | Commands   | x                  | x   |  |
| AUX Messages     | Local ON/OFF   | x                  | x   |  |
|                  | All Notes OFF  | x                  | x   |  |
|                  | All Sound OFF  | x                  | x   |  |
|                  | Reset All Controller   | o                  | x   |  |
|                  | Active Sense   | o                  | x   |  |
|                  | System Reset   | x                  | x   |  |
| Notes            | *1 O X is selectable.<br>*2 The Note OFF messages (9nH kkH 00H) are always transmitted.<br>*3 For correspondences with this device's parameters, refer to the ÖV-LINK Correspondence Table.Ö |                    |   |  |

Mode 1: OMNI ON, POLY  
Mode 3: OMNI OFF, POLY

Mode 2: OMNI ON, MONO  
Mode 4: OMNI OFF, MONO

o: Yes  
x: No

Таблица соответствия V-LINK

| Функция V-LINK  | Переданное MIDI-сообщение                                  | Канал передачи    |
|---|--|-------------------|
| Используется с моделями, такими как DV-7PR или с комплектом dive.tokyo.performance. |  |                   |
| PALETTE 1Ð32 (Palette Change)   | CC 0 (Bank Select MSB): 0Ð31<br>CC 32 (Bank Select LSB): 0 | Канал А/канал В   |
| CLIP 1Ð32 (Clip Change)   | Program Change: 0Ð31                                       | Канал А/канал В   |
| Используется с пакетом motion.dive.tokyo performance                                |  |                   |
| COLOR EQÐFG   | CC 1 (Модуляция)   | Канал А и канал В |
| COLOR EQÐBG   | CC 71 (Резонанс)   | Канал А и канал В |
| SCRATCH SW  | CC 3 (---)   | Канал А и канал В |
| SPEED KNOB  | CC 8 (Баланс)  | Канал А и канал В |
| TOTAL FADER   | CC 10 (Точка панорамы)                                     | Канал А           |
| CROSS FADER   | CC 11 (Экспрессия)   | Канал А           |
| BPM SYNC  | CC 64 (Hold 1)   | Канал А и канал В |
| CLIP LOOP   | CC 65 (Портаменто)   | Канал А и канал В |
| ASSIGN KNOB   | CC 72 (Отпускание)   | Канал А и канал В |
| FADE TIME   | CC 73 (Атака)  | Канал А           |
| VISUAL KNOB   | CC 74 (Срез)   | Канал А           |
| AB SW   | CC 81 (General Purpose 6)                                  | Канал А           |
| TAP SW  | CC 83 (General Purpose 8)                                  | Канал А           |
| TOTAL SELECT  | CC 85 (---)  | Канал А           |
| FX SELECT   | CC 86 (---)  | Канал А           |
| PLAY POS  | CC 91 (Реверберация)                                       | Канал А и канал В |
| LOOP START  | CC 92 (Тремоло)  | Канал А и канал В |
| LOOP END  | CC 93 (Хорус)  | Канал А и канал В |
| LAYER MODE  | CC 94 (Модераторная педаль)                                | Канал А           |
| Используется с такими моделями как DV-7PR.  |  |                   |
| PLAY SPEED  | CC 8 (Баланс)  | Канал А           |
| DISLV TIME  | CC 73 (Атака)  | Канал А           |
| T BAR   | CC 11 (Экспрессия)   | Канал А           |
| COLOR Cb  | CC 1 (Модуляция)   | Канал А           |
| COLOR Cr  | CC 71 (Резонанс)   | Канал А           |
| BRIGHTNESS  | CC 74 (Срез)   | Канал А           |
| VFX 1   | CC 72 (Отпускание)   | Канал А           |
| VFX 2   | CC 91 (Реверберация)                                       | Канал А           |
| VFX 3   | CC 92 (Тремоло)  | Канал А           |
| VFX 4   | CC 93 (Хорус)  | Канал А           |
| OUTPUT FADE   | CC 10 (Точка панорамы)                                     | Канал А           |
| DUAL STREAM   | CC 64 (Hold 1)   | Канал А           |

Signal Flow

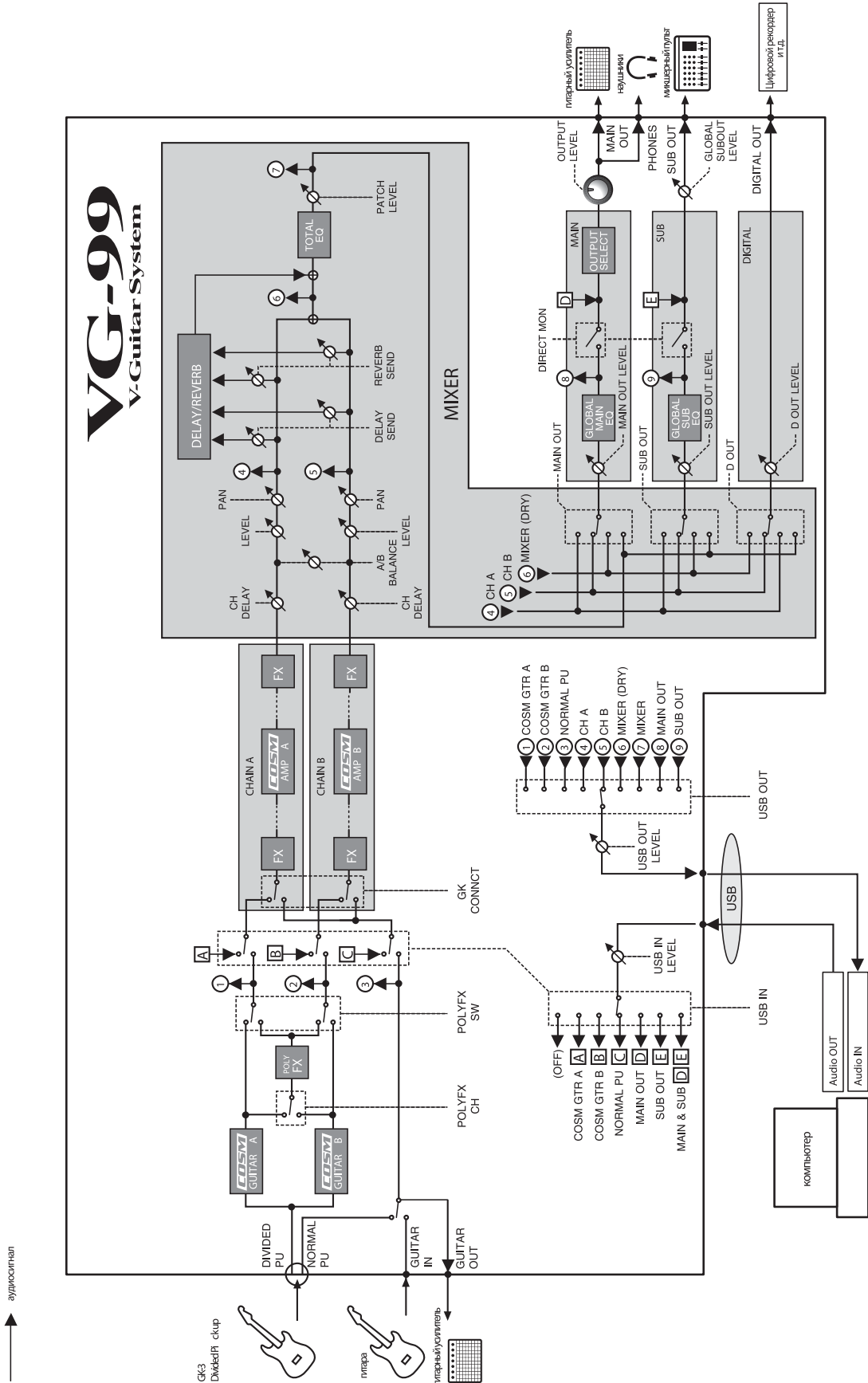

## Specifications

### VG-99: V-Guitar System

#### Аналого-цифровое преобразование.

24 бита + AF метод

#### Цифроаналоговое преобразование.

24 бита

#### Частота дискретизации.

44.1 кГц

#### Программная память.

400: 200 (пользовательской) + 200 (пресетной)

#### Номинальный входной уровень.

GUITAR INPUT: -10dBu

#### Входной импеданс.

GUITAR INPUT: 2.2 МОм

#### Номинальный выходной уровень.

MAIN OUT: -10dBu

SUB OUT (XLR): +4 dBu

GUITAR OUT: -10 dBu

#### Выходной импеданс.

MAIN OUT: 1 кОм

SUB OUT (XLR): 600 Ом

#### Динамический диапазон.

100 дБ или больше (IHF-A)

#### Элементы управления.

##### [Верхняя панель]

Ручка регулятора OUTPUT LEVEL

Ручки регуляторов функций x 6 (F1-F6)

Ручка регулятора BALANCE

Кнопка V-LINK

Кнопки DIRECT PATCH x 5 (1-5)

Кнопки CONTROL x 2 (1,2)

Кнопки COSM GUITAR MODELING TYPE x 2 (A, B)

Кнопка COSM GUITAR ALTERNATE TUNING

Кнопки POLY FX A/B x 2 (A, B)

Кнопки FX x 2 (A, B)

Кнопки COSM AMP x 2 (A, B)

Кнопка DELAY/REVERB

Кнопка DYNAMIC

Кнопка CHAIN

Кнопка CONTROL ASSIGN

Кнопка NAME/KEY/BPM

Кнопки функций x 6 (F1-F6)

Кнопка EXIT

Кнопка WRITE

Кнопки PAGE x 2 (Влево, Вправо)

Кнопка GUITAR TO MIDI

Кнопка SYSTEM

Кнопка GLOBAL

Кнопка TUNER

Кнопка CATEGORY

Лимб PATCH/VALUE

Выключатель электропитания

##### D BEAM

Контроллер D Beam

Кнопка PITCH

Кнопка FILTER

Кнопка ASSIGNABLE

##### RIBBON CONTROLLER

Контроллер Ribbon

Кнопка PITCH

Кнопка FILTER

Кнопка ASSIGNABLE

##### [Задняя панель]

Переключатель заземления (SUB OUT)

##### Дисплей

240x64 точек графический ЖК-дисплей (с подсветкой)

##### Соединители

##### [Верхняя панель]

Соединитель GK IN (13-штыревой типа DIN)

##### [Задняя панель]

Разъем GUITAR INPUT (типа 1/4" phone)

Разъем GUITAR OUTPUT (типа 1/4" phone)

Разъемы SUB OUT x 2 (L, R) (типа XLR)

Разъемы MAIN OUT x 2 (L/MONO, R) (типа 1/4" phone)

Разъем PHONES (стерео 1/4" phone)

Разъем DIGITAL OUT (коаксиального типа, соответствует требованиям IEC60958-3)

Разъем EXP PEDAL (1/4" TRS phone)

Разъем CTL 3,4 (1/4" TRS phone)

USB-соединитель (типа B)

Соединитель RRC2 IN (типа RJ45)

Соединители MIDI x 2 (IN, OUT) (5-штыревой типа DIN)

Разъем DC IN

##### Источник питания

AC-адаптер (PSB-1U)

##### Потребляемый ток.

1,3 А

##### Размеры.

384.0 (Ш) x 218.0 (Г) x 93.5 (В) мм

\* EIA-5U рэкового типа: опциональный адаптер рэкового крепления RAD-99.

##### Вес

2.1 кг (без AC-адаптера)

##### Аксессуары

Руководство пользователя

Кабель GK (3 м)

USB-кабель  
RRC2-кабель  
Программное обеспечение VG-99 на диске  
АС-адаптер (PSB-1U)  
Регуляторы болта x 4  
Сервис Roland (информационный листок)

### Опции

Селекторный звукозаписывающий: GK-3  
Педальный контроллер MIDI: FC-300  
Педальный переключатель: BOSS FS-5U/6  
Педаль экспрессии: EV-5, BOSS FV-500L/500H  
Кабель GK: GKC-10/5/3  
Селектор: US-20  
Разветвитель GK: GKP-4  
Адаптер рэкового крепления: RAD-99  
Стенд: PDS-10  
Соединительный кабель: PCS-31

\*

\*  $0\text{ dBu} = 0,775\text{ В}$  среднеквадратического значения

\* Технические характеристики или внешний вид устройства могут быть изменены без предварительного уведомления в интересах улучшения изделия.

## Системные требования к программному обеспечению VG-99

### Для Windows

#### Операционная система.

- Microsoft Windows XP
- Microsoft Windows Vista

#### Центральный процессор/ Тактовая частота

- Pentium/Celeron, процессор, совместимый с Intel, 1ГГц или больше.

#### Оперативная память

- 512 МБ или больше

#### Необходимое свободное место на жестком диске.

- 190 МБ или больше.

#### Разрешение дисплея/ насыщенность цвета.

- 1024 x 768 или больше/65536 цветов (высококачественное цветопроизведение 16 бит) или больше

### Для Mac OS

#### Операционная система.

- Macintosh X 104.3 или более поздняя версия

#### Централ. процессор/Тактовая частота

- PowerPC G4, G5/1 ГГц или больше
- Процессор Intel

#### Оперативная память

- 512 МБ или больше

#### Необходимое свободное место на жестком диске.

- 190 МБ или больше.

#### Разрешение дисплея/насыщен. цвета.

- 1024 x 768 или больше/32000 цветов или больше

### NOTE

Компанией Roland было протестировано множество конфигураций и было определено, что, в среднем, компьютерная система, похожая на описанную ниже, позволяет нормально функционировать VG-99 Editor и VG-99 Librarian. Однако компания не может гарантировать, что данный компьютер будет поддерживать нормальную работу с VG-99 Editor и VG-99 Librarian лишь из-за того, что данные программы соответствуют указанным выше требованиям. Причина в том, что существует множество других вариаций, которые влияют на рабочую среду, включая отличия в дизайне материнской платы, а также особенной комбинации других прилагаемых устройств.

## Сообщения об ошибке системы

Если во время работы устройства возникла ошибка или, если определенная операция не выполняется должным образом, на дисплее появляется сообщение об ошибке системы. Чтобы разрешить проблему, выполните инструкции, указанные в данном сообщении.

### "DATA WRITE ERROR".

- Процесс сохранения пользовательских данных в памяти устройства не выполнен.
- Устройство может быть повреждено. Обратитесь в ближайший сервисный центр Roland.

### "MIDI BUFFER FULL"

### "RRC2 BUFFER FULL"

### "USB BUFFER FULL"

- Данные не могут быть обработаны должным образом из-за большого размера MIDI-сообщений.
- Сократите количество MIDI-сообщений, передаваемых на VG-99.

### "MIDI OFFLINE"

### "RRC2 OFFLINE"

### "USB OFFLINE"

- Передача сообщений из подключенного устройства была прервана. Это сообщение также появляется, когда питание подключенного устройства выключено. Оно не указывает на повреждение устройства.
- Проверьте, не отсоединен ли какой-нибудь кабель и не произошло ли замыкание.

### "OUT OF RANGE! SET AGAIN"

- Невозможно калибровать контроллер D Beat или Ribbon.
- При использовании контроллера D Beat, измените рабочий диапазон или положение и проверьте, чтобы это сообщение не появлялось.
- При использовании ribbon-контроллера, произведите эту процедуру еще раз, чтобы провести окончательную проверку. Если это сообщение будет продолжать появляться после проведения проверки, устройство может быть повреждено или произошли сбои в его работе. Обратитесь к вашему дилеру Roland или в службу Roland.

### "USB DEVICE ERROR"

- Инициализация встроенного USB-устройства на VG-99 не выполнена. USB использовать нельзя.
- Устройство может быть повреждено. Обратитесь в ближайший сервисный центр Roland.

## Устранение неисправностей

Если с помощью VG-99 не воспроизводятся звуки или если вы считаете, что данное устройство не функционирует должным образом, сначала проверьте пункты, изложенные ниже. Если проверка этих пунктов не помогает решить проблему, обратитесь к вашему дилеру или в ближайший сервисный центр Roland.

### МЕМО

Более подробная информация о USB-драйверах и проблемах при использовании драйверов - в следующем файле на диске с программным обеспечением VG-99:

| Операционная система | Размещение                 |
|----------------------|----------------------------|
| Windows XP           | \Driver\XP\Readme_E.htm    |
| Windows Vista        | \Driver\Vista\Readme_E.htm |
| Mac OS X             | /Driver/Readme_E.htm       |

## Проблемы со звуками

### Нет звука / Низкая громкость

- **Произошло замыкание в подключенном устройстве**
  - ▶ Замените кабель.
- **Гитарная система VG-99 и другие устройства подключены неправильно**
  - ▶ Проверьте подключения к другим устройствам (стр. 16)
- **Питание подключенного усилителя или микшера не включено или выключена громкость.**
  - ▶ Проверьте установки подключенного устройства.
- **Ручка регулятора OUTPUT LEVEL полностью выключена**
  - ▶ С помощью ручки регулятора произведите нужную настройку (стр. 20).
- **Тюнер включен**
  - ▶ Прямой звук не воспроизводится, когда тюнер включен, если установка громкости во время настройки равна MUTE ON (стр. 22).
- **Функция [SYSTEM] - GK - GK CONNCT установлена неправильно.**
  - ▶ При подключении селекторного звукоснимателя: установите [SYSTEM] - GK - GK CONNCT на ON (если AUTO не функционирует правильно).
  - ▶ Если селекторный звукосниматель не подключен: установите [SYSTEM] - GK - GK CONNCT на OFF.
- **Включена [COSM GUITAR A] или [COSM GUITAR B]**
  - ▶ Если [COSM GUITAR] выключена, сигнал не будет воспроизводиться с помощью селекторного звукоснимателя. Включите [COSM GUITAR].
- **[A/B BALANCE] установлен неправильно**
  - ▶ Установите [A/B BALANCE] для канала, в котором воспроизводятся звуки.



- Правильно ли установлены все эффекты?**
  - ▶ Воспользуйтесь информацией в разделе "Функция Meter" (стр. 34) в [CHAIN], чтобы подтвердить выбор каждого эффекта. Если показатель уровня каждого эффекта не меняется, проверьте установки эффекта.
- Параметры громкости, такие как GUITAR:VOLUME, FV: LEVEL и PATCH LEVEL, установлены не на назначенные целевые значения**
  - ▶ Установите эти параметры в соответствии с исходными.
- Установки OUTPUT произведены неправильно**
  - ▶ Проверьте установки выходного сигнала для [SYSTEM] - OUTPUT и [MIXER] - OUTPUT.
- При использовании USB звук не воспроизводится [SYSTEM] – GK SETTING установлена неправильно**
  - ▶ Когда параметр GK CONNCT выключен (или если не подключен селекторный звукоулавливающий элемент), аудиосигнал может не передаваться через USB. Убедитесь, что задано соответствующее значение (стр. 166).
- Выключена [SYSTEM] – USB – DIRECT MON (стр. 173)**
  - ▶ Установите данную функцию на ON (включите)

### Низкий уровень громкости подключенного к разъему INPUT устройства

- Используется аудиокабель с резистором**
  - ▶ Используйте только те кабели (например, из серии PCS), которые не содержат резисторов.

### Вибрирование слышимого звука

- Для гейна или параметров, связанных с громкостью, заданы слишком большие значения**
  - ▶ Уменьшите значения.
- Параметр [SYSTEM] – USB – USB IN выключен**
  - ▶ Если данный параметр не выключен, установки программного обеспечения могут привести к закликиванию аудиосигналов. Если это случилось, используйте один из следующих методов, чтобы избежать проблемы:
    - С помощью программного обеспечения остановите воспроизведение или установите Soft Thru на OFF (выключите).
    - Отключите входной аудиосигнал программного обеспечения.
    - Измените установку [SYSTEM] - USB - USB IN на OFF.

### Нет стереоэффекта

- Воспроизводится монофонический эффект или эффект COSM-усилителя после стереоэффекта (STRING PAN, CHORUS и т. п.)**
  - ▶ Прохождение сигнала через монофонический эффект или COSM-усилитель отменяет стереоэффект. Нажмите [CHAIN], чтобы подтвердить последовательность подключения эффектов (стр. 34).

### Нельзя изменить параметры с помощью ручек регуляторов или лимба PATCH/VALUE

- Используйте INTERNAL PEDAL (стр. 155) и функция Control Assign**
  - ▶ Когда для источника звука используется INTERNAL PEDAL или WAVE PEDAL, параметры эффекта, установленные в качестве целевых, изменяются автоматически. Если вы хотите изменить параметры с помощью ручек регуляторов или лимба PATCH/VALUE, сначала отключите функцию Control Assign и отмените установку INTERNAL PEDAL.
- Исходный параметр функции Control Assign установлен на INPUT LEVEL (стр. 155)**
  - ▶ Когда исходный параметр назначения установлен на INPUT LEVEL, параметры эффектов, установленные в качестве целевых, автоматически изменяются в зависимости от входного уровня гитары (динамики исполнения). Если вы хотите изменить параметры с помощью ручек регуляторов или лимба PATCH/VALUE, сначала выключите функцию Control Assign.

## Другие проблемы

### Нельзя сохранить установки SYSTEM/USB USB IN.

- ▶ Если параметр USB IN установлен на COSM GTR A, COSM GTR B или NORMAL PU, тогда во время следующего включения VG-99 он будет установлен на MAIN & SUB. Если вы планируете использовать COSM GTR A, COSM GTR B или NORMAL PU, измените эту установку каждый раз при включении питания на VG-99 (стр. 173).

### Не производится выбор патчей.

#### ? На дисплее появляется не экран Play

- ▶ ? С помощью VG-99 можно выбирать патчи не только на экране Play, но и на любом другом. Нажмите [EXIT] один или несколько раз, чтобы вернуться к экрану Play (стр. 19).

#### ? Параметр [SYSTEM] - MISC - PATCH EXTENT установлен неправильно

- ▶ ? Диапазон выбираемых патчей ограничен установкой PATCH EXTENT. Убедитесь в том, что она произведена правильно.

### Невозможно управлять параметрами, установленными с помощью функции Assign, так, как нужно

#### Выключены эффекты

- ▶ Убедитесь в том, что эффекты, являющиеся частью параметра, включены.

#### Патч установлен не на ASSIGNABLE (PATCH) в [SYSTEM] - CONTROL ASSIGN.

- ▶ Даже когда создана установка [CONTROL ASSIGN] патча, предпочтение отдается установкам, созданным в [SYSTEM] - CONTROL ASSIGN. Чтобы включить установки в патче, установите контроллеры в [SYSTEM] - CONTROL ASSIGN на ASSIGNABLE (PATCH).

#### MIDI-каналы не совпадают

- ▶ При выполнении операций с использованием MIDI, убедитесь, что оба устройства установлены на тот же MIDI-канал (стр. 58).

#### Номера сообщений контроллера (CC#) не совпадают

- ▶ Убедитесь в том, что номера сообщений контроллеров одинаковы (стр. 62).

### MIDI-сообщения нельзя передать/получить

#### В MIDI-кабеле замыкание

- ▶ Замените MIDI-кабель

#### Правильно ли подключено внешнее MIDI-устройство к VG-99?

- ▶ Проверьте подключение к MIDI-устройству

#### MIDI-каналы не совпадают

- ▶ Убедитесь, что оба устройства установлены на тот же MIDI-канал (стр. 58).

#### При передаче сообщений из VG-99, не были произведены установки для передачи сообщений (стр. 62).

- ▶ Проверьте, включена ли установка передачи сообщений Program Change (стр. 60), а также установки номеров сообщений контроллера (стр. 62)

# Preset Patch List

| Patch # | Patch Name       | Category | Ch A          |             |                        | Ch B          |             |                       |
|---------|------------------|----------|---------------|-------------|------------------------|---------------|-------------|-----------------------|
|         |                  |          | Modeling Type | Guitar Type | Amp Type               | Modeling Type | Guitar Type | Amp Type              |
| 001     | ST+TWIN          | ROCK     | E.GTR         | CLA-ST      | TW CLEAN TWEED         | E.GTR         | CLA-ST      | TW CLEAN PRO CRUNCH   |
| 002     | Fat LP           | ROCK     | E.GTR         | LP          | MS STACK MS1959 (I+II) | E.GTR         | LP          | MS STACK MS1959 (I)   |
| 003     | Strat+LP         | ROCK     | E.GTR         | CLA-ST      | T-AMP EDGE LEAD        | E.GTR         | LP          | MS STACK MS1959 (I)   |
| 004     | Acoustic         | ACOUSTIC | AC            | STEEL       | ---                    | ---           | ---         | ---                   |
| 005     | Sevilla NYLON    | ACOUSTIC | AC            | NYLON       | ---                    | AC            | NYLON       | ---                   |
| 006     | D-Beam Whammy    | ROCK     | E.GTR         | LP          | CRUNCH STACK CRUNCH    | E.GTR         | LP          | CRUNCH STACK CRUNCH   |
| 007     | DADGAD 12String  | ALT.TUNE | AC            | VARI        | JC CLEAN FULL RANGE    | AC            | STEEL       | JC CLEAN FULL RANGE   |
| 008     | 2nd St Bend      | ALT.TUNE | E.GTR         | TE          | TW CLEAN TWEED         | E.GTR         | TE          | TW CLEAN TWEED        |
| 009     | Freeze+Lead      | OTHERS   | E.GTR         | LP          | CRUNCH STACK CRUNCH    | E.GTR         | CLA-ST      | JC CLEAN FULL RANGE   |
| 010     | LP+GR300         | SYNTH    | SYNTH         | GR-300      | ---                    | E.GTR         | LP          | MS STACK MS1959 (I)   |
| 011     | BRUTAL BARI      | METAL    | E.GTR         | LP          | MS STACK MS HI-GAIN    | E.GTR         | LP          | METAL METAL STACK     |
| 012     | Ribbon Rhythm    | OTHERS   | AC            | STEEL       | ---                    | E.GTR         | RICK        | JC CLEAN BRIGHT CLEAN |
| 013     | Jazz combo       | JAZZ     | E.GTR         | L4          | JC CLEAN JAZZ COMBO    | ---           | ---         | ---                   |
| 014     | Sitar&Pad        | SYNTH    | AC            | SITAR       | JC CLEAN JC-120        | SYNTH         | BOWED       | ---                   |
| 015     | TRACER           | BASS     | BASS          | JB          | BASS AMP MODERN        | ---           | ---         | ---                   |
| 016     | G RESONATOR      | ACOUSTIC | AC            | RESO        | COMBO VO CLEAN         | AC            | RESO        | ---                   |
| 017     | RB+VOX           | ROCK     | E.GTR         | RICK        | COMBO VO CLEAN         | E.GTR         | RICK        | COMBO VO CLEAN        |
| 018     | TE+TWIN          | ROCK     | E.GTR         | TE          | TW CLEAN TWEED         | E.GTR         | TE          | TW CLEAN PRO CRUNCH   |
| 019     | JD AC_Gt CH      | ACOUSTIC | AC            | STEEL       | JC CLEAN FULL RANGE    | AC            | STEEL       | JC CLEAN FULL RANGE   |
| 020     | SLDN/MRSHL L/R   | METAL    | E.GTR         | LP          | HI-GAIN SLDN           | E.GTR         | CLA-ST      | MS STACK MS HI-GAIN   |
| 021     | BIG KLEEN        | CLEAN    | E.GTR         | CLA-ST      | TW CLEAN CLEAN TWIN    | E.GTR         | CLA-ST      | JC CLEAN JC-120       |
| 022     | Classic NYLON    | ACOUSTIC | AC            | NYLON       | JC CLEAN FULL RANGE    | AC            | NYLON       | JC CLEAN FULL RANGE   |
| 023     | HOTEL CA         | ROCK     | E.GTR         | LP          | JC CLEAN BRIGHT CLEAN  | E.GTR         | LP          | MS STACK MS1959 (I)   |
| 024     | Shredder*        | METAL    | E.GTR         | LP          | MS STACK MS1959 (I)    | E.GTR         | VARI        | HI-GAIN SLDN          |
| 025     | 5th's Rule!      | SYNTH    | E.GTR         | CLA-ST      | COMBO MATCH LEAD       | SYNTH         | GR-300      | ---                   |
| 026     | Arming Gt        | OTHERS   | E.GTR         | VARI        | MS STACK MS HI-GAIN    | ---           | ---         | ---                   |
| 027     | Holds Clean      | CLEAN    | E.GTR         | VARI        | JC CLEAN BRIGHT CLEAN  | E.GTR         | VARI        | JC CLEAN BRIGHT CLEAN |
| 028     | CHICKEN          | ROCK     | E.GTR         | TE          | JC CLEAN JC-120        | E.GTR         | TE          | BG LEAD BG RHYTHM     |
| 029     | AcousticFusion   | CLEAN    | AC            | NYLON       | ---                    | AC            | VARI        | JC CLEAN FULL RANGE   |
| 030     | CC-TOP           | ROCK     | E.GTR         | P-90        | CRUNCH CRUNCH          | E.GTR         | CLA-ST      | TW CLEAN WARM CRUNCH  |
| 031     | All E Moving     | EFFECTS  | E.GTR         | LIPS        | JC CLEAN FULL RANGE    | E.GTR         | CLA-ST      | JC CLEAN FULL RANGE   |
| 032     | ORE GUNS         | SYNTH    | SYNTH         | ORGAN       | TW CLEAN PRO CRUNCH    | SYNTH         | ORGAN       | TW CLEAN CLEAN TWIN   |
| 033     | Dano Buzz        | OTHERS   | AC            | SITAR       | JC CLEAN JC-120        | AC            | SITAR       | JC CLEAN JC-120       |
| 034     | DUELIN B         | ACOUSTIC | AC            | BANJO       | JC CLEAN BRIGHT CLEAN  | AC            | RESO        | JC CLEAN FULL RANGE   |
| 035     | OpenG&P90        | ALT.TUNE | E.GTR         | P-90        | COMBO MATCH DRIVE      | ---           | ---         | ---                   |
| 036     | BRIDGE SHRED     | METAL    | E.GTR         | LP          | MS STACK MS HI-GAIN    | E.GTR         | LP          | METAL 5150 DRIVE      |
| 037     | GR-300 Solo      | SYNTH    | SYNTH         | GR-300      | JC CLEAN FULL RANGE    | SYNTH         | GR-300      | JC CLEAN FULL RANGE   |
| 038     | BROWN SHUGA      | OTHERS   | E.GTR         | TE          | COMBO VO DRIVE         | E.GTR         | CLA-ST      | TW CLEAN CLEAN TWIN   |
| 039     | Solid Hi Gain    | ROCK     | E.GTR         | VARI        | HI-GAIN LEAD STACK     | E.GTR         | MOD-ST      | JC CLEAN JC-120       |
| 040     | Dyna AG          | ACOUSTIC | E.GTR         | TE          | JC CLEAN JC-120        | AC            | STEEL       | ---                   |
| 041     | Sitari           | EFFECTS  | AC            | SITAR       | ---                    | SYNTH         | PWM         | ---                   |
| 042     | Bfcln:BFlead A:B | CLEAN    | E.GTR         | VARI        | COMBO FAT MATCH        | E.GTR         | MOD-ST      | COMBO MATCH LEAD      |
| 043     | Synthy           | SYNTH    | SYNTH         | GR-300      | JC CLEAN FULL RANGE    | ---           | ---         | ---                   |
| 044     | Poly Dist +GR    | OTHERS   | SYNTH         | GR-300      | ---                    | E.GTR         | MOD-ST      | JC CLEAN JC-120       |
| 045     | StratEdge        | ROCK     | E.GTR         | MOD-ST      | MS STACK MS1959 (I)    | ---           | ---         | ---                   |
| 046     | InTheMetalZone   | METAL    | E.GTR         | LP          | JC CLEAN FULL RANGE    | E.GTR         | LP          | JC CLEAN FULL RANGE   |
| 047     | HIGH VOLTAGE     | ROCK     | E.GTR         | LP          | MS STACK MS1959 (I)    | E.GTR         | P-90        | COMBO VO DRIVE        |
| 048     | A:PB+12 B:PB-2   | EFFECTS  | E.GTR         | LP          | HI-GAIN DRIVE STACK    | E.GTR         | LP          | HI-GAIN DRIVE STACK   |
| 049     | 2VirtualNylons   | ACOUSTIC | AC            | NYLON       | ---                    | AC            | NYLON       | JC CLEAN FULL RANGE   |
| 050     | GR-300 OctUnizon | SYNTH    | SYNTH         | GR-300      | ---                    | SYNTH         | GR-300      | ---                   |

# Preset Patch List

| Patch # | Patch Name       | Category | Ch A          |             |                        | Ch B          |             |                       |
|---------|------------------|----------|---------------|-------------|------------------------|---------------|-------------|-----------------------|
|         |                  |          | Modeling Type | Guitar Type | Amp Type               | Modeling Type | Guitar Type | Amp Type              |
| 051     | Crusher          | METAL    | E.GTR         | CLA-ST      | T-AMP EDGE LEAD        | E.GTR         | LP          | R-FIER MODERN 2       |
| 052     | Jazy 335/L4      | JAZZ     | E.GTR         | 335         | JC CLEAN JAZZ COMBO    | E.GTR         | L4          | JC CLEAN JAZZ COMBO   |
| 053     | D-BeamLead+^^12  | ROCK     | E.GTR         | LP          | MS STACK MS1959 (I)    | E.GTR         | P-90        | CRUNCH STACK CRUNCH   |
| 054     | 8/8 QuadSlices   | EFFECTS  | SYNTH         | DUAL        | MS STACK MS1959 (II)   | SYNTH         | BRASS       | CRUNCH STACK CRUNCH   |
| 055     | MODAL SITAR      | OTHERS   | AC            | SITAR       | ---                    | ---           | ---         | ---                   |
| 056     | FoxyPurpl        | METAL    | E.GTR         | VARI        | MS STACK MS1959 (I)    | E.GTR         | CLA-ST      | MS STACK MS1959 (I)   |
| 057     | Open ToP         | ALT.TUNE | AC            | RESO        | JC CLEAN BRIGHT CLEAN  | AC            | RESO        | JC CLEAN WARM CLEAN   |
| 058     | VG StringOrch    | SYNTH    | E.GTR         | VARI        | JC CLEAN WARM CLEAN    | SYNTH         | GR-300      | ---                   |
| 059     | AND NASH         | ACOUSTIC | AC            | STEEL       | JC CLEAN JC-120        | ---           | ---         | ---                   |
| 060     | Bass+12StrSplit  | OTHERS   | AC            | STEEL       | JC CLEAN FULL RANGE    | BASS          | JB          | JC CLEAN WARM CLEAN   |
| 061     | Bell&Slice       | EFFECTS  | SYNTH         | CRYSTL      | ---                    | E.GTR         | LIPS        | ---                   |
| 062     | SoftStrat        | CLEAN    | E.GTR         | VARI        | JC CLEAN BRIGHT CLEAN  | ---           | ---         | ---                   |
| 063     | Stereo Crunch    | ROCK     | E.GTR         | P-90        | COMBO VO DRIVE         | E.GTR         | TE          | COMBO MATCH DRIVE     |
| 064     | PdlWah JC:MS A:B | ROCK     | E.GTR         | MOD-ST      | JC CLEAN JC-120        | E.GTR         | LP          | HI-GAIN DRIVE STACK   |
| 065     | GR-300 9thStack  | SYNTH    | SYNTH         | GR-300      | ---                    | SYNTH         | GR-300      | ---                   |
| 066     | Double 12        | ACOUSTIC | AC            | STEEL       | ---                    | AC            | STEEL       | ---                   |
| 067     | Doom Metal       | METAL    | E.GTR         | LP          | HI-GAIN SLDN           | E.GTR         | LP          | MS STACK MS1959 (I)   |
| 068     | GUIT'N BASS      | OTHERS   | BASS          | PB          | BASS AMP MODERN        | E.GTR         | CLA-ST      | JC CLEAN JC-120       |
| 069     | Paragliding      | EFFECTS  | E.GTR         | CLA-ST      | JC CLEAN FULL RANGE    | SYNTH         | BOWED       | JC CLEAN BRIGHT CLEAN |
| 070     | RobinVibe        | ROCK     | E.GTR         | CLA-ST      | MS STACK MS1959 (I+II) | ---           | ---         | ---                   |
| 071     | Ac1 2st          | ACOUSTIC | AC            | STEEL       | JC CLEAN FULL RANGE    | ---           | ---         | ---                   |
| 072     | OctaveOrch       | SYNTH    | SYNTH         | GR-300      | BG LEAD BG RHYTHM      | SYNTH         | BRASS       | BG LEAD SMOOTH DRIVE  |
| 073     | D-BagDrp*        | METAL    | E.GTR         | LP          | T-AMP LEAD             | E.GTR         | VARI        | HI-GAIN SLDN          |
| 074     | Strange Bend     | ALT.TUNE | E.GTR         | LIPS        | JC CLEAN WARM CLEAN    | E.GTR         | CLA-ST      | JC CLEAN WARM CLEAN   |
| 075     | DynaBoogie       | OTHERS   | E.GTR         | VARI        | R-FIER MODERN 2        | E.GTR         | VARI        | BG LEAD BG DRIVE      |
| 076     | YeR BLues        | JAZZ     | AC            | VARI        | JC CLEAN JC-120        | E.GTR         | L4          | JC CLEAN JC-120       |
| 077     | Bluesy335        | ROCK     | E.GTR         | 335         | COMBO FAT MATCH        | ---           | ---         | ---                   |
| 078     | GT Fantasia Bend | EFFECTS  | E.GTR         | MOD-ST      | JC CLEAN JC-120        | AC            | STEEL       | ---                   |
| 079     | 12STRING STRUM   | CLEAN    | E.GTR         | LIPS        | JC CLEAN JC-120        | AC            | STEEL       | ---                   |
| 080     | ResoPWWavePedal  | SYNTH    | SYNTH         | WAVE        | JC CLEAN FULL RANGE    | SYNTH         | PWM         | BG LEAD BG RHYTHM     |
| 081     | PinkEcho         | METAL    | E.GTR         | MOD-ST      | MS STACK MS1959 (I)    | ---           | ---         | ---                   |
| 082     | LO Synth         | OTHERS   | SYNTH         | GR-300      | JC CLEAN FULL RANGE    | SYNTH         | WAVE        | JC CLEAN FULL RANGE   |
| 083     | BIGFOOT          | EFFECTS  | SYNTH         | GR-300      | MS STACK MS1959 (I+II) | ---           | ---         | ---                   |
| 084     | VariDSJMetal A&B | METAL    | E.GTR         | VARI        | METAL 5150 DRIVE       | E.GTR         | VARI        | METAL METAL LEAD      |
| 085     | CRIMSON SYNTH    | SYNTH    | SYNTH         | GR-300      | ---                    | ---           | ---         | ---                   |
| 086     | AG+Mandolin      | ACOUSTIC | AC            | VARI        | ---                    | AC            | STEEL       | ---                   |
| 087     | Liquid Guitar    | EFFECTS  | E.GTR         | LIPS        | JC CLEAN FULL RANGE    | SYNTH         | DUAL        | JC CLEAN FULL RANGE   |
| 088     | DynaDistortion   | OTHERS   | E.GTR         | CLA-ST      | MS STACK MS1959 (I)    | AC            | STEEL       | ---                   |
| 089     | TL Soul Clin     | CLEAN    | E.GTR         | TE          | TW CLEAN TWEED         | ---           | ---         | ---                   |
| 090     | Frippertonic     | OTHERS   | SYNTH         | GR-300      | T-AMP CLEAN            | E.GTR         | LP          | BG LEAD MILD DRIVE    |
| 091     | JAZZ CHORUS      | JAZZ     | E.GTR         | 335         | JC CLEAN JAZZ COMBO    | ---           | ---         | ---                   |
| 092     | DEZTRUKT         | METAL    | E.GTR         | LP          | METAL METAL STACK      | ---           | ---         | ---                   |
| 093     | PolyGuitar       | SYNTH    | SYNTH         | GR-300      | ---                    | E.GTR         | VARI        | ---                   |
| 094     | FVolumeSwells+DD | EFFECTS  | E.GTR         | MOD-ST      | JC CLEAN JC-120        | E.GTR         | VARI        | JC CLEAN BRIGHT CLEAN |
| 095     | DuelingBanjo/AcG | ACOUSTIC | AC            | BANJO       | ---                    | AC            | STEEL       | ---                   |
| 096     | CTL Lead&Freeze  | OTHERS   | E.GTR         | CLA-ST      | MS STACK MS1959 (I)    | E.GTR         | CLA-ST      | TW CLEAN CLEAN TWIN   |
| 097     | Ambi ST          | ROCK     | E.GTR         | CLA-ST      | TW CLEAN TWEED         | E.GTR         | CLA-ST      | TW CLEAN TWEED        |
| 098     | CrystalSitarPad  | SYNTH    | AC            | SITAR       | ---                    | SYNTH         | CRYSTL      | ---                   |
| 099     | BASS FEST        | BASS     | BASS          | JB          | METAL 5150 DRIVE       | BASS          | JB          | BASS AMP VINTAGE      |
| 100     | PHstep:RTs/f A:B | CLEAN    | E.GTR         | 335         | JC CLEAN JC-120        | E.GTR         | 335         | JC CLEAN JC-120       |

## Presets Patch List

| Patch # | Patch Name       | Category  | Ch A          |             |                       | Ch B          |             |                       |
|---------|------------------|-----------|---------------|-------------|-----------------------|---------------|-------------|-----------------------|
|         |                  |           | Modeling Type | Guitar Type | Amp Type              | Modeling Type | Guitar Type | Amp Type              |
| 101     | 1-NoteTechnoGTR  | EFFECTS   | SYNTH         | ORGAN       | JC CLEAN WARM CLEAN   | SYNTH         | BOWED       | ---                   |
| 102     | DoubleTubeheads  | METAL     | E.GTR         | CLA-ST      | T-AMP EDGE LEAD       | E.GTR         | LP          | R-FIER MODERN 2       |
| 103     | Gut+Syn          | ACOUSTIC  | AC            | NYLON       | ---                   | SYNTH         | WAVE        | ---                   |
| 104     | Down Tune w/Drop | ALT.TUNE  | E.GTR         | VARI        | METAL METAL LEAD      | E.GTR         | LP          | METAL METAL STACK     |
| 105     | PolyBowedOrch    | SYNTH     | E.GTR         | VARI        | ---                   | SYNTH         | BOWED       | ---                   |
| 106     | ClnFreeze        | OTHERS    | E.GTR         | LP          | TW CLEAN CLEAN TWIN   | ---           | ---         | ---                   |
| 107     | OCTIVITY         | ALT.TUNE  | E.GTR         | CLA-ST      | METAL METAL STACK     | ---           | ---         | ---                   |
| 108     | Clean St Lead    | ROCK      | E.GTR         | CLA-ST      | TW CLEAN PRO CRUNCH   | ---           | ---         | ---                   |
| 109     | SpAce3750        | EFFECTS   | SYNTH         | PWM         | R-FIER CLEAN          | SYNTH         | PWM         | CRUNCH CRUNCH         |
| 110     | JazzGtr/Ac.Bass  | JAZZ      | E.GTR         | L4          | JC CLEAN JAZZ COMBO   | BASS          | JB          | BASS AMP VINTAGE      |
| 111     | RunDevil         | METAL     | E.GTR         | VARI        | MS STACK MS1959 (I)   | ---           | ---         | ---                   |
| 112     | PiezoPad         | CLEAN     | E.GTR         | VARI        | ---                   | AC            | VARI        | ---                   |
| 113     | 7ChrdDist        | ROCK      | E.GTR         | 335         | ---                   | ---           | ---         | ---                   |
| 114     | BIG TWELVER      | ACOUSTIC  | AC            | STEEL       | ---                   | AC            | STEEL       | ---                   |
| 115     | GR 300+UP        | SYNTH     | SYNTH         | GR-300      | T-AMP LEAD            | SYNTH         | GR-300      | COMBO VO CLEAN        |
| 116     | MAX Modulation   | EFFECTS   | E.GTR         | LIPS        | JC CLEAN FULL RANGE   | AC            | STEEL       | JC CLEAN FULL RANGE   |
| 117     | 12STGrng         | ALT.TUNE  | E.GTR         | CLA-ST      | R-FIER MODERN 1       | AC            | STEEL       | JC CLEAN WARM CLEAN   |
| 118     | TurnOnFxW.DBeam  | ROCK      | E.GTR         | CLA-ST      | T-AMP EDGE LEAD       | E.GTR         | CLA-ST      | MS STACK MS1959 (I)   |
| 119     | NECK PU LEAD     | METAL     | E.GTR         | LP          | HI-GAIN SLDN          | E.GTR         | CLA-ST      | MS STACK MS HI-GAIN   |
| 120     | Con Ukulele      | ACOUSTIC  | AC            | NYLON       | ---                   | ---           | ---         | ---                   |
| 121     | A=JazzGT B=Synth | JAZZ      | E.GTR         | LP          | TW CLEAN CLEAN TWIN   | SYNTH         | BRASS       | ---                   |
| 122     | BluesHarp        | OTHERS    | SYNTH         | SOLO        | TW CLEAN TWEED        | ---           | ---         | ---                   |
| 123     | GRWaveSynthPad   | SYNTH     | SYNTH         | WAVE        | ---                   | SYNTH         | GR-300      | ---                   |
| 124     | J-Bass+PiezoBass | BASS      | BASS          | JB          | BASS AMP MODERN       | E.GTR         | VARI        | JC CLEAN FULL RANGE   |
| 125     | Soundtrack       | EFFECTS   | SYNTH         | GR-300      | ---                   | E.GTR         | CLA-ST      | HI-GAIN LEAD STACK    |
| 126     | NORDIC COWBOYS!  | ROCK      | E.GTR         | TE          | TW CLEAN CLEAN TWIN   | E.GTR         | CLA-ST      | TW CLEAN PRO CRUNCH   |
| 127     | DynaClean        | OTHERS    | SYNTH         | PIPE        | ---                   | E.GTR         | CLA-ST      | ---                   |
| 128     | 5-STRNG BANJO    | OTHERS    | AC            | BANJO       | ---                   | ---           | ---         | ---                   |
| 129     | Z DADGAD         | ALT.TUNE  | E.GTR         | LIPS        | TW CLEAN TWEED        | ---           | ---         | ---                   |
| 130     | Organ!           | SYNTH     | SYNTH         | ORGAN       | TW CLEAN TWEED        | SYNTH         | ORGAN       | TW CLEAN TWEED        |
| 131     | FunkCaster       | CLEAN     | E.GTR         | TE          | JC CLEAN BRIGHT CLEAN | E.GTR         | TE          | JC CLEAN BRIGHT CLEAN |
| 132     | 6/8 TwinSlices   | EFFECTS   | SYNTH         | DUAL        | MS STACK MS1959 (II)  | SYNTH         | BRASS       | CRUNCH STACK CRUNCH   |
| 133     | Trogdor          | METAL     | E.GTR         | LP          | HI-GAIN HEAVY LEAD    | ---           | ---         | ---                   |
| 134     | BIG BALLAD SOULO | ROCK      | E.GTR         | LP          | METAL 5150 DRIVE      | E.GTR         | LP          | HI-GAIN SLDN          |
| 135     | Baritones        | ALT. TUNE | E.GTR         | CLA-ST      | JC CLEAN FULL RANGE   | E.GTR         | LIPS        | ---                   |
| 136     | BIN BIN          | EFFECTS   | E.GTR         | P-90        | R-FIER MODERN 1       | E.GTR         | L4          | METAL METAL STACK     |
| 137     | Rotary Gt+Bs     | OTHERS    | E.GTR         | 335         | CRUNCH CRUNCH         | E.GTR         | 335         | BASS AMP VINTAGE      |
| 138     | AG&Pad           | ACOUSTIC  | SYNTH         | BRASS       | ---                   | AC            | STEEL       | ---                   |
| 139     | St+12st AG       | CLEAN     | E.GTR         | CLA-ST      | JC CLEAN JC-120       | AC            | STEEL       | ---                   |
| 140     | PowerMan         | METAL     | E.GTR         | VARI        | METAL 5150 DRIVE      | ---           | ---         | ---                   |
| 141     | GR-Heaven        | EFFECTS   | SYNTH         | DUAL        | JC CLEAN FULL RANGE   | SYNTH         | BRASS       | JC CLEAN FULL RANGE   |
| 142     | Reincarnation    | OTHERS    | AC            | SITAR       | JC CLEAN FULL RANGE   | AC            | SITAR       | JC CLEAN FULL RANGE   |
| 143     | Rockabilly       | ROCK      | E.GTR         | LIPS        | TW CLEAN TWEED        | ---           | ---         | ---                   |
| 144     | Aurelius         | SYNTH     | SYNTH         | PIPE        | ---                   | E.GTR         | LIPS        | ---                   |
| 145     | InstaBass        | BASS      | BASS          | JB          | BASS AMP MODERN       | ---           | ---         | ---                   |
| 146     | Concert Hall     | ACOUSTIC  | AC            | NYLON       | JC CLEAN FULL RANGE   | ---           | ---         | ---                   |
| 147     | SmoothHollowLead | CLEAN     | E.GTR         | 335         | JC CLEAN JAZZ COMBO   | AC            | VARI        | JC CLEAN JAZZ COMBO   |
| 148     | Spaced Out       | EFFECTS   | AC            | SITAR       | JC CLEAN FULL RANGE   | AC            | SITAR       | JC CLEAN FULL RANGE   |
| 149     | LA-Lead          | ROCK      | E.GTR         | LP          | HI-GAIN HEAVY LEAD    | E.GTR         | LP          | HI-GAIN SLDN          |
| 150     | OpG Ac12+Sitar   | ALT. TUNE | AC            | STEEL       | JC CLEAN FULL RANGE   | AC            | SITAR       | JC CLEAN FULL RANGE   |

# Preset Patch List

| Patch # | Patch Name       | Category  | Ch A          |             |                        | Ch B          |             |                       |
|---------|------------------|-----------|---------------|-------------|------------------------|---------------|-------------|-----------------------|
|         |                  |           | Modeling Type | Guitar Type | Amp Type               | Modeling Type | Guitar Type | Amp Type              |
| 151     | Space Sitar      | OTHERS    | AC            | SITAR       | JC CLEAN FULL RANGE    | AC            | SITAR       | JC CLEAN BRIGHT CLEAN |
| 152     | TWahCl:TWahCrA:B | CLEAN     | E.GTR         | CLA-ST      | TW CLEAN CLEAN TWIN    | E.GTR         | MOD-ST      | TW CLEAN PRO CRUNCH   |
| 153     | IN THA 70'S      | EFFECTS   | SYNTH         | FILTER BASS | ---                    | E.GTR         | P-90        | BG LEAD BG DRIVE      |
| 154     | SouthernDual     | ALT. TUNE | E.GTR         | TE          | TW CLEAN TWEED         | E.GTR         | P-90        | CRUNCH BLUES          |
| 155     | SynFifths C1&2+5 | SYNTH     | SYNTH         | GR-300      | ---                    | SYNTH         | PIPE        | ---                   |
| 156     | Everlong         | METAL     | AC            | STEEL       | JC CLEAN BRIGHT CLEAN  | E.GTR         | TE          | METAL METAL STACK     |
| 157     | ClassicZZ        | METAL     | E.GTR         | TE          | MS STACK MS1959 (I)    | ---           | ---         | ---                   |
| 158     | STRATUS          | ROCK      | E.GTR         | CLA-ST      | MS STACK MS1959 (I+II) | ---           | ---         | ---                   |
| 159     | DADGAD CTL       | ACOUSTIC  | E.GTR         | LIPS        | COMBO VO DRIVE         | AC            | STEEL       | ---                   |
| 160     | Ribbon Slide     | OTHERS    | E.GTR         | CLA-ST      | T-AMP EDGE LEAD        | E.GTR         | LP          | MS STACK MS1959 (I)   |
| 161     | StringOrch       | EFFECTS   | E.GTR         | VARI        | JC CLEAN WARM CLEAN    | SYNTH         | GR-300      | ---                   |
| 162     | Floydish         | SYNTH     | SYNTH         | GR-300      | JC CLEAN FULL RANGE    | SYNTH         | BRASS       | TW CLEAN PRO CRUNCH   |
| 163     | PoliceClean      | CLEAN     | E.GTR         | MOD-ST      | TW CLEAN CLEAN TWIN    | ---           | ---         | ---                   |
| 164     | PINK WALL        | ROCK      | E.GTR         | VARI        | COMBO MATCH LEAD       | E.GTR         | VARI        | COMBO MATCH LEAD      |
| 165     | Creamy LP+ES     | ROCK      | E.GTR         | LP          | CUSTOM                 | E.GTR         | 335         | CRUNCH STACK CRUNCH   |
| 166     | Harmonist+3 A&B  | ALT. TUNE | E.GTR         | MOD-ST      | COMBO MATCH LEAD       | E.GTR         | LP          | BG LEAD SMOOTH DRIVE  |
| 167     | Sweep Synth      | OTHERS    | SYNTH         | WAVE        | ---                    | E.GTR         | LP          | T-AMP LEAD            |
| 168     | Pedal PH         | EFFECTS   | E.GTR         | MOD-ST      | JC CLEAN JC-120        | E.GTR         | LP          | HI-GAIN DRIVE STACK   |
| 169     | HeavySynthBass   | SYNTH     | SYNTH         | GR-300      | ---                    | SYNTH         | FILTER BASS | ---                   |
| 170     | Rick 12st Stereo | CLEAN     | E.GTR         | RICK        | COMBO MATCH DRIVE      | E.GTR         | RICK        | TW CLEAN CLEAN TWIN   |
| 171     | Bootzilla Bass   | BASS      | BASS          | JB          | JC CLEAN FULL RANGE    | SYNTH         | FILTER BASS | JC CLEAN FULL RANGE   |
| 172     | ROCK LEAD        | METAL     | E.GTR         | LP          | HI-GAIN LEAD STACK     | ---           | ---         | ---                   |
| 173     | DistSynth        | OTHERS    | SYNTH         | GR-300      | R-FIER VINTAGE 1       | SYNTH         | BRASS       | BG LEAD SMOOTH DRIVE  |
| 174     | 2GT Crunch       | ROCK      | E.GTR         | TE          | TW CLEAN TWEED         | E.GTR         | RICK        | COMBO VO DRIVE        |
| 175     | Step Phaser      | EFFECTS   | E.GTR         | MOD-ST      | JC CLEAN JC-120        | E.GTR         | CLA-ST      | JC CLEAN BRIGHT CLEAN |
| 176     | OCT TWIN GUITAR  | ROCK      | E.GTR         | LP          | R-FIER VINTAGE 1       | E.GTR         | CLA-ST      | BG LEAD BG LEAD       |
| 177     | HYSTERIA         | CLEAN     | E.GTR         | RICK        | JC CLEAN BRIGHT CLEAN  | E.GTR         | CLA-ST      | JC CLEAN JC-120       |
| 178     | D-BeamWah        | OTHERS    | E.GTR         | LP          | TW CLEAN CLEAN TWIN    | ---           | ---         | ---                   |
| 179     | Stereo Strings   | ALT. TUNE | E.GTR         | CLA-ST      | JC CLEAN BRIGHT CLEAN  | E.GTR         | CLA-ST      | JC CLEAN BRIGHT CLEAN |
| 180     | CLASSIC CRUNCH   | ROCK      | E.GTR         | LP          | T-AMP LEAD             | E.GTR         | LP          | HI-GAIN DRIVE STACK   |
| 181     | SEARCH N'DESTROY | METAL     | E.GTR         | LP          | R-FIER MODERN 2        | E.GTR         | LP          | R-FIER MODERN 1       |
| 182     | Poly Comp 12st   | ACOUSTIC  | E.GTR         | RICK        | JC CLEAN JC-120        | BASS          | PB          | BASS AMP MODERN       |
| 183     | Voxy P90+Strat   | ROCK      | E.GTR         | P-90        | COMBO VO LEAD          | E.GTR         | CLA-ST      | CRUNCH STACK CRUNCH   |
| 184     | CR + GR          | SYNTH     | SYNTH         | CRYSTAL     | ---                    | SYNTH         | GR-300      | ---                   |
| 185     | AC 6+12 STR      | ACOUSTIC  | AC            | STEEL       | JC CLEAN FULL RANGE    | AC            | VARI        | JC CLEAN FULL RANGE   |
| 186     | Tele B-Bender <  | ALT. TUNE | E.GTR         | TE          | TW CLEAN PRO CRUNCH    | E.GTR         | TE          | JC CLEAN FULL RANGE   |
| 187     | LIZZY 3RD'S      | OTHERS    | E.GTR         | LP          | MS STACK MS HI-GAIN    | E.GTR         | CLA-ST      | HI-GAIN LEAD STACK    |
| 188     | MoreThanARockMan | ROCK      | E.GTR         | LP          | MS STACK MS HI-GAIN    | E.GTR         | LP          | MS STACK MS HI-GAIN   |
| 189     | Scorps           | METAL     | E.GTR         | LP          | MS STACK MS HI-GAIN    | ---           | ---         | ---                   |
| 190     | Crazy Diamond    | EFFECTS   | E.GTR         | CLA-ST      | MS STACK MS1959 (I+II) | E.GTR         | CLA-ST      | JC CLEAN FULL RANGE   |
| 191     | 70's BASS        | BASS      | BASS          | JB          | BASS AMP MODERN        | BASS          | PB          | BASS AMP VINTAGE      |
| 192     | SunshineGang     | CLEAN     | E.GTR         | CLA-ST      | TW CLEAN CLEAN TWIN    | E.GTR         | MOD-ST      | JC CLEAN BRIGHT CLEAN |
| 193     | Real Mandolin    | ACOUSTIC  | AC            | VARI        | ---                    | ---           | ---         | ---                   |
| 194     | Late70sCrunch+CE | ROCK      | E.GTR         | MOD-ST      | T-AMP EDGE LEAD        | E.GTR         | LP          | T-AMP EDGE LEAD       |
| 195     | 2050             | METAL     | E.GTR         | CLA-ST      | HI-GAIN HEAVY LEAD     | ---           | ---         | ---                   |
| 196     | Morphing CTL     | OTHERS    | E.GTR         | TE          | CRUNCH CRUNCH          | E.GTR         | TE          | TW CLEAN CLEAN TWIN   |
| 197     | NASHVILLE        | ALT. TUNE | E.GTR         | LIPS        | TW CLEAN TWEED         | ---           | ---         | ---                   |
| 198     | PhunkyTouch      | CLEAN     | E.GTR         | VARI        | JC CLEAN BRIGHT CLEAN  | E.GTR         | VARI        | JC CLEAN BRIGHT CLEAN |
| 199     | Sharp+Stratty    | ROCK      | E.GTR         | CLA-ST      | CUSTOM                 | E.GTR         | CLA-ST      | T-AMP EDGE LEAD       |
| 200     | 70'sStack        | ROCK      | E.GTR         | 335         | MS STACK MS1959 (I)    | E.GTR         | 335         | BG LEAD SMOOTH DRIVE  |

# Index

## Symbols

- 1OCTAVE LEVEL ..... 119
- +1OCTAVE LEVEL ..... 119

## Numerics

- 12STR ..... 117
- 12-STRING ..... 26, 28, 116
- 1st–6th ..... 117, 175
- 2x2 CHORUS ..... 127, 132
- 335 ..... 103

## A

- A ch/B ch CLIP ..... 174
- A ch/B ch PALETTE ..... 174
- A/B ..... 116
- A/B BAL ..... 146
- A/B COPY ..... 88
- A/B EXCHANGE ..... 88
- AB LINK ..... 26, 116
- AC ..... 102, 105
- AC TYPE ..... 101
- Acoustic Guitar ..... 105
- ADV.COMP ..... 127, 136
- Alternate Tuning ..... 26
- ALTERNATE TUNING Button ..... 12
- AMP CONTROL ..... 163
- AMP CTL1 ..... 163
- AMP CTL2 ..... 163
- ANGLE ..... 104
- ANTI FB ..... 127, 136
- ASSIGN ..... 82, 150
- ASSIGN 1–16 ..... 155
- ASSIGN 1–2 ..... 174
- ASSIGN HOLD ..... 50, 167
- ASSIGNABLE ..... 152–153
- ATTACK .... 106–107, 111, 118, 120, 135–137, 152
- ATTACK LENGTH ..... 114
- ATTACK LEVEL ..... 106, 114
- AUTO WAH ..... 127, 129

## B

- BALANCE Knob ..... 13
- BANJO ..... 106
- BANK CHANGE ..... 169
- BANK LSB ..... 163, 165
- BANK MSB ..... 163, 165
- BASIC CH ..... 165
- BASS ..... 102, 109, 141, 143–145
- BASS AMP ..... 141
- BASS AMP MODERN ..... 145
- BASS AMP VINTAGE ..... 144
- BASS FREQ ..... 143
- Bass Guitar ..... 109
- BASS TYPE ..... 101
- BEND ..... 26–27, 116–117
- BEND THIN ..... 165
- BEND TUNING 1st–6th ..... 117
- BG LEAD ..... 140–141

- BODY ..... 105–107
- BODY LEVEL ..... 114
- BODY TYPE ..... 105, 107
- BOTTOM ..... 121, 143
- BOWED/PIPE ..... 112
- BPM ..... 163
- BRASS ..... 114
- BRIGHT ..... 141, 143–144
- BULK DUMP ..... 171
- Bulk Dump ..... 62
- Bulk Load ..... 63
- BUZZ ..... 106

## C

- CABINET ..... 142, 144
- CALIBRATION ..... 76, 78
- CATEGORY ..... 90, 163
- CATEGORY Button ..... 12
- CATEGORY NAME ..... 91
- CC ..... 69, 165, 171
- CH DELAY ..... 146
- CHAIN ..... 32
- CHAIN Button ..... 13
- CHORUS ..... 126
- CHORUS MODE ..... 126
- CHORUS SW ..... 126
- CHROMATIC ..... 164
- CLA-ST ..... 103
- CLIP ..... 174
- COLOR ..... 106, 113
- COMBO ..... 140–141
- COMP ..... 110, 120
- COMP BAL ..... 118
- COMP SW ..... 120
- COMP TYPE ..... 118
- Compressor ..... 120
- Connection ..... 16
- connection point ..... 34
- CONTRAST ..... 166
- Contrast ..... 51
- CONTROL ASSIGN ..... 82, 150, 167
- CONTROL ASSIGN Button ..... 13
- CONTROL Buttons ..... 13
- Controller ..... 167
- Cord Hook ..... 14
- COSM ..... 11
- COSM AMP ..... 30, 140
- COSM AMP Buttons ..... 12
- COSM AMP SW ..... 140
- COSM Amps ..... 25
- COSM GTR SW ..... 101
- COSM GUITAR ..... 101, 105, 108, 110, 115
- COSM Guitars ..... 25
- CRUNCH ..... 140–141
- CRYSTL ..... 114
- CTL3 ..... 154
- CTL3,4 Jack ..... 14
- CTL4 ..... 154

- CURVE ..... 156, 175  
 CUSTOM ..... 121–122, 141  
 CUSTOM SPEAKER ..... 142, 144  
 CUSTOM TYPE ..... 143  
 CUSTOMIZE ..... 39  
 CUTOFF ..... 115  
 CUTOFF FREQ ..... 110
- D**
- D BEAM ..... 12, 151  
 D BEAM CALIB ..... 176  
 D Beam Controller ..... 77  
 D BEAM DISAB ..... 176  
 D OUT ..... 147, 172  
 D OUT LEVEL ..... 147, 172  
 DC IN Jack ..... 14  
 DECAY ..... 106  
 DEFRET ..... 127, 135  
 DELAY ..... 123, 148  
 DELAY 1st–6th ..... 117  
 DELAY A SEND ..... 146  
 DELAY B SEND ..... 146  
 DELAY HI-CUT ..... 124  
 DELAY SW ..... 123, 148  
 DELAY TIME ..... 124, 138  
 DELAY TYPE ..... 123  
 DELAY/REVERB ..... 35, 148  
 DELAY/REVERB Button ..... 12  
 DELAY1 FEEDBACK ..... 124  
 DELAY1 LEVEL ..... 124  
 DELAY1 TIME ..... 124  
 DELAY2 FEEDBACK ..... 124  
 DELAY2 LEVEL ..... 124  
 DELAY2 TIME ..... 124  
 DENS ..... 148  
 DENSTY ..... 126  
 DEPTH ..... 111, 126–129, 133–135  
 DEPTH1–3 ..... 136  
 DETECT ..... 138  
 DETUNE ..... 26, 29, 116–117  
 DEVICE ID ..... 170  
 DIGITAL OUT Connector ..... 14  
 DIRECT ..... 152  
 DIRECT EDIT ..... 82  
 DIRECT EDIT F1–F6 ..... 156  
 DIRECT LEVEL ..... 119, 121, 124, 126–130,  
 132, 135–136, 142–145  
 DIRECT MON ..... 74, 173  
 Direct Monitor ..... 74  
 DIRECT PATCH ..... 86, 166  
 DIRECT PATCH Button ..... 13  
 Direction for the Installed Divided Pickup ..... 43  
 DISABLE ..... 77  
 Divided Pickup Settings ..... 42  
 Divided Pickup Type ..... 43  
 DOWN MAX ..... 151, 153  
 DOWN MIN ..... 151, 153  
 DOWN/S1, UP/S2 Switch Arrangement ..... 44
- DRIVE ..... 118, 121  
 DRIVE BAL ..... 118  
 DRIVER MODE ..... 173  
 Driver Mode ..... 72  
 DUAL ..... 112  
 DUAL-L ..... 124  
 DUAL-P ..... 124  
 DUAL-S ..... 124  
 DUET ..... 111  
 DV-7PR ..... 174  
 DYNA SW ..... 149  
 DYNAMIC ..... 36, 149  
 DYNAMIC Button ..... 12
- E**
- E. GTR ..... 101  
 E. GTR TYPE ..... 101  
 E.GTR ..... 103  
 EDGE ..... 143  
 EFFECT LEVEL ... 121, 124, 126–128, 132, 135–136,  
 138  
 Effects ..... 25, 31, 120  
 Electric Guitar ..... 103  
 ENHANCER ..... 145  
 ENV MOD ..... 110  
 EQ ..... 104, 108–109, 115, 123  
 EQ MAIN ..... 177  
 EQ SUB ..... 177  
 EQ SW ..... 104, 108–109, 115, 123, 146  
 Equalizer ..... 123  
 Error Messages ..... 186  
 EXIT Button ..... 13  
 EXP PEDAL ..... 154  
 EXP PEDAL Jack ..... 14
- F**
- FACTORY RESET ..... 100, 176  
 FALL ..... 111  
 FALL TIME ..... 133  
 FAVORITE NAME ..... 94  
 FAVORITE SETTINGS ..... 91  
 FB LEVEL ..... 135  
 FC-300 ..... 52, 169  
 FC-300 Amp Control ..... 54  
 FC-300 CONTROL ..... 155  
 FEED BACK ..... 148  
 FEEDBACK ..... 124, 138  
 FEEDBACK DEPTH ..... 125  
 FEEDBACK1 ..... 130  
 FEEDBACKER ..... 127, 135  
 FEET 16' ..... 114  
 FEET 4 ..... 114  
 FEET 8' ..... 114  
 FILTER ..... 81, 152–153  
 FILTER ATTACK ..... 115  
 FILTER BASS ..... 113  
 FILTER CH ..... 152–153  
 FILTER CUTOFF ..... 112–114



FILTER DECAY ..... 113, 115  
 FILTER DEPTH ..... 115  
 FILTER RESO ..... 112–114  
 FILTER TYPE ..... 115  
 FINE 1st–6th ..... 117  
 FINE1 ..... 130  
 FINE2 ..... 130  
 FLANGER ..... 128  
 FLANGR ..... 127  
 Foot Volume ..... 139  
 FORM ..... 156, 175  
 FREEZE ..... 79  
 FREEZE CH ..... 152  
 FREQ ..... 129, 136  
 FREQ MAX ..... 152–153  
 FREQ MIN ..... 152–153  
 FREQ1–3 ..... 136  
 Fretless Guitar ..... 135  
 FRONT VOL ..... 109  
 FUNCTION Buttons ..... 12  
 FUNCTION Knob ..... 12  
 FV ..... 139  
 FX ..... 31, 120  
 FX Buttons ..... 12

**G**  
 GAIN ..... 141, 143–145  
 GAIN SW ..... 141, 143  
 Gap ..... 44  
 GATEORY NAME ..... 176  
 GK CONNCT ..... 45, 166  
 GK FUNC ..... 46, 166  
 GK IN Connector ..... 13  
 GK NAME ..... 42  
 GK PU DIRECTION ..... 167  
 GK PU PHASE ..... 167  
 GK PU TYPE ..... 167  
 GK S1, S2 ..... 166  
 GK SETTING ..... 166  
 GK Settings ..... 21  
 GK VOL ..... 150, 166  
 GLIDE SENS ..... 112  
 GLIDE TIME ..... 112  
 GLOBAL ..... 177  
 GLOBAL Button ..... 13  
 GLOBAL EQ ..... 48  
 GLOBAL NAME ..... 47  
 GLOBAL/OUTPUT SELECT ..... 46  
 GND LIFT Switch ..... 14  
 GR-300 ..... 110  
 GTR TO MIDI ..... 164  
 GUITAR INPUT Jack ..... 14  
 GUITAR OUTPUT Jack ..... 14  
 GUITAR SCALE ..... 167  
 GUITAR TO MIDI ..... 64, 164  
 GUITAR TO MIDI Button ..... 13  
 Guitar’s Scale ..... 43

**H**  
 HARM1 ..... 131  
 HARM2 ..... 131  
 HARMO ..... 117  
 HARMONIST ..... 127, 130  
 Harmonist Scale ..... 131  
 HARMONY ..... 26, 30, 116  
 Harmony Scale ..... 117  
 HARMONY1 ..... 131  
 HARMONY2 ..... 131  
 HI-GAIN ..... 140–141  
 HIGH ..... 121, 142–144  
 HIGH CUT ..... 123–124, 126, 137, 148  
 High Cut ..... 126  
 HIGH DEPTH ..... 132  
 HIGH GAIN 104, 108–109, 115, 123, 137, 146, 177  
 HIGH LEVEL ..... 132  
 HIGH MID FREQ 104, 108–109, 115, 123, 137, 146, 177  
 HIGH MID GAIN 104, 108–109, 115, 123, 137, 146, 177  
 HIGH MID Q 104, 108–109, 115, 123, 137, 146, 177  
 HIGH PREDLY ..... 132  
 HIGH RATE ..... 132  
 HIGH-CUT ..... 118  
 HOLD CTL ..... 165  
 Hold Delay ..... 125  
 HOLD TYPE ..... 69, 164  
 HUMANIZER ..... 127, 134

**I**  
 IN LEVEL ..... 73, 173  
 Internal Pedal ..... 95  
 Internal Pedal System ..... 95

**J**  
 JB ..... 109  
 JC CLEAN ..... 140–141

**K**  
 KEY ..... 117, 130, 163  
 Key ..... 33

**L**  
 L4 ..... 103  
 LCD ..... 12, 51  
 LCD CONTRAST ..... 166  
 LEVEL ..... 105–107, 110, 118, 120, 122, 129, 133–134, 136–137, 139, 141, 143–146, 148, 152–153  
 LEVEL 1st–6th ..... 117  
 LEVEL DEPTH ..... 125  
 LEVEL1 ..... 130–131  
 LEVEL2 ..... 130–131  
 LIMITR ..... 127, 137  
 LINE/PHONES ..... 47  
 LIPS ..... 103  
 LOW ..... 121, 142–144

LOW CUT ..... 107, 123, 126, 128, 137, 148  
 LOW DEPTH ..... 132  
 LOW GAIN 104, 108–109, 115, 123, 137, 146, 177  
 LOW LEVEL ..... 132  
 LOW MID FREQ 104, 108–109, 115, 123, 137, 146, 177  
 LOW MID GAIN 104, 108–109, 115, 123, 137, 146, 177  
 LOW MID Q 104, 108–109, 115, 123, 137, 146, 177  
 LOW PREDLY ..... 132  
 LOW RATE ..... 132  
 LOWER BAL ..... 149  
 LOWER LEV ..... 149  
 LOWER RNG ..... 149  
 LP ..... 103

**M**

MAIN EQ ..... 177  
 MAIN EQ SW ..... 177  
 MAIN LEVEL ..... 147, 172  
 MAIN OUT ..... 147, 172  
 MAIN OUT Jacks L/MONO, R ..... 14  
 MAIN OUTPUT SELECT ..... 177  
 MANUAL ..... 127–128, 134  
 MASTER ..... 150  
 MASTER VOL ..... 109  
 MAX ..... 150–154, 156, 174  
 METAL ..... 141  
 MIC DIS ..... 142, 144  
 MIC LEVEL ..... 142, 144–145  
 MIC POS ..... 142, 144–145  
 MIC TYPE ..... 142, 144  
 MIDDLE ..... 141, 143–145  
 MIDDLE FREQ ..... 144–145  
 MIDI ..... 55, 170  
 MIDI A CH ..... 176  
 MIDI B CH ..... 176  
 MIDI C CH ..... 176  
 MIDI CH ..... 170, 176  
 MIDI Device ID ..... 59  
 MIDI IN ..... 170  
 MIDI Omni Mode ..... 59  
 MIDI OUT ..... 170  
 MIDI OUT, IN Connector ..... 14  
 MIDI PC OUT ..... 60  
 MIN ..... 150–154, 174  
 Mix Balance ..... 35  
 MIX LEVEL ..... 105, 108, 110, 115  
 MIX SW ..... 146  
 MIXER ..... 35, 146  
 Mixer ..... 25  
 MIXER A ..... 146  
 MIXER B ..... 146  
 MIXER Buttons ..... 12  
 MOD ..... 125  
 MOD 1 TYPE ..... 127  
 MOD 2 TYPE ..... 127  
 MOD DEPTH ..... 114, 125

MOD RATE ..... 125  
 MOD TUNE ..... 114  
 MOD1 ..... 127  
 MOD1 SW ..... 127  
 MOD2 ..... 127  
 MOD2 SW ..... 127  
 MODE ..... 110, 118, 129, 134–136, 150, 164  
 MODE1 ..... 130  
 MODE2 ..... 130  
 MODELING TYPE Buttons ..... 12  
 MODLNG TYPE ..... 101  
 MOD-ST ..... 103  
 MODULE COPY ..... 89  
 MODULE INITIALIZE ..... 89  
 MON CMD ..... 74, 173  
 MS STACK ..... 140–141  
 MULTI MODE ..... 23, 178  
 MUTE ..... 178

**N**

NAME  
 CATEGORY ..... 91, 176  
 FAVORITE ..... 94  
 GK ..... 42, 166  
 GLOBAL ..... 47  
 PATCH ..... 37, 163  
 NAME/KEY/BPM ..... 163  
 NAME/KEY/BPM Button ..... 13  
 Noise Suppressor ..... 138  
 Normal Pickup Phase ..... 43  
 Normal Pickup Sound ..... 30, 34  
 NORMAL PU ..... 105, 108, 110, 115  
 NOW SHUTDOWN... ..... 24  
 NS ..... 105, 108, 110, 138, 177  
 NS SW ..... 138  
 NUMBER ..... 142, 144  
 NYLON ..... 106

**O**

OCTAVE ..... 127, 129  
 OCTAVE LEVEL ..... 129  
 OD/DS ..... 120  
 OD/DS SW ..... 120  
 OMNI MODE ..... 170  
 ORGAN ..... 114  
 OUT LEVEL ..... 73, 173  
 OUTPUT ..... 147, 172  
 OUTPUT LEVEL Knob ..... 13  
 OUTPUT SELECT ..... 47  
 Output Select ..... 20  
 Output Signal and Level ..... 37  
 Overdrive/Distortion ..... 40, 120

**P**

P90 ..... 103  
 PAGE Button ..... 13  
 PAN ..... 124, 127–128, 146  
 PANEL CTL1/CTL2 ..... 151

PATCH ..... 164  
 COPY ..... 87  
 EXCHANGE ..... 87  
 EXTENT ..... 50, 176  
 INITIALIZE ..... 88  
 LEVEL ..... 146, 163  
 NAME ..... 37, 163  
 Patch ..... 23  
 PATCH LEVEL Knob ..... 13  
 Patch Numbers ..... 23  
 Patch Volume Level ..... 36  
 PATCH/VALUE Dial ..... 12, 24  
 PATTERN ..... 134  
 PC ..... 70, 163, 165, 171  
 PC MASK ..... 165  
 PC OUT ..... 171  
 PEAK ..... 129  
 PEDAL BEND ..... 127, 132  
 PEDAL POS ..... 122, 132  
 Pedal Wah ..... 41  
 PHASE ..... 104  
 PHASER ..... 127  
 PHONES Jack ..... 14  
 PICKUP<sub>4</sub>BRIDGE 1st–6th ..... 167  
 PITCH ..... 151, 153, 178  
 PITCH 1 ..... 130  
 PITCH A ..... 111  
 PITCH A FINE ..... 111  
 PITCH B ..... 111  
 PITCH B FINE ..... 111  
 PITCH MAX ..... 132  
 PITCH MIN ..... 132  
 PITCH SHIFT ..... 127, 130  
 PITCH SHIFT1 ..... 130  
 PITCH SHIFT2 ..... 130  
 PITCH SW ..... 111  
 PITCH TYPE ..... 151  
 PITCH2 ..... 130  
 PLAY FEEL ..... 164  
 Play Screen ..... 19  
 POLARITY ..... 129  
 POLY BAL ..... 118  
 POLY COMP ..... 118  
 Poly Compressor ..... 118  
 POLY DIST ..... 118  
 Poly Distortion ..... 118  
 Poly Effect ..... 31, 118  
 Poly Effects ..... 25  
 POLY FX ..... 31, 118  
 POLY FX Buttons ..... 12  
 POLY OCTAVE ..... 119  
 Poly Octave ..... 119  
 POLY SG ..... 119  
 Poly Slow Gear ..... 119  
 POLYFX CH ..... 118  
 POLYFX SW ..... 118  
 POS ..... 103  
 POWER BEND ..... 112

POWER BEND Q ..... 112  
 POWER Switch ..... 13  
 PRE DELAY ..... 126, 148  
 PRE DELAY1 ..... 130–131  
 PRE DELAY2 ..... 130–131  
 PREAMP TYPE ..... 140  
 PRESENCE ..... 122, 141, 143  
 Preset Patches ..... 23  
 PU ..... 106  
 PU LEVEL ..... 107  
 PU SEL ..... 103  
 PU TONE ..... 107  
 PU TYPE ..... 107  
 PWM ..... 114  
 PWM DEPTH ..... 114  
 PWM RATE ..... 114

**Q**

Q ..... 122  
 QUICK TUNER ..... 53, 169

**R**

Rack ..... 99  
 RANGE ..... 129  
 RANGE HIGH ..... 122, 150, 152–154, 156  
 RANGE LOW ..... 122, 150, 152–154, 156  
 RATE ..... 111, 126–129, 133–134, 156, 175  
 RATE FAST ..... 133  
 RATE SLOW ..... 133  
 RATIO ..... 137  
 REAR VOL ..... 109  
 Reference Pitch ..... 22  
 REL ..... 105, 108, 110, 118, 120, 137–138, 152  
 Related to the FC-300 ..... 52  
 RELEASE ..... 149  
 RESO 106–107, 110, 115, 127–128, 135, 152–153  
 RESPONSE ..... 144  
 REVERB ..... 126, 148, 177  
 REVERB A SEND ..... 146  
 REVERB B SEND ..... 146  
 REVERB SW ..... 126, 148  
 REVERB TIME ..... 126  
 R-FIER ..... 140–141  
 RIBBON ..... 153  
 RIBBON CONTROLLER ..... 13  
 Ribbon Controller ..... 79  
 RICK ..... 103  
 RING MOD ..... 127, 136  
 RISE ..... 111  
 RISE TIME ..... 119, 125, 133, 135  
 RISE TIME+ ..... 135  
 ROTARY ..... 127, 133  
 RRC2 IN Connector ..... 14, 52  
 RRC2← ..... 170  
 RRC2→ ..... 170  
 RX PC MAP ..... 61, 171

- S**
- S1, S2 POS ..... 167
  - Saving a Patch ..... 38
  - Security Slot ..... 14
  - SENS ..... 106, 111, 119, 129, 134–135
  - SENS 1st–6th ..... 167
  - Sensitivity for Each String ..... 45
  - SEPARATION ..... 128
  - SEQ ..... 123
  - SET MODE ..... 46, 166
  - SETTING1–10 ..... 166
  - SHIFT 1st–6th ..... 117
  - Signal Flow ..... 183
  - SINGLE MODE ..... 23, 178
  - SITAR ..... 106
  - SIZE ..... 107, 142, 144
  - SLICER ..... 127, 134
  - SLOW GEAR ..... 127, 135
  - SOLO ..... 113
  - SOLO LEVEL ..... 141, 143
  - SOLO SW ..... 141, 143
  - SOURCE ..... 174
  - SP TYPE ..... 142–145
  - Speaker ..... 40
  - Specifications ..... 184
  - SPEED ..... 133
  - SRC ..... 165
  - Stand ..... 98
  - STEEL ..... 105
  - STEP RATE ..... 127
  - STRING ..... 103
  - STRING CH ..... 175
  - STRING LEVEL 1st–6th ..... 104, 108–109, 115
  - STRING PAN 1st–6th ..... 104, 108–109, 115
  - SUB DELAY ..... 127, 138
  - SUB EQ ..... 127, 177
  - SUB EQ SW ..... 177
  - SUB LEVEL ..... 147, 172
  - SUB OUT ..... 147, 172
  - SUB OUT Connectors L, R ..... 14
  - SUB OUT LEVEL ..... 49, 178
  - SUSTAIN ..... 107, 112–114, 118, 120, 136
  - SW ..... 105, 108, 110–111, 116–117, 150–154
  - SW MODE ..... 151, 154, 156
  - SWEEP ..... 111
  - SYNC CLOCK ..... 59, 170
  - SYNTH ..... 102, 110
  - SYNTH TYPE ..... 101
  - Synthesizer ..... 110
  - SYS EX MODE ..... 169
  - SYSTEM ..... 42, 165–166
  - SYSTEM Button ..... 13
  - SYSTEM CONTROL ASSIGN ..... 49
  - SYSTEM OUTPUT ..... 51
- T**
- T.WAH ..... 127, 129
  - T-AMP ..... 140–141
  - TAP TIME ..... 124
  - TARGET ..... 174
  - TARGET PARAMETER ..... 150–154, 156–157
  - T-ARM ..... 80
  - T-ARM CH ..... 151, 153
  - TE ..... 103
  - Tempo ..... 32
  - THRSH ..... 105, 108, 110, 118, 120, 137–138
  - TIME ..... 148, 156, 175
  - TONE 103, 105–107, 109, 118, 120–121, 135–136
  - TOP ..... 121
  - TOTAL EQ ..... 36, 146
  - TOTAL GAIN 104, 108–109, 115, 123, 137, 146, 177
  - Total NS ..... 48
  - Total REVERB ..... 49
  - TOUCH SENS ..... 112–114
  - TOUCH WAH ..... 129
  - TREBLE ..... 141, 143–145
  - TREBLE FREQ ..... 143
  - TREML ..... 127
  - TREMOLO ..... 128
  - TRIG ..... 133
  - TRIG SENS ..... 134
  - TRIGGR ..... 156, 175
  - Troubleshooting ..... 186
  - TUNER ..... 22, 178
  - TUNER Button ..... 13
  - TUNING ..... 26–27, 116
  - TW ..... 129
  - TW CLEAN ..... 140–141
  - TX PC ..... 163
  - TX PC MAP ..... 60, 171
  - TX PC STRING 1–6 ..... 165
  - TYPE ..... 103, 116, 118, 120–122, 126–127, 136–137, 148–149, 151–153
- U**
- UNI-V ..... 127, 133
  - UPPER BAL ..... 149
  - UPPER LEV ..... 149
  - UPPER RNG ..... 149
  - USB ..... 71, 173
  - USB (MIDI)← ..... 170
  - USB (MIDI)→ ..... 170
  - USB Connector ..... 14
  - USB Driver ..... 71
  - USB IN ..... 73, 173
  - USB OUT ..... 73, 173
  - USER INTERVAL C–B ..... 117
  - User Patches ..... 23
  - User Scale ..... 117, 131
  - USER TUNING ..... 29
  - USER TUNING 1st–6th ..... 117
- V**
- VARI ..... 103, 107
  - VG-99 Editor ..... 72
  - VG-99 Librarian ..... 72

|  |             |
|--|-------------|
| VG-99 Software System Requirements ..... | 185         |
| VIB .....                                | 127, 133    |
| VIB DEPTH .....                          | 135         |
| VIB RATE .....                           | 135         |
| VIBRATO .....                            | 111, 133    |
| V-LINK .....                             | 11, 96, 174 |
| V-LINK Button .....                      | 13          |
| V-LINK PATCH .....                       | 174         |
| V-LINK SYSTEM .....                      | 176         |
| VOICE .....                              | 130         |
| VOICE1 INTERVAL C-B .....                | 131         |
| VOICE2 INTERVAL C-B .....                | 131         |
| VOL .....                                | 103, 109    |
| VOL CURVE .....                          | 103, 139    |
| Volume .....                             | 20          |
| Volume Balance .....                     | 33          |
| Volume-swell Effect .....                | 135         |
| VOWEL1 .....                             | 134         |
| VOWEL2 .....                             | 134         |
| <b>W</b>                                 |             |
| WAH .....                                | 122         |
| WAH SW .....                             | 122         |
| WARP .....                               | 125         |
| WARP SW .....                            | 125         |
| WAVE .....                               | 115         |
| WAVE ATTACK .....                        | 115         |
| WAVE DECAY .....                         | 115         |
| WAVE LEVEL .....                         | 115         |
| Wave Pedal .....                         | 95          |
| WAVE SENS .....                          | 115         |
| WAVE SHAPE .....                         | 115, 128    |
| WRITE Button .....                       | 13          |
| <b>X</b>                                 |             |
| X-OVER FREQ .....                        | 132         |



# MEMO

---

